

ПОСТАНОВЛЕНИЕ
КАБИНЕТА МИНИСТРОВ РЕСПУБЛИКИ УЗБЕКИСТАН

201 **О мерах по упорядочению деятельности линейных такси**

В рамках проведения единой технической политики в области развития пассажирского транспорта, в целях упорядочения деятельности линейных такси, повышения качества и безопасности оказываемых ими услуг по перевозке пассажиров Кабинет Министров **постановляет:**

1. Утвердить и ввести в действие с 1 января 2012 года Положение о единых знаках для линейных такси и требованиях к организации их работы согласно приложению № 1.

2. Узбекскому агентству автомобильного и речного транспорта: совместно с АК «Узавтосаноат», Агентством «Узстандарт» и Государственным налоговым комитетом Республики Узбекистан в месячный срок внести в Кабинет Министров предложения по установке на лицензируемых линейных такси однотипных счетчиков (таксометров), отвечающих действующим техническим требованиям и стандартам;

произвести на конкурсной основе отбор юридических лиц по производству (поставке) счетчиков (таксометров) и опознавательных знаков;

совместно с Министерством юстиции Республики Узбекистан и другими заинтересованными министерствами и ведомствами в двухмесячный срок внести в Кабинет Министров предложения об установлении ответственности за осуществление деятельности по перевозке пассажиров линейными такси, не оснащенными едиными опознавательными знаками внешнего и внутреннего информационного оформления;

совместно с департаментами по лицензированию и координации движения всех видов пассажирского транспорта при хокимиятах г. Ташкента и Ташкентской области, запретить, начиная с 1 января 2012 года, выдачу лицензий на линейные такси, не оснащенные едиными опознавательными знаками внешнего и внутреннего информационного оформления;

в двухнедельный срок совместно с заинтересованными министерствами, ведомствами, Советом Министров Республики Каракалпакстан, хокимиятами областей и г. Ташкента разработать и утвердить комплекс мер по практической реализации требований и поручений настоящего постановления.

3. Министерству внутренних дел Республики Узбекистан:

выделить специальную серию государственных номерных знаков для выдачи линейным такси, принадлежащим юридическим лицам;

опубликовать в средствах массовой информации сведения о государственных номерных знаках, выдаваемых линейным такси.

4. Совету Министров Республики Каракалпакстан, хокимиятам областей и г. Ташкента в срок до 1 января 2012 года обеспечить строительство (сооружение) специально оборудованных стоянок линейных такси за счет средств перевозчиков, местного бюджета и иных, не запрещенных законодательством, источников.

5. Узбекскому агентству автомобильного и речного транспорта (Абдувалиев) совместно с департаментами по лицензированию и координации движения всех видов пассажирского транспорта при хокимиятах г. Ташкента и Ташкентской области, Министерством внутренних дел (Матлюбов), Государственным налоговым комитетом (Парпиев):

активизировать систематические совместные рейдовые проверки по контролю за соответствием технического состояния и оборудования линейных такси требованиям нормативно-правовых актов по обеспечению безопасности дорожного движения, к внешнему и внутреннему информационному оформлению;

провести широкую разъяснительную работу среди владельцев автотранспортных средств о вводимых требованиях к работе линейных такси, создаваемых благоприятных условиях для развития малого бизнеса и частного предпринимательства, в том числе в сфере перевозок пассажиров линейными такси.

6. Внести дополнения и изменение в некоторые решения Правительства Республики Узбекистан согласно приложению № 2.

7. Контроль за исполнением настоящего постановления возложить на заместителей Премьер-министра Республики Узбекистан Б.А. Ходжаева и У.У. Розукулова.

**Премьер-министр
Республики Узбекистан**

Ш. МИРЗИЁЕВ

г. Ташкент,
18 мая 2011 г.,
№ 139

ПРИЛОЖЕНИЕ № 1
к постановлению Кабинета Министров
от 18 мая 2011 года № 139

ПОЛОЖЕНИЕ

о единых знаках для линейных такси и требованиях к организации их работы

I. Общие положения

1. Настоящее Положение о единых знаках для линейных такси и требованиях к организации их работы (далее — Положение) определяет единые на территории Республики Узбекистан требования к внешнему виду и внутреннему информационному оформлению линейных такси, а также к водителям линейных такси.

Настоящее Положение распространяется на все виды легковых автотранспортных средств (кроме маршрутных такси), водители которых оказывают услуги по перевозке пассажиров и их багажа по заявленному пассажиром маршруту.

II. Понятия и термины

2. В настоящем Положении используются следующие понятия и термины:
линейное такси — автотранспортное средство, оказывающее услуги по перевозке пассажиров и их багажа по заявкам пассажиров за плату по показанию счетчика (таксометра);

специально оборудованная стоянка линейных такси — специальная площадка вне проезжей части улиц, оснащенная информационными указателями, обозначенная соответствующими дорожными знаками и предназначенная для посадки (высадки) пассажиров и стоянки линейных такси;

счетчик (таксометр) — устройство, обеспечивающее учет дальности и расчет стоимости поездки пассажира;

лицензионная карточка — разрешение (право) на осуществление перевозок пассажиров линейными такси, выдаваемое в установленном порядке лицензирующим органом для автотранспортного средства, используемого на перевозках пассажиров.

III. Единые опознавательные знаки

3. Едиными опознавательными знаками для линейных такси являются знаки внешнего и внутреннего информационного оформления.

4. Единые опознавательные знаки предназначены для обеспечения сигнальности и опознаваемости автотранспортного средства в транспортном потоке и являются обязательными для всех перевозчиков, осуществляющих перевозки пассажиров линейными такси.

5. Внешнее информационное оформление линейных такси включает в себя:

а) нанесение:

опознавательного знака «ТАХИ» на фонарь оранжевого цвета, устанавливаемый на крыше автотранспортного средства (приложение № 1 к Положению);

композиции из черных квадратов, расположенных в шахматном порядке, и буквы «Т» на передние двери автотранспортного средства (приложение № 2 к Положению);

наименования юридического лица-перевозчика на передние двери автотранспортного средства;

б) государственный номер автотранспортного средства из специальной серии, предназначенной для линейных такси;

в) для работы в качестве линейных такси допускаются автотранспортные средства желтого цвета, для города Ташкента — цвет «слоновая кость». Покраска линейных такси в требуемый цвет производится владельцем автотранспортного средства на станциях технического обслуживания.

6. Внутреннее информационное оформление линейных такси включает в себя:

световой фонарь зеленого цвета, расположенный в правом верхнем углу лобового стекла, включенное состояние которого показывает, что линейное такси свободно;

информационную табличку с указанием государственного номера автотранспортного средства, фамилии, имени, отчества и фотографии водителя, времени начала и окончания работы, стоимости проезда (в сумах), адреса и номера телефона перевозчика, сведения о номере и сроке действия лицензионной карточки, а также информацию об обязательном страховании. Табличка устанавливается на панели приборов автотранспортного средства с обеспечением хорошей читаемости пассажирами;

счетчик (таксометр);

средство радиосвязи, приобретаемое и используемое в установленном порядке.

IV. Требования к линейным такси

7. Каждое автотранспортное средство, используемое в качестве линейного такси, должно быть технически исправным и соответствовать требованиям, установленным Правилами перевозки пассажиров и багажа автомобильным транспортом, а также отвечать следующим требованиям:

наличие единых опознавательных знаков, определенных пунктами 5 и 6 настоящего Положения;

наличие опломбированного спидометрового оборудования в исправном состоянии, контрольно-кассовой машины, зарегистрированной в установленном порядке в органах государственной налоговой службы, а также расчетного терминала для приема платежей с банковских пластиковых карточек;

соответствие технического состояния и оборудования линейного такси

требованиям нормативно-правовых актов по обеспечению безопасности дорожного движения.

При несоответствии линейного такси установленным требованиям применяются меры воздействия в виде прекращения действия лицензионной карточки на данное автотранспортное средство.

V. Требования к водителям линейных такси

8. К управлению линейными такси, предназначенными для перевозки пассажиров, допускаются лица, у которых в водительском удостоверении имеется разрешительная отметка «В», достигшие 21-летнего возраста, прошедшие медицинский осмотр и имеющие водительский стаж не менее трех лет.

9. При работе на линии водители линейных такси должны иметь соответствующую лицензионную карточку и путевой лист с отметками о прохождении технического осмотра автотранспортного средства и медицинского осмотра водителей перед выездом на линию, проводимых в установленном порядке.

10. Водитель производит посадку в линейное такси и высадку из него пассажиров на специально оборудованных стоянках линейных такси, на участках улично-дорожной сети, где разрешена остановка соответствующего подвижного состава, и в местах подачи линейных такси по заказам пассажиров.

11. При выявлении случаев несоответствия водителя линейного такси установленным требованиям к водителю применяются меры дисциплинарного либо административного воздействия, предусмотренные законодательством.

VI. Контроль за соблюдением требований настоящего Положения

12. Узбекское агентство автомобильного и речного транспорта (по г. Ташкенту и Ташкентской области — департаменты по лицензированию и координации движения всех видов пассажирского транспорта при хокимиятах г. Ташкента и Ташкентской области) осуществляет контроль за соблюдением требований настоящего Положения в части:

выдачи лицензий юридическим лицам на право осуществления деятельности по перевозке пассажиров линейными такси, оснащенными едиными опознавательными знаками, определенными пунктами 5 и 6 настоящего Положения;

соблюдения юридическими лицами лицензионных требований и условий, установленных для лицензиатов, осуществляющих перевозки пассажиров линейными такси.

13. Министерство внутренних дел Республики Узбекистан осуществляет контроль за соблюдением требований настоящего Положения в части:

выделения специальной серии государственных номерных знаков для линейных такси;

наличия на линейных такси счетчиков (таксометров), опознавательных знаков «ТАХИ», а также средств радиосвязи в соответствии с действующими техническими требованиями и стандартами;

соответствия технического состояния и оборудования линейного такси требованиям нормативно-правовых актов по обеспечению безопасности дорожного движения;

допуска к управлению линейными такси, предназначенными для перевозки пассажиров, лиц, у которых в водительском удостоверении имеется разрешительная отметка «В», достигших 21-летнего возраста, прошедших медицинский осмотр и имеющих водительский стаж не менее трех лет.

14. Совет Министров Республики Каракалпакстан, хокимияты областей и г. Ташкента осуществляют контроль за соблюдением требований настоящего Положения в части строительства (сооружения) специально оборудованных стоянок линейных такси.

15. Общая координация работ по контролю за соблюдением требований настоящего Положения осуществляется Узбекским агентством автомобильного и речного транспорта.

ПРИЛОЖЕНИЕ № 1
к Положению о единых знаках для
линейных такси и требованиях
к организации их работы

**Изображение и размеры (в мм) опознавательного
знака «ТАХИ»**

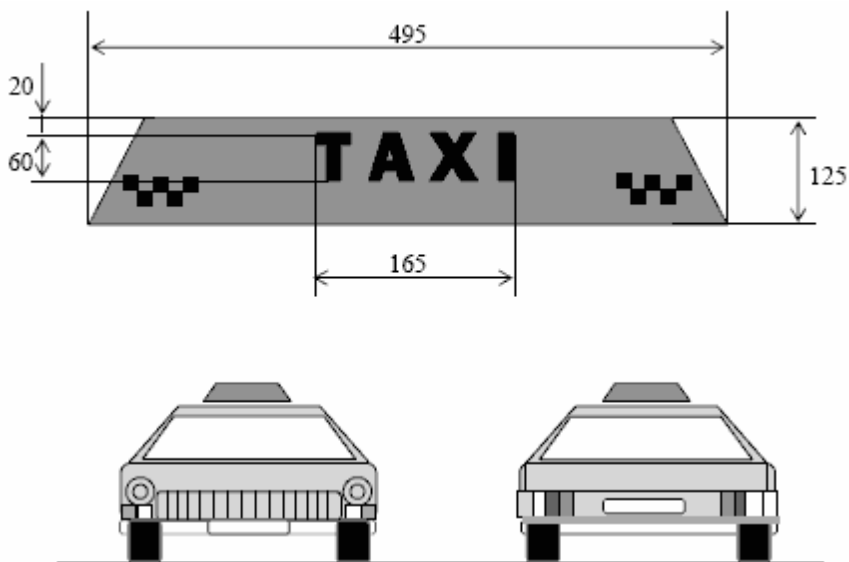

Фонарь оранжевого цвета изготавливается в соответствии со стандартами или техническими условиями в установленном порядке.

ПРИЛОЖЕНИЕ № 2
к Положению о единых знаках для
линейных такси и требованиях
к организации их работы

**Изображение и размеры (в мм) композиции из черных
квадратов и буквы «Т», наносимых на передние двери
линейных такси**

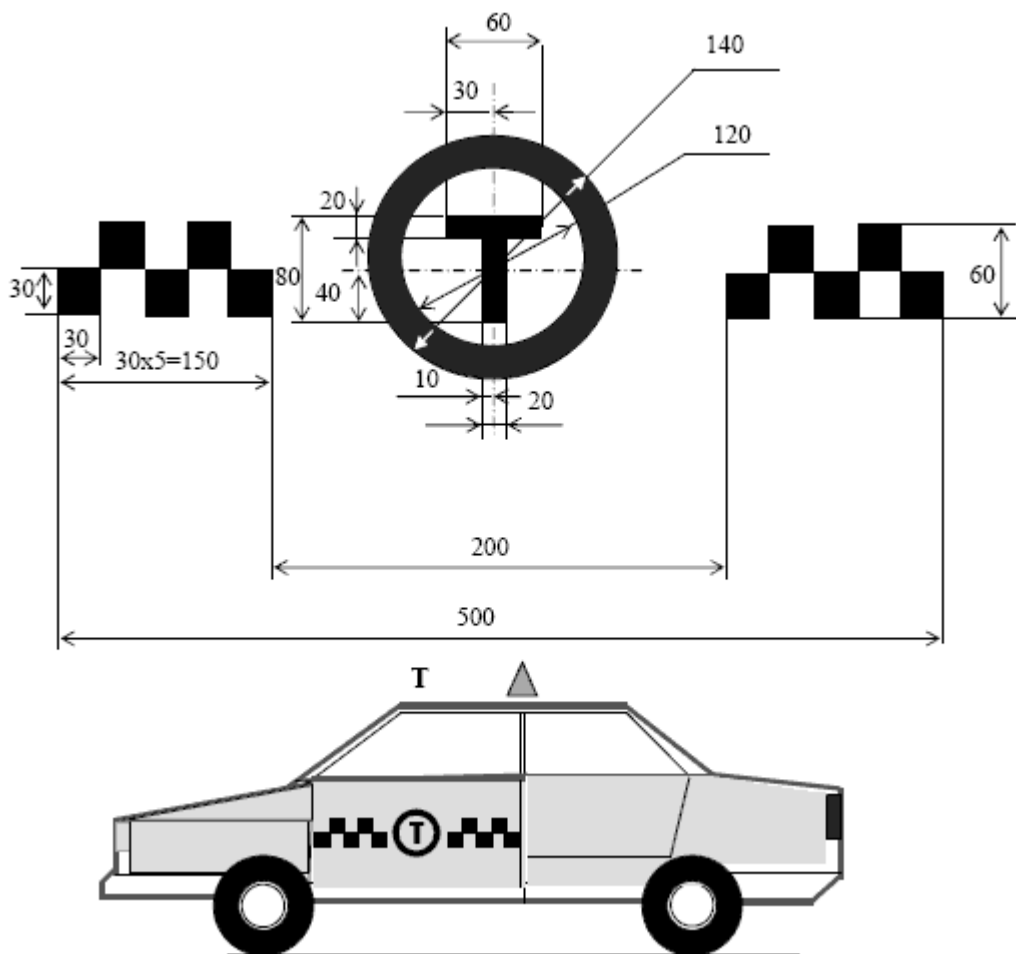

ПРИЛОЖЕНИЕ № 2
к постановлению Кабинета Министров
от 18 мая 2011 года № 139

**Дополнения и изменение, вносимые в некоторые решения
Правительства Республики Узбекистан**

1. Абзац первый пункта 100 Правил перевозки пассажиров и багажа автомобильным транспортом, утвержденных постановлением Кабинета Министров от 4 ноября 2003 г. № 482 (СП Республики Узбекистан, 2003 г., № 11, ст. 108), дополнить словами «либо средствами с банковских пластиковых карточек с использованием расчетного терминала».

2. Пункт 9 Положения о лицензировании деятельности по осуществлению городских, пригородных, междугородных и международных перевозок пассажиров и грузов автомобильным транспортом, утвержденного постановлением Кабинета Министров от 14 июля 2006 г. № 138 (СП Республики Узбекистан, 2006 г., № 7, ст. 51), дополнить абзацем двенадцатым следующего содержания:

«л) соответствие технического состояния и оборудования линейных такси требованиям нормативно-правовых актов по обеспечению безопасности дорожного движения, требованиям к внешнему виду и экипировке, оснащению едиными опознавательными знаками»;

абзац двенадцатый считать абзацем тринадцатым.