



ЎЗБЕКISTОН РЕСПУБЛИКАСИ
ҚОНУНЧИЛИК
ТЎПЛАМИ

СОБРАНИЕ
ЗАКОНОДАТЕЛЬНОГО
РЕСПУБЛИКИ УЗБЕКISTАН

№ 8

2026 йил 23 - 28 февраль

Расмий нашр
Официальное издание

Ўзбекистон Республикаси қонунчилик тўплами беш бўлимдан иборат:

биринчи бўлимда Ўзбекистон Республикаси қонунлари ва Ўзбекистон Республикаси Олий Мажлиси палаталарининг қарорлари эълон қилинади;

иккинчи бўлимда Ўзбекистон Республикаси Президентининг фармон ва қарорлари эълон қилинади;

учинчи бўлимда Вазирлар Маҳкамасининг қарорлари эълон қилинади;

тўртинчи бўлимда Ўзбекистон Республикаси Конституциявий судининг қарорлари жойлаштирилади;

бешинчи бўлимда вазирликлар, давлат қўмиталари ва идораларининг Ўзбекистон Республикаси Адлия вазирлигида давлат рўйхатидан ўтказилган норматив-ҳуқуқий ҳужжатлари эълон қилинади.

МУНДАРИЖА

ИККИНЧИ БЎЛИМ

164. «Аҳолини уй-жой билан таъминлаш ишларини жадаллаштириш ва кўп квартирالي уйлар курилишини самарали ташкил этиш чора-тадбирлари тўғрисида» Ўзбекистон Республикаси Президентининг 2026 йил 24 февралдаги [ПФ-29-сон](#) Фармони
165. «Кўп квартирالي турар жой мажмуаларини куришда комплекс курилиш механизмларини жорий этиш ва шаффофликни таъминлаш чора-тадбирлари тўғрисида» Ўзбекистон Республикаси Президентининг 2026 йил 24 февралдаги [ПК-73-сон](#) қарори
166. «Давлат иштирокидаги корхоналар ва тижорат банклари фаолиятининг самарадорлигини ошириш чора-тадбирлари тўғрисида» Ўзбекистон Республикаси Президентининг 2026 йил 25 февралдаги [ПК-74-сон](#) қарори

УЧИНЧИ БЎЛИМ

167. «Тадбиркорлик субъектлари ҳамда илмий ҳамжамият ўртасида ўзаро ҳамкорлик алоқаларини ривожлантириш чора-тадбирлари тўғрисида» Ўзбекистон Республикаси Вазирлар Маҳкамасининг 2026 йил 23 февралдаги [75-сон](#) қарори
168. «Вазирлар Маҳкамасининг 2021 йил 24 ноябрдаги 709-сон қарори билан тасдиқланган Қишлоқ хўжалигига мўлжалланган ер участкаларини иккиламчи ижарага бериш тартиби тўғрисидаги низомга қишлоқ хўжалигига мўлжалланган ер участкаларини иккиламчи ижарага бериш тартибини такомиллаштиришга қаратилган ўзгартириш ва қўшимчалар киритиш ҳақида» Ўзбекистон Республикаси Вазирлар Маҳкамасининг 2026 йил 24 февралдаги [77-сон](#) қарори
169. «Вазирлар Маҳкамасининг «Ёшлар муаммоларини ўрганиш ва ҳал этиш тизимини янада такомиллаштириш чора-тадбирлари тўғрисида» 2022 йил 7 июндаги 312-сон қарорига «Ёшлар дафтари» жамғармасидан ижтимоий ёрдамлар кўрсатишни такомиллаштиришга қаратилган ўзгартириш ва қўшимчалар киритиш ҳақида» Ўзбекистон Республикаси Вазирлар Маҳкамасининг 2026 йил 25 февралдаги [78-сон](#) қарори
170. «Ўзбекистон Республикаси Қишлоқ хўжалиги вазирлиги ҳузуридаги Аграр соҳада тўловлар агентлиги фаолиятини тартибга солувчи норматив-ҳуқуқий ҳужжатларни тасдиқлаш тўғрисида» Ўзбекистон Республикаси Вазирлар Маҳкамасининг 2026 йил 27 февралдаги [81-сон](#) қарори
171. «Нарх ўзгарувчанлиги даврида молиявий хавф-хатарлардан самарали ҳимоя қилишни ташкил этишнинг қўшимча чора-тадбирлари тўғрисида» Ўзбекистон Республикаси Вазирлар Маҳкамасининг 2026 йил 27 февралдаги [82-сон](#) қарори
172. «Тошкент шаҳрида комплекс курилиш тамойили асосида йирик инвестиция лойиҳаларини амалга ошириш ҳамда яшил ҳудудларни барпо этиш жараёнларини жадаллаштириш чора-тадбирлари тўғрисида» Ўзбекистон Республикаси Вазирлар Маҳкамасининг 2026 йил 28 февралдаги [83-сон](#) қарори
173. «Саноат корхоналарининг атроф-муҳитга салбий таъсирини камайтириш ҳаракатларини рағбатлантириш чора-тадбирлари тўғрисида» Ўзбекистон Республикаси Вазирлар Маҳкамасининг 2026 йил 28 февралдаги [85-сон](#) қарори

БЕШИНЧИ БЎЛИМ

174. “Budget tasnifini qo‘llash bo‘yicha yo‘riqnomaga o‘zgartirish va qo‘shimchalar kiritish to‘g‘risida” O‘zbekiston Respublikasi iqtisodiyot va moliya vazirining buyrug‘i (*Adliya vazirligi tomonidan 2026-yil 28-fevral ro‘yxatdan o‘tkazildi, ro‘yxat raqami [2146-20-son](#)*)
175. “«Иқтисодийнинг айрим тармоқлари хўжалик юритувчи субъектлари учун ходимлар сони ва меҳнатга ҳақ тўлаш фондининг энг кам меъёрларини аниқлаш тартиби тўғрисидаги низомни тасдиқлаш ҳақида»ги буйруқ, шунингдек унга ўзгартириш ва қўшимчаларни ўз кучини йўқотган деб топиш тўғрисида” Ўзбекистон Республикаси камбағалликни қисқартириш ва бандлик вазирининг буйруғи (*Адлия вазирлиги томонидан 2026 йил 28 февралда рўйхатдан ўтказилди, рўйхат рақами [2173-3-сон](#)*)
176. “Pochta aloqasi xizmatlarini ko‘rsatish qoidalariga o‘zgartirishlar kiritish to‘g‘risida” O‘zbekiston Respublikasining Raqamli texnologiyalar vazirining buyrug‘i (*Adliya vazirligi tomonidan 2026-yil 28-fevral ro‘yxatdan o‘tkazildi, ro‘yxat raqami [2219-18-son](#)*)
177. ““O‘rta maxsus, kasb-hunar ta‘limi muassasalari o‘quvchilarini bir yil takroran o‘qitish uchun kursda qoldirish tartibi to‘g‘risidagi nizomni tasdiqlash haqida”gi buyruqqa o‘zgartirishlar kiritish to‘g‘risida” O‘zbekiston Respublikasi oliy ta‘lim, fan va innovatsiyalar vazirining buyrug‘i (*Adliya vazirligi tomonidan 2026-yil 28-fevral ro‘yxatdan o‘tkazildi, ro‘yxat raqami [2450-1-son](#)*)
178. “Yo‘lovchi bojxona deklaratsiyasini to‘ldirish va rasmiylashtirish tartibi to‘g‘risidagi yo‘riqnomaga o‘zgartirish va qo‘shimchalar kiritish haqida” O‘zbekiston Respublikasi Iqtisodiyot va moliya vazirligi huzuridagi Bojxona qo‘mitasining qarori (*Adliya vazirligi tomonidan 2026-yil 28-fevral ro‘yxatdan o‘tkazildi, ro‘yxat raqami [2606-10-son](#)*)
179. “Крипто-активлар айланмаси соҳасидаги хизматлар провайдерлари фаолиятини лицензиялаш тартиби тўғрисидаги низомга қўшимча ва ўзгартиришлар киритиш ҳақида” Ўзбекистон Республикаси Истикболли лойиҳалар миллий агентлиги директорининг буйруғи (*Адлия вазирлиги томонидан 2026 йил 28 февралда рўйхатдан ўтказилди, рўйхат рақами [3380-2-сон](#)*)
180. ““Oliy ta‘limning davlat ta‘lim standarti. Oliy ta‘lim yo‘nalishlari va mutaxassisliklari klassifikatori”ni tasdiqlash to‘g‘risida” O‘zbekiston Respublikasi oliy ta‘lim, fan va innovatsiyalar vazirining buyrug‘i (*Adliya vazirligi tomonidan 2026-yil 28-fevral ro‘yxatdan o‘tkazildi, ro‘yxat raqami [3781-son](#)*)
181. “Олий таълим ташкилотлари миллий рейтингини юритиш тўғрисидаги низомни тасдиқлаш ҳақида” Ўзбекистон Республикаси Президенти Администрацияси ҳузуридаги Таълим сифатини таъминлаш миллий агентлиги директорининг буйруғи (*Адлия вазирлиги томонидан 2026 йил 28 февралда рўйхатдан ўтказилди, рўйхат рақами [3783-сон](#)*)



ИККИНЧИ БЎЛИМ

ЎЗБЕКISTОН РЕСПУБЛИКАСИ ПРЕЗИДЕНТИНИНГ ФАРМОН ВА ҚАРОРЛАРИ



O'ZBEKISTON RESPUBLIKASI PREZIDENTINING FARMONI

2026 yil « 24 » февраль

ПФ–29 -son

Аҳолини уй-жой билан таъминлаш ишларини жадаллаштириш ва кўп квартирали уйлар қурилишини самарали ташкил этиш чора-тадбирлари тўғрисида

Аҳолининг уй-жой шароитларини яхшилаш бўйича амалга оширилаётган ислохотларни изчил давом эттириш, кўп квартирали уйлар қурилишини тартибга солиш, уй-жойлар қурилишини демографик ва урбанизация жараёнлари билан узвий боғлиқ ҳолда комплекс қурилиш тамойиллари асосида амалга ошириш, шунингдек, ипотека кредити бозорини янада ривожлантириш мақсадида қарор қиламан:

I. Мақсадлар

1. Қуйидагилар ушбу Фармоннинг асосий мақсадлари этиб белгилансин:

- (а)** уй-жой қурилишини рағбатлантириш ва уй-жойга бўлган ҳуқуқни амалга ошириш учун шарт-шароитлар яратишга доир конституциявий норма талабларини бажариш;
- (б)** кўп квартирали уйлар бозорида талабга мувофиқ таклифларни мутаносиб равишда ошириб бориш;
- (в)** кўп квартирали уйлар қурилишида ер ажратиш ва рухсат бериш тартиб-таомиллари жараёнларини ўз ичига олувчи инвестиция-қурилиш даврининг давомийлигини 1,5 бараваргача қисқартириш;
- (г)** кўп квартирали уйлар қурилишида реновация ҳисобига қуриладиган хонадонлар улушини 15 фоиздан 2040 йилга қадар босқичма-босқич 60 фоизгача етказиш.

II. Кўп квартирали уйлар қурилишини самарали ташкил этиш

2. Қуйидагилар:

- (а) 2040 йилгача кўп квартирали уйларни фойдаланишга топширишнинг мақсадли кўрсаткичлари **1-иловага** мувофиқ;
- (б) 2026–2028 йилларда кўп квартирали уйларни фойдаланишга топширишнинг мақсадли кўрсаткичлари **2-иловага** мувофиқ;
- (в) 2040 йилгача бўлган даврда урбанизация жараёнлари билан узвий боғлиқ ҳолда “Янги Ўзбекистон” массивлари барпо этиладиган ҳудудлар рўйхати **3-иловага** мувофиқ;
- (г) 2026 йилда “Янги Ўзбекистон” массивлари манзилли рўйхати ва улардаги кўп квартирали уйларнинг мақсадли кўрсаткичлари **4-иловага** мувофиқ тасдиқлансин.

3. Шундай тартиб ўрнатилсинки, унга мувофиқ:

- (а) Қорақалпоғистон Республикаси Вазирлар Кенгаши, вилоятлар ва Тошкент шаҳар ҳокимликлари **ҳар йили 1 октябрга қадар** ўз ҳудудлари кесимида истиқболли қурилиш ҳажмлари, аҳоли ўсиши, уй-жойга бўлган эҳтиёж, муҳандислик ва транспорт инфратузилмаси ҳолати бўйича маълумотларни таҳлил қилган ҳолда кўп квартирали уйлар қуриш бўйича таклифларни ишлаб чиқиб, Иқтисодиёт ва молия вазирлиги ҳамда Қурилиш ва уй-жой коммунал хўжалиги вазирлигига тақдим этади;
- (б) Иқтисодиёт ва молия вазирлиги Қурилиш ва уй-жой коммунал хўжалиги вазирлиги билан биргаликда **ҳар йили 15 ноябрга қадар** уй-жой қурилишига оид стратегик йўналишлар ва соҳавий таҳлиллар асосида молиявий манбаларига аниқлик киритган ҳолда **республикада кўп квартирали уйларни фойдаланишга топширишнинг мақсадли кўрсаткичлари** (кейинги ўринларда – Уй-жой дастури) лойиҳасини Урбанизация ва уй-жой бозорини барқарор ривожлантириш миллий қўмитаси (кейинги ўринларда – Миллий қўмита) ҳамда манфаатдор вазирлик ва идоралар билан келишиб, Вазирлар Маҳкамасига киритади;
- (в) Вазирлар Маҳкамаси **ҳар йили 1 декабрга қадар** Уй-жой дастури лойиҳасини **Ўзбекистон Республикаси Президенти Администрациясига** киритади;

- (г) тасдиқланган Уй-жой дастурига, шу жумладан, мазкур Фармонга 2-иловага мувофиқ **бир ой ичида** Қорақалпоғистон Республикаси Вазирлар Кенгаши, вилоятлар ва Тошкент шаҳар ҳокимликлари томонидан **5-иловадаги** намунавий шаклда **келгуси уч йил учун туманлар ва шаҳарлар кесимида кўп квартирали уйлар қуришнинг манзилли рўйхати** (кейинги ўринларда – Манзилли рўйхат) тасдиқланади ва расмий веб-саҳифаларида эълон қилинади;
- (д) Манзилли рўйхатга объектлар **биринчи йил учун аниқ лойиҳалар**, иккинчи ва учинчи йиллар учун **истиқболли лойиҳалар шаклида номма-ном** киритилади.

4. Белгилаб қўйилсинки:

- (а) кўп квартирали уйлар қуришда урбанизация ва комплекс қурилиш тамойиллари асосида мавжуд имкониятлар ва ресурсларни инобатга олган ҳолда, реновация лойиҳаларини амалга оширишга устуворлик берилади;
- (б) Қорақалпоғистон Республикаси ва вилоятларда “Янги Ўзбекистон” массивлари учун янги ҳудудларни танлаб олишнинг қонунчиликда белгиланган мезонларига мос келадиган, массив шаклидаги **реновация ва комплекс қурилиш лойиҳаларига** “Янги Ўзбекистон” массиви мақомини бериш орқали уларга нисбатан амалдаги тартиб-таомиллар ва молиялаштириш манбалари татбиқ этилади;
- (в) “Янги Ўзбекистон” массивларининг йўл-транспорт ва муҳандислик-коммуникация инфратузилмалари лойиҳаларини ишлаб чиқишда қайта тикланувчи энергия манбалари қурилмалари, энергия тежовчи ускуналар, муқобил иссиқлик тизимларидан кенг фойдаланилади ва “яшил” транспорт муҳити яратилади;
- (г) кўп квартирали уйлар қурилиши учун лойиҳа ҳужжатларининг архитектура қисмини келишиш жараёнида қурилиш ва уй-жой коммунал хўжалиги органлари томонидан аниқланган камчиликларни бартараф этиш юзасидан тегишли хулосада кўрсатилмаган янги асослар бўйича айнан бир хил лойиҳаларни **рад этишга йўл қўйилмайди**.

5. 2026 йилда “Янги Ўзбекистон” ва бошқа массивларда кўп квартирали уйларни барпо қилишда иштирок этадиган қурилиш ташкилотларини айланма маблағлар билан таъминлаш учун тижорат банклари томонидан **жами 3,8 триллион сўм**, шу жумладан, “Янги Ўзбекистон” массивлари учун Давлат бюджетидан **600 миллиард сўм** миқдоридagi маблағлар йўналтирилиши инобатга олинсин.

III. Кўп квартирали уй-жойлар қуриладиган ерларни режалаштириш

6. Қорақалпоғистон Республикаси Вазирлар Кенгаши ва вилоятлар ҳокимликлари **бир ой муддатда** “Toshkent Invest kompaniyasi” АЖ ва “Samarqand Invest kompaniyasi” АЖ тажрибаси асосида акциядорлик жамияти шаклида **6-иловага мувофиқ инвестиция компанияларини** (кейинги ўринларда – Инвестиция компаниялари) ташкил этсин. Бунда:

(а) Инвестиция компаниялари тадбиркорлик субъектлари ва давлат органлари ўртасида **кўприк** вазифасини бажаради;

(б) Инвестиция компаниялари тегишли ҳудудда Уй-жой дастурида назарда тутилган кўрсаткичларга эришилиши, Манзилли рўйхатга киритилган барча кўп квартирали уйлар ўз вақтида фойдаланишга топширилиши, шунингдек, устувор равишда ҳудудларда комплекс қурилиш лойиҳалари ўз вақтида ва самарали амалга оширилиши учун **масъул ташкилот** сифатида фаолият юритади;

(в) Инвестиция компаниялари тегишлича Қорақалпоғистон Республикаси Вазирлар Кенгаши, вилоятлар ва Тошкент шаҳар ҳокимликлари ҳамда Миллий қўмитага **ҳисобдор бўлади**;

(г) Инвестиция компаниялари **кузатув кенгаши** ва **ижро органи** таркиби Миллий қўмита билан келишилган ҳолда тасдиқланади;

(д) Инвестиция компанияларининг кузатув кенгаши таркибига мажбурий равишда камида бир нафар аъзо Миллий қўмита ва/ёки унинг ҳузуридаги Жамоатчилик кенгаши вакиллари орасидан киритилади;

(ж) Инвестиция компаниялари фаолияти уларнинг ўз маблағлари, хўжалик фаолиятдан ва шартнома асосида хизматлар кўрсатишдан оладиган даромадлари, кўп квартирали уйлар қурилиши учун ер участкалари сотилишидан ва инфратузилма тўловларидан тушган маблағларнинг бир қисми ҳисобидан ажратмалар ҳамда қонунчиликда тақиқланмаган бошқа маблағлар ҳисобидан **молиялаштирилади**.

7. Инвестиция компаниялари 2026 йилдан бошлаб ҳар чорақда бир марта танланган ер участкаларида (кейинги ўринларда – истиқболли ер участкалари) Манзилли рўйхатдаги **истиқболли лойиҳаларни амалга ошириш бўйича таклифларни** қуйидаги ер тоифалари кесимида ҳудудий архитектура-шаҳарсозлик кенгашларига келишиш учун киритиб борсин:

(а) 1-тоифа – туманлар ва шаҳарлар давлат ҳокимияти органлари тасарруфидаги бўш турган ер участкалари;

(б) 2-тоифа – хусусийлаштирилдиган давлат мулки объектлари жойлашган ер участкалари;

(в) 3-тоифа – жисмоний ва юридик шахсларнинг ўз ташаббусига кўра уларга тегишли бўш турган ёки қайта ихтисослаштирилдиган бино ва иншоотлар жойлашган ер участкалари;

(г) 4-тоифа – реновация ҳудудлари;

(д) 5-тоифа – қонунчиликда белгиланган тартибда ер фонди тоифаси ўзгартирилдиган қишлоқ хўжалигига мўлжалланган ер участкалари. Бунда ушбу ерларнинг ер фонди тоифасини ўзгартириш бўйича таклифлар фақатгина қуйидаги шартлар мавжуд бўлганда кўриб чиқилади:

(i) 1–4-тоифаларга кирувчи ер участкалари ҳисобидан истиқболли лойиҳаларни амалга ошириш имконияти мавжуд эмаслиги ҳақидаги масала тегишлича Қорақалпоғистон Республикаси Жўқорғи Кенгеси, халқ депутатлари вилоятлар ва Тошкент шаҳар кенгашларида кўриб чиқилиб, қарор қабул қилинган бўлса;

- (ii) тегишли ҳудудда қишлоқ хўжалигига мўлжалланган ер участкаларининг ер фонди тоифаси ўзгартирилиши яқин ва узоқ истиқболда озиқ-овқат хавфсизлигига ва барқарор ривожланишга салбий таъсир кўрсатмаслиги юзасидан Қишлоқ хўжалиги вазирлигининг хулосаси мавжуд бўлса;
- (iii) 1–4-тоифаларга кирувчи ер участкаларида урбанизация мақсадларидан келиб чиқиб, реновация, қайта ихтисослаштириш, реконструкция қилиш ва бўш турган ерлардан фойдаланиш имкониятлари Миллий қўмита томонидан таҳлил қилинган ҳолда тегишли ер участкаларининг ер фонди тоифасини ўзгартириш зарурати юзасидан ижобий хулоса берилган бўлса.

8. Белгилансинки:

- (а) ҳудудий архитектура-шаҳарсозлик кенгашлари билан келишилган ер участкалари Инвестиция компаниялари томонидан **Истиқболли уй-жой қуриш лойиҳаларини амалга ошириш бўйича манзилли рўйхат** (кейинги ўринларда – “**Ер банки**”)га киритилади;
- (б) йил давомида “Ер банки”га киритилган **истиқболли ер участкаларининг жами майдони келгуси йилда** Уй-жой дастурида назарда тутилган кўрсаткичларга мувофиқ кўп квартирали уйларни қуриш учун **етарли бўлиши шарт**;
- (в) **2027 йил 1 январдан** кейин тасдиқланадиган Манзилли рўйхатларга фақатгина “**Ер банки**”да назарда тутилган ҳудудлардаги лойиҳалар киритилади;
- (г) “Ер банки”га киритилган истиқболли ер участкаларида кўп квартирали уйлар аҳоли пунктининг тасдиқланган **бош режалари, батафсил режалаштириш лойиҳаларида (мастер режа) ва қуриш лойиҳаларида белгиланган шаҳарсозлик параметрларига мувофиқ қурилади**, бундай ҳужжатлар бўлмаган ҳолларда эса, улар тегишли уй-жой массиви учун Инвестиция компаниялари буюртмаси асосида ишлаб чиқилиши мумкин;

- (д)** Инвестиция компанияларига кўп квартирали уйлар қуришни назарда тутувчи реновация лойиҳаларини амалга оширишда мулкдорлар билан **тўғридан-тўғри музокаралар ўтказиш ва келишув битими тузиш**, ушбу битимларга мувофиқ ер участкалари ва кўчмас мулкларни харид қилиш, мулкдорлар билан компенсация тўлови миқдори ва шаклини келишиш ҳамда тўлаб бериш ҳуқуқи берилади;
- (ж)** 2026 йил 1 октябрдан бошлаб “Ер банки”даги ер участкалари (бундан 3-тоифа мустасно) **Инвестиция компаниялари** томонидан бош режа концепцияси ва қуриш лойиҳаларига мувофиқ бўлган, ҳудудий архитектура-шаҳарсозлик кенгаши келишувидан ўтган ва қурилишга рухсатнома берилган, биринчи даражали лойиҳа ҳужжатларига эга бўлган **қурилишга тайёр ер шаклида**, қоида тариқасида, йирик бўлмаган лотларга ажратилган ҳолда очиқ **электрон онлайн аукцион савдоларига чиқарилади**;
- (з)** 3-тоифадаги ер участкаларининг ҳуқуқ эгалари ўз танловига кўра кўп квартирали уйлар қурилишини ўзи амалга ошириши ёки ер участкасини қурилишга тайёр ер шаклида электрон онлайн аукцион савдоларига чиқариш учун Инвестиция компаниясини шартнома асосида жалб қилиши мумкин;
- (и)** Тошкент шаҳри ва Самарқанд вилоятида жорий этилган муҳандислик-коммуникация тармоқлари ва транспорт инфратузилмасини яратиш харажатлари учун **тўловлар (йиғимлар) 2026 йил 1 июлдан бошлаб республиканинг барча ҳудудларига татбиқ этилади**, бундан “Янги Ўзбекистон” массивлари мустасно.
- 9. Миллий қўмита бир ой муддатда** Инвестиция компаниялари фаолиятини ташкил этиш масалаларига доир норматив-ҳуқуқий ҳужжат лойиҳасини Вазирлар Маҳкамасига киритсин.
- IV. Бозор тамойилларига асосланган ипотека кредитлари орқали аҳолини уй-жой билан таъминлаш дастурини такомиллаштириш**
- 10. Белгилансинки, бозор тамойилларига асосланган ипотека кредитлари орқали аҳолини уй-жой билан таъминлаш дастури (кейинги ўринларда – Ипотека дастури) доирасида:**

(а) кўп квартирали уйлардаги хонадонларни сотиб олиш учун субсидия ажратиладиган фуқароларнинг ижтимоий мезонларга мувофиқлигини баҳолаш жараёни Иқтисодиёт ва молия вазирлигининг “subsidiya.idm.uz” дастурий таъминот тизими орқали **автоматлаштирилган ҳолда** инсон омилисиз амалга оширилади;

(б) **2026 йил 1 апрелдан** бошлаб бюджет ресурслари ҳисобидан ипотека кредитлари расмий даромад оладиган фуқаролар, шунингдек, жорий йилда охириги бир йиллик, 2027 йилда охириги икки йиллик ва 2028 йилдан бошлаб охириги уч йиллик давр ичида ихтиёрий равишда ижтимоий солиқни тўлиқ тўлаган **ўзини ўзи банд қилган шахсларга** ажратилади.

11. Иқтисодиёт ва молия вазирлиги, Марказий банкнинг **2026 йил 1 июлдан** бошлаб **йил якунига қадар** илғор хорижий тажрибалар асосида аҳолининг вақтинча бўш турган пул маблағлари ҳисобидан уй-жой сотиб олинишини рағбатлантириш учун Ипотека дастури доирасида ажратиладиган ипотека кредитлари бўйича **мақсадли ипотека омонати** (кейинги ўринларда – ипотека омонати) амалиётини **тажриба-синов тариқасида** жорий этиш тўғрисидаги таклифи маъқуллансин.

12. Белгилансинки, тажриба-синов доирасида:

(а) ипотека кредити бўйича субсидия ажратиш тўғрисида ижобий хабарномага эга фуқаролар ихтиёрий равишда **хабарноманинг амал қилиш даврида** тижорат банкининг жамғарма ҳисобварағида Ипотека дастури доирасида қайта молиялаштирилган ипотека кредитининг энг кўп миқдоридан келиб чиқиб ҳисобланадиган дастлабки бадал суммасининг ўзига тегишли қисмидан кам бўлмаган миқдорда, сақлаш муддати **12 ойдан** ортиқ бўлмаган **ипотека омонатини** тўлиқ шакллантиради;

(б) ипотека омонатини шакллантирган фуқароларга ипотека кредити бўйича дастлабки бадалнинг бир қисмини қоплаш мақсадида Давлат бюджетидан ажратиладиган субсидиялар тижорат банкларининг буюртманомасига асосан ипотека омонати энг кам миқдорининг бир қисмини шакллантириш учун **олдандан ўтказиб берилади**;

- (в) ипотека омонатидаги маблағлар қолдиғига нисбатан тижорат банки томонидан **бозор ставкасида** фоиз ҳисобланади ва омонат даврида жамғарилган барча маблағлар фоиз тўловлари билан биргаликда ипотека кредитлари бўйича **дастлабки бадални** шакллантириш учун **мақсадли йўналтирилади**;
- (г) омонат даври якунига қадар фуқаролар томонидан ипотека кредити орқали **кўп квартирали уйлардаги хонадонлар сотиб олинмаган** тақдирда, тижорат банки томонидан ипотека омонатида жамғарилган маблағлар уларнинг қолдиғига ҳисобланган ставкада йиллик фоиз тўловлари билан биргаликда мос равишда **фуқароларга ва Давлат бюджетига қайтарилди**;
- (д) ипотека кредити ажратилгандан сўнг тижорат банкларининг буюртманомасига асосан дастлабки **5 йил муддатгача** ипотека кредитлари бўйича ҳисобланган фоиз тўловларининг Марказий банк асосий ставкасидан ошган қисмини қоплаш учун **субсидиялар тўлаш бошланади**.
- 13.** Иқтисодиёт ва молия вазирлиги Марказий банк, Адлия вазирлиги билан биргаликда **2026 йил 1 июнга қадар** мазкур Фармоннинг 12-бандида назарда тутилган тажриба-синов лойиҳасини амалга оширишга оид **низомни тасдиқласин**.
- 14.** Қуйидагилар:
- (а) Иқтисодиёт ва молия вазирлиги томонидан ипотека кредитларини қайта молиялаштиришнинг энг кўп миқдорлари **15 фоизга** оширилган ҳолда **7-иловага мувофиқ**;
- (б) **2026 йилда** ипотека кредитларини ажратиш ва улар бўйича субсидиялар тўлашнинг мақсадли кўрсаткичлари **8 ва 8а-иловаларга мувофиқ тасдиқлансин**, бунда:
- (i) 2025 йил Ипотека дастури доирасида тижорат банклари томонидан ажратилган кредитларнинг қайта молиялаштирилмаган қисми ҳам ушбу маблағлар ҳисобидан қоплаб берилади;
- (ii) ипотека кредитлари бўйича субсидиялар ажратиш юзасидан аризалар тасдиқланган параметрлар доирасида **16 мартдан 1 декабрга қадар қабул қилинади**.

- 15.** Белгилансинки, ипотека кредити асосида сотиб олинган уйга фуқароларни **ушбу уй эгаси аризаси** ва гаровга олувчининг (**банкнинг**) **розилиги** асосида яшаш жойи ва турган жой бўйича рўйхатдан **ўтказишга рухсат берилади.**
- 16.** Ўзбекистон Республикаси Президентининг 2025 йил 21 февралдаги “Уй-жой ва ипотека бозорини янада ривожлантиришга оид қўшимча чора-тадбирлар тўғрисида”ги ПФ–26-сон Фармонида мувофиқ “Ўзбекистон ипотекани қайта молиялаштириш компанияси” АЖнинг (кейинги ўринларда – Компания) устав капиталини **2030 йилга қадар** Давлат бюджети ва тижорат банклари маблағлари ҳисобидан **5 триллион сўмга** етказиш белгиланганлиги маълумот учун қабул қилинсин. Бунда Компания устав капиталини ошириш учун тижорат банклари ва халқаро молия институтлари маблағларини тўғридан-тўғри жалб қилиш орқали давлат улушини **25 фоизгача** қисқартириш инobatга олинсин.
- 17.** Компания ва тижорат банкларининг 2026 йилда Компания устав капиталини қўшимча акциялар чиқариш ва уларнинг номинал қийматини **9-иловага** мувофиқ миқдорларда ошириш орқали кўпайтириш тўғрисидаги таклифлари маъқуллансин.
- Иқтисодиёт ва молия вазирлиги **2026 йилда** Компаниянинг қўшимча чиқарилган акцияларини сотиб олиш учун Давлат бюджети ҳисобидан **250 миллиард сўм** йўналтирсин.

V. Рақамли ва молиявий инфратузилмани ривожлантириш

- 18.** Миллий қўмита Солиқ қўмитаси, Қурилиш ва уй-жой коммунал хўжалиги вазирлиги, Рақамли технологиялар вазирлиги, Адлия вазирлиги билан биргаликда **2026 йил 1 октябрга қадар** мазкур Фармон билан жорий этилаётган янги механизмларни рақамлаштириш, шунингдек, тегишли техник топшириқ ва бошқа зарур ҳужжатларни ишлаб чиқиш мақсадида қуйидаги имкониятларни босқичма-босқич киритишни назарда тутувчи **“Uy-joy” ягона рақамли урбанизация платформасини** (кейинги ўринларда – **“Uy-joy” ААТ**) тест режимида ишга туширсин:
- (а)** асосий шаҳарсозлик жараёнлари ва ҳужжатлари тўғрисидаги маълумотларни жамлаш, сақлаш ва ҳисобга олиш;

- (б) кадастр ҳисоби ва **“Уй-жойнинг ягона ҳаётий цикли”** тамойиллари асосида объектларнинг ягона идентификаторига асосланган маълумотлар базасини жорий этиш ва юритиш (ер – лойиҳа – қурилиш/молиялаштириш – уй/квартира – инфратузилма – ижтимоий объект – ва бошқалар);
 - (в) “Ер банки” ҳисобини юритиш, унга киритилган **ер участкалари рўйхати** билан танишиш;
 - (г) кўп квартирали уйлар қурилишини лойиҳалаш, экспертизадан ўтказиш, молиялаштириш, қуриш, фойдаланишга топшириш (муддатини кўрсатган ҳолда) билан боғлиқ барча жараёнларни кузатиб бориш;
 - (д) **Уй-жой дастурининг** асосий параметрлари билан танишиш;
 - (ж) кўп квартирали уйлар қуриладиган ҳудудларнинг тасдиқланган **бош режалари, батафсил режалаштириш лойиҳалари (мастер режалар)** билан танишиш, бундан давлат сирини ёки қонунчиликка мувофиқ фойдаланиш чекланган ахборотни ўз ичига олган маълумотлар мустасно;
 - (з) Инвестиция компаниялари томонидан амалга оширилаётган лойиҳалар ҳақидаги маълумотлар билан танишиш;
 - (и) улушли иштирок асосида кўп квартирали уйлар ва бошқа кўчмас мулк объектлари қурилиши бўйича бошланган лойиҳалар доирасида тузилган олди-сотди шартномалари, уларга асосан киритилган пул маблағлари, объектнинг реквизи́тларига доир маълумотлар.
- 19. Белгилансинки, 2027 йил 1 январдан бошлаб** қуйидагилар “Uy-joy” ААТ платформасида идоралараро интеграция қилинади:
- (а) кўп квартирали уйлар қурилиши бўйича белгиланган тартибда берилган рухсат берувчи ҳужжатлар;
 - (б) уй-жойни, шу жумладан, иккиламчи бозордаги уй-жойларни бошқа шахсга ўтказишни назарда тутувчи битимлар ва ҳужжатлар.
- 20. “Uy-joy” ААТга тўғридан-тўғри идоралараро интеграция қилинадиган ахборот тизимлари рўйхати 10-иловага мувофиқ тасдиқлансин.**

VI. Фармон ижросини ташкил этиш, таъминлаш ва назорат

- 21.** 2026 йилда бозор тамойилларига асосланган ипотека кредитлари орқали аҳолини уй-жой билан таъминлаш дастурини амалга ошириш бўйича “йўл харитаси” **11-иловага** мувофиқ тасдиқлансин.
- 22.** Ўзбекистон Республикаси Президентининг айрим ҳужжатларига **12-иловага** мувофиқ ўзгартириш ва қўшимчалар киритилсин.
- 23.** Иқтисодиёт ва молия вазирлиги Адлия вазирлиги ҳамда манфаатдор вазирлик ва идоралар билан биргаликда **уч ой муддатда** қонунчилик ҳужжатларига ушбу Фармондан келиб чиқадиган ўзгартириш ва қўшимчалар тўғрисида Вазирлар Маҳкамасига таклифлар киритсин.
- 24.** Ўзбекистон Миллий ахборот агентлиги, Ўзбекистон Миллий телерадиокомпанияси Иқтисодиёт ва молия вазирлиги ҳамда Миллий қўмита билан биргаликда ушбу Фармоннинг мазмун-моҳияти оммавий ахборот воситаларида кенг ёритилишини таъминласин.
- 25.** Мазкур Фармоннинг ижросини самарали ташкил қилишга **масъул ва шахсий жавобгар** этиб Бош вазир ўринбосарлари А.Ж.Раматов ва Ж.А.Қўчқоров, Миллий қўмита раиси Ш.Д.Кудбиев ҳамда Қорақалпоғистон Республикаси Вазирлар Кенгаши Раиси, вилоятлар ва Тошкент шаҳар ҳокимлари белгилансин.
- 26.** Фармон ижросини назорат қилиш ва ижро учун масъул идоралар фаолиятини мувофиқлаштириш Ўзбекистон Республикаси Бош вазири А.Н. Арипов зиммасига юклансин.

**Ўзбекистон Республикаси
Президенти**



Ш. Мирзиёев

Тошкент шаҳри

**2040 йилгача кўп квартирали уйларни фойдаланишга топширишнинг
МАҚСАДЛИ КЎРСАТКИЧЛАРИ**

Т/р	Кўрсаткичлар номи	Ўлчов бирлиги	Жорий ҳолат	Мақсадли кўрсаткичлар						
				2026 йил	2027 йил	2028 йил	2029 йил	2030 йил	2035 йил	2040 йил
1.	Жами фойдаланишга топшириладиган квартиралар сони	<i>мингта</i>	135,0	140,2	150,1	160,1	170,2	180,4	230,5	280,6
		<i>млн м²</i>	8,1	8,4	9,0	9,6	10,2	10,8	13,8	16,8
1.1.	Реновация асосида фойдаланишга топшириладиган квартиралар сони	<i>мингта</i>	20	30	35	40	45	50	100	170
		<i>млн м²</i>	1,2	1,8	2,1	2,4	2,7	3,0	6,0	10,2
1.2.	“Янги Ўзбекистон” массивларида фойдаланишга топшириладиган квартиралар сони	<i>мингта</i>	28,2	33,9	35	38	40	45	60	80
		<i>млн м²</i>	1,7	2,03	2,1	2,3	2,4	2,7	3,6	4,8
2.	“Янги Ўзбекистон” массивлари сони	<i>та</i>	56	61	69	79	89	100	110	120

Изоҳ: ушбу мақсадли кўрсаткичларга, зарур ҳолларда, Ўзбекистон Республикасида урбанизация, уй-жой ва ипотека бозорини барқарор ривожлантиришни таъминлаш бўйича мувофиқлаштирувчи кенгаш таклифларига асосан ўзгартириш ва қўшимчалар киритилиши мумкин.

2026–2028 йилларда кўп квартиралли уйларни фойдаланишга топширишнинг
МАҚСАДЛИ КЎРСАТКИЧЛАРИ

Т/р	Худудлар номи	2026 йилда						2027 йилда						2028 йилда								
		2025 йилдан ўтадиган		янгидан қурилиш бошланадиган		фойдаланишга топшириладиган		2026 йилдан ўтадиган		янгидан қурилиш бошланадиган		фойдаланишга топшириладиган		2027 йилдан ўтадиган		янгидан қурилиш бошланадиган		фойдаланишга топшириладиган				
		квартира сони	квартиралар майдони, минг кв.м	квартира сони	квартиралар майдони, минг кв.м	квартира сони	шундан: реновация асосида	квартиралар майдони, минг кв.м	квартира сони	квартиралар майдони, минг кв.м	квартира сони	квартиралар майдони, минг кв.м	квартира сони	шундан: реновация асосида	квартиралар майдони, минг кв.м	квартира сони	квартиралар майдони, минг кв.м	квартира сони	квартиралар майдони, минг кв.м	квартира сони	шундан: реновация асосида	квартиралар майдони, минг кв.м
1	2	3	4	5	6	7	8	9	10	11	12	13	14	15	16	17	18	19	20	21		
	Республика бўйича жами	188 820	11 329,2	151 575	9 094,5	140 206	30 136	8 415,0	200 145	12 008,7	162 007	9 720,4	150 074	35 052	9 004,4	212 078	12 724,7	170 200	10 212,0	160 086	40 024	9 605,2
1	Қорақалпоғистон Республикаси	1 953	117,2	4 596	275,7	4 206	841	270,4	2 043	122,6	4 655	279,3	4 550	978	273,0	2 148	128,9	4 891	293,4	4 600	1 035	276,0
2	Андижон вилояти	5 959	357,5	10 308	618,5	9 525	1 905	571,5	6 742	404,5	11 092	665,5	10 206	2 194	612,4	7 628	457,7	11 652	699,1	10 960	2 466	657,6
3	Бухоро вилояти	10 266	616,0	7 585	455,1	7 010	1 402	420,6	10 841	650,5	8 086	485,2	7 510	1 615	450,6	11 417	685,0	8 495	509,7	7 990	1 798	479,4
4	Жиззах вилояти	3 978	238,7	5 439	326,3	5 026	1 005	301,6	4 391	263,5	5 809	348,5	5 385	1 158	323,1	4 815	288,9	6 103	366,2	5 740	1 292	344,4
5	Қашқадарё вилояти	7 263	435,8	8 126	487,6	7 510	1 502	450,6	7 879	472,8	8 673	520,4	8 046	1 730	482,8	8 506	510,4	9 111	546,7	8 570	1 928	514,2
6	Навоий вилояти	2 428	145,7	6 175	370,5	5 706	1 141	342,4	2 897	173,8	6 588	395,3	6 114	1 315	366,8	3 371	202,3	6 921	415,3	6 510	1 465	390,6
7	Наманган вилояти	9 436	566,2	8 878	532,7	8 210	1 642	492,6	10 104	606,2	9 482	568,9	8 790	1 890	527,4	10 796	647,8	9 962	597,7	9 370	2 108	562,2
8	Самарқанд вилояти	28 560	1 713,6	13 009	780,5	12 025	2 405	721,5	29 544	1 772,6	13 864	831,9	12 880	2 769	772,8	30 528	1 831,7	14 566	873,9	13 700	3 083	822,0
9	Сурхондарё вилояти	4 194	251,6	9 211	552,7	8 516	1 703	511,0	4 889	293,4	9 816	589,0	9 120	1 961	547,2	5 586	335,1	10 313	618,8	9 700	2 183	582,0
10	Сирдарё вилояти	2 978	178,7	3 474	208,5	3 210	642	192,6	3 242	194,5	3 704	222,2	3 440	740	206,4	3 506	210,4	3 891	233,5	3 660	824	219,6
11	Тошкент вилояти	28 127	1 687,6	10 882	652,9	10 056	2 011	603,4	28 953	1 737,2	11 608	696,5	10 774	2 316	646,4	29 786	1 787,2	12 195	731,7	11 470	2 581	688,2
12	Фарғона вилояти	10 661	639,7	10 724	643,5	9 910	1 982	594,6	11 475	688,5	11 436	686,1	10 618	2 283	637,1	12 293	737,6	12 014	720,8	11 300	2 543	678,0
13	Хоразм вилояти	11 816	709,0	7 591	455,5	7 271	1 454	420,9	12 392	743,5	8 086	485,2	7 516	1 616	451,0	12 962	777,7	8 495	509,7	7 990	1 798	479,4
14	Тошкент шаҳри	61 201	3 672,1	45 576	2 734,6	42 025	10 500	2 521,5	64 752	3 885,1	49 108	2 946,5	45 125	12 488	2 707,5	68 736	4 124,1	51 592	3 095,5	48 526	14 923	2 911,6
	шундан, Янги Тошкент	8 965	537,9	24 183	1 451,0	20 000		1 200,0	13 148	788,9	23 793	1 427,6	22 000		1 320,0	14 941	896,5	10 059	603,5	25 000		1 500,0

Изоҳ: 2026–2028 йилларда кўп квартиралли уйларни фойдаланишга топшириш мақсадли кўрсаткичлари ижросини самарали ташкил қилишга масъул ва шахсий жавобгар этиб Қорақалпоғистон Республикаси Вазирлар Кенгаши Раиси, вилоятлар ва Тошкент шаҳар ҳокимлари ҳамда "Янги Тошкент шаҳрини барпо этиш дирекцияси" ДУК раҳбари белгиланади.

Т/р	Худуд номи	Туман номи	Шаҳар номи	“Янги Ўзбекистон” массиви ташкил этиладиган йиллар														
				2026 йил	2027 йил	2028 йил	2029 йил	2030 йил	2031 йил	2032 йил	2033 йил	2034 йил	2035 йил	2036 йил	2037 йил	2038 йил	2039 йил	2040 йил
40.	Тошкент шаҳри*	Яшнобод тумани	–		1			1										
41.		Учтепа тумани	–			1												
42.		Олмазор тумани	–			1												
43.		Янгиҳаёт тумани	–		1		1											
44.		Чилонзор тумани	–				1											
45.		Миробод тумани	–			1												
46.		Сергели тумани					1											

Изоҳ.

Мазкур рўйхатдаги ҳудудларда массивлар ташкил этилгандан сўнг, бошқа ҳудудларга янги массив қуриш бўйича таклиф киритилиши мумкин (ушбу Фармоннинг 4-бандига мувофиқ амалга ошириладиган реновация лойиҳалари бундан мустасно).

Массивларга “Янги Ўзбекистон” массиви мақоми ҳар йилги тасдиқланадиган “Янги Ўзбекистон” массивлари манзилли рўйхати ва улардаги кўп квартирали уйларнинг мақсадли кўрсаткичларида акс эттирилиши орқали берилади.

Туман (шаҳар)ларда “Янги Ўзбекистон” массивларини барпо этиш ёки уларнинг ҳудудларини кенгайтириш масалалари ушбу туман (шаҳар)да мавжуд массивлар бош режасига кўра қурилиши режалаштирилган жами кўп квартирали уйлардаги хонадонларнинг камида 85 фоизи фойдаланишга топширилгандан сўнг кўриб чиқишга рухсат берилади.

*Тошкент шаҳрида ташкил этиладиган “Янги Ўзбекистон” массивлари бўйича қурилиш лойиҳаларини ишлаб чиқиш, ташқи автомобиль йўллари, ичимлик ва оқова сув таъминоти тармоқларини, электр ва газ таъминоти тармоқларини ҳамда ижтимоий соҳа объектлари (мактабгача таълим муассасалари, умумтаълим мактаблари, тиббиёт пунктлари, иситиш қозонхоналари ва бошқалар)ни қуриш Тошкент шаҳрини ривожлантириш жамғармаси ҳисобидан молиялаштирилади.

**2026 йилда "Янги Ўзбекистон" массивлари манзилли рўйхати ва улардаги кўп квартиралар уйларнинг
МАҚСАДЛИ КЎРСАТКИЧЛАРИ**

Т/р	Худудлар номи	Туман (шаҳар) номи	Маҳалла ва массивлар номи	Ер майдони (га)	2026 йилда					
					2025 йилдан ўтувчи		янгидан қурилиш бошланадиган		фойдаланишга топшириладиган	
					квартиралар сони	квартиралар майдони, минг кв.м	квартиралар сони	квартиралар майдони, минг кв.м	квартиралар сони	квартиралар майдони, минг кв.м
	Республика бўйича массивлар жами			3 896,3	7 267	436,0	26 659	1 599,5	33 926	2 035,6
	<i>шундан, реновация ҳисобига барпо этиладиган массивлар</i>			<i>310,57</i>			<i>2 394</i>	<i>143,6</i>	<i>2 394</i>	<i>143,6</i>
1	Қорақалпоғистон Республикаси	Кегейли тумани	"Актўба" ОФЙ	10,8						
2		Қонликўл тумани	"Наурыз" МФЙ	14,3						
3		Амударё тумани	"Дўстлик" МФЙ	18,5	200	12,0	120	7,2	320	19,2
4		Элликқалъа тумани	"Элликқалъа" ОФЙ	6,85	250	15,0	60	3,6	310	18,6
5		Қораўзак тумани	"Есим" МФЙ	10,0						
6	Андижон вилояти	Андижон тумани	"Дўнгқишлоқ" МФЙ Янги Андижон шаҳарчаси	46,1			1 010	60,6	1 010	60,6
7		Асака тумани	"Чек" МФЙ (Асака сити)	37,0	116	7,0	540	32,4	656	39,4
8		Шаҳрихон тумани	"Карнайчи" МФЙ	35,35	265	15,9	1 000	60,0	1 265	75,9
9	Бухоро вилояти	Бухоро тумани	"Боғидашт" МФЙ	44,5			1 620	97,2	1 620	97,2
10		Қорақўл тумани	Дўрмон массиви	30,0			60	3,6	60	3,6
11		Ғиждувон тумани	"Барака" МФЙ	35,0						

T/p	Худудлар номи	Туман (шаҳар) номи	Маҳалла ва массивлар номи	Ер майдони (га)	2026 йилда 164-модда					
					2025 йилдан ўтувчи		янгидан қурилиш бошланадиган		фойдаланишга топшириладиган	
					квартиралар сони	квартиралар майдони, минг кв.м	квартиралар сони	квартиралар майдони, минг кв.м	квартиралар сони	квартиралар майдони, минг кв.м
12	Жиззах вилояти	Ш. Рашидов тумани	"Оқтош ота" МФЙ	41,3	270	16,2	180	10,8	450	27,0
13		Дўстлик тумани	"Чинобод" МФЙ	11,5	40	2,4	80	4,8	120	7,2
14		Ш. Рашидов тумани	"Қаҳрамон" МФЙ	4,2						
15	Қашқадарё вилояти	Косон тумани	"Дўстлик" МФЙ	27,2	56	3,4			56	3,4
16		Қарши тумани	"Чаман" МФЙ	25,1	464	27,8	384	23,0	848	50,9
17		Яккабоғ тумани	"Айғиркўл" МФЙ	18,0						
18		Қамаши тумани	Ғаллакор массиви "Оқғузар" МФЙ	66,0			432	25,9	432	25,9
19	Навоий вилояти	Кармана тумани	"Дўстлик" МФЙ	21,0			40	2,4	40	2,4
20		Навоий шаҳри	"Ёшлик" МФЙ Янги Навоий шаҳарчаси ҳудуди	450,0			1 110	66,6	1 110	66,6
21		Зарафшон шаҳри	13-14-19-кичик туманлари	150,0			450	27,0	450	27,0
22		Қизилтепа тумани	"Маликобод" МФЙ	20,0						
23	Наманган вилояти	Чуст тумани	"Чуст гулзори" МФЙ	62,28	280	16,8	150	9,0	430	25,8
24		Давлатобод тумани	"Орзу" ва "Тадбиркор" МФЙ Янги Наманган шаҳарчаси	198,9			3 072	184,3	3 072	184,3
25		Поп тумани	"Миришкор" МФЙ	16,0			60	3,6	60	3,6

T/p	Худудлар номи	Туман (шаҳар) номи	Маҳалла ва массивлар номи	Ер майдони (га)	2026 йилда 164-модда						
					2025 йилдан ўтувчи		янгидан қурилиш бошланадиган		фойдаланишга топшириладиган		
					квартиралар сони	квартиралар майдони, минг кв.м	квартиралар сони	квартиралар майдони, минг кв.м	квартиралар сони	квартиралар майдони, минг кв.м	
26	Самарқанд вилояти	Булунғур тумани	"Вўбдин" МФЙ	23,9			120	7,2	120	7,2	
27		Ургут тумани	"Мерганча" массиви "Қуйи камангарон" МФЙ*	129,2	570	34,2	703	42,2	1 273	76,4	
28		Тойлоқ тумани	"Чароғбон" МФЙ	27,2			896	53,8	896	53,8	
29		Самарқанд шаҳри		Қорасув, Қорасув-2 массивлари*	61,0	1 004	60,2	2 016	121,0	3 020	181,2
30				Ширин шаҳарчаси	665,0			320	19,2	320	19,2
31				Темирйўл орти ҳудудида реновация лойиҳалари ("Барака", "Ипак йўли", "Майсазор", "Матонат", "Меҳнат" ва "Темирйўлчилар" МФЙлари)	270,0			384	23,0	384	23,0
32	Сурхондарё вилояти	Ангор тумани	"Шарқ гули" МФЙ	11,5			92	5,5	92	5,5	
33		Бойсун тумани	"Мустақиллик" МФЙ	7,7	60	3,6			60	3,6	
34		Жарқўрғон тумани	"Қораянтоқ" МФЙ	24,5	120	7,2	80	4,8	200	12,0	
35		Сариосиё тумани	"Лутфкор" МФЙ	31,0	148	8,9	360	21,6	508	30,5	
36		Термиз тумани	"Янги обод" МФЙ	4,0	192	11,5	960	57,6	1 152	69,1	
37	Сирдарё вилояти	Янгиер шаҳри	"А.Жомий" МФЙ	15,9							
38		Боёвут тумани	"Янги авлод" МФЙ	41,8			1 600	96,0	1 600	96,0	

Т/р	Худудлар номи	Туман (шаҳар) номи	Маҳалла ва массивлар номи	Ер майдони (га)	2026 йилда 164-модда					
					2025 йилдан ўтувчи		янгидан қурилиш бошланадиган		фойдаланишга топшириладиган	
					квартиралар сони	квартиралар майдони, минг кв.м	квартиралар сони	квартиралар майдони, минг кв.м	квартиралар сони	квартиралар майдони, минг кв.м
39	Тошкент вилояти	Чирчиқ шаҳри	"Ифтихор" МФЙ	49,0	270	16,2	210	12,6	480	28,8
40		Олмалиқ шаҳри	"И.Каримов" ва "А.Қаххор" МФЙлар	59,1	726	43,6	396	23,8	1 122	67,3
41		Нурафшон шаҳри	"Янгиобод" МФЙ	18,58			722	43,3	722	43,3
42		Бекобод шаҳри	"Пахтакор" МФЙ	67,41	420	25,2	264	15,8	684	41,0
43		Бекобод тумани	"Боғишамол" МФЙ	102,58			126	7,6	126	7,6
44	Фарғона вилояти	Фарғона тумани	"Янги аср" МФЙ	28,14			224	13,4	224	13,4
45		Фарғона шаҳри	Эко шаҳар массиви	300,0			680	40,8	680	40,8
46		Ёзёвон тумани	"Юқори сойбўйи" МФЙ	65,2			216	13,0	216	13,0
47		Қўштепа тумани	Саноатчилар массиви	10,17	72	4,3	72	4,3	144	8,6
48		Риштон тумани	Нурафшон массиви	10,75	200	12,0	80	4,8	280	16,8
49		Марғилон шаҳри	"Наврўз" МФЙ	125,98			960	57,6	960	57,6
50		Қўқон шаҳри	"Азизтепа" МФЙ, Мовароуннахр, Хўжанд ва Истиқлол кўчаларида реновация лойиҳалари	33,57			1 980	118,8	1 980	118,8

Т/р	Худудлар номи	Туман (шаҳар) номи	Маҳалла ва массивлар номи	Ер майдони (га)	2026 йилда 164-модда					
					2025 йилдан ўтувчи		янгидан қурилиш бошланадиган		фойдаланишга топшириладиган	
					квартиралар сони	квартиралар майдони, минг кв.м	квартиралар сони	квартиралар майдони, минг кв.м	квартиралар сони	квартиралар майдони, минг кв.м
51	Хоразм вилояти	Қўшқўпир тумани	"Ёвғир" МФЙ	21,1	60	3,6	20	1,2	80	4,8
52		Урганч тумани	"Қумравот" (Шодлик) МФЙ	26,0	454	27,2			454	27,2
53		Ҳазорасп тумани	"Зиёлилар" МФЙ	14,5	162	9,7	310	18,6	472	28,3
54		Хонқа тумани	"Ёш куч" МФЙ*	24,7			464	27,8	464	27,8
55		Шовот тумани	"Оқ олтин" МФЙ	22,4	120	7,2			120	7,2
56		Янгиариқ тумани	"Дўстлик" МФЙ	6,3	20	1,2			20	1,2
57		Тўпроққалъа тумани	"Обод" МФЙ	10,5			80	4,8	80	4,8
58		Урганч туман	Ал-Хоразмий массиви*	147,06	728	43,7			728	43,7
59		Тошкент шаҳри	Сергели тумани	"А. Навоий" МФЙ	14,7			1 956	117,4	1 956
60	Бектемир тумани		"Ийк ота" МФЙ	13,2						
61	Янгиҳаёт тумани		"Янгидархон" МФЙ	12,75						

Изоҳ: 2026 йилда "Янги Ўзбекистон" массивлари манзилли рўйхати ва улардаги кўп квартиралар уйларининг мақсадли кўрсаткичлари ижросини самарали ташкил қилишга масъул ва шахсий жавобгар этиб Қорақалпоғистон Республикаси Вазирлар Кенгаши Раиси, вилоятлар ва Тошкент шаҳар ҳокимлари белгиланади.

* ҳудуди кенгайётган массивлар, жумладан Хонқа туманидаги "Ёш куч" МФЙ 14,7 гектар, Урганч туманидаги "Ал-Хоразмий" массиви 16,5 гектар, Самарқанд шаҳридаги Қорасув-2 массиви 12,8 гектар, Ургут туманидаги Мерганча массиви "Қўйи камангарон" МФЙ 94,2 гектар.

_____ вилоятида 2026–2028 йиллар давомида қуриладиган ва фойдаланишга топшириладиган кўп квартирали уйлар бўйича манзилли рўйхат
НАМУНАВИЙ ШАКЛИ

Т/р	Т/р	Шаҳар ва туман номи / манзил (МФЙ, кўча)	Ташаббускор номи	Ер майдони, (гектар)	Ер участкаси тоифаси (1-5 тоифа)	Қуриладиган ва фойдаланишга топшириладиган кўп квартирали уй										Фойдаланишга топшириш мuddати (сана, ой)		
						кўп квартирали уй	квартира		шундан:				қаватлар сони					
							сони (бирлик)	сони (бирлик)	майдони (минг кв.м.)	1 хонали		2 хонали		3 хонали			4 ва ундан кўп хонали	
						сони (бирлик)	майдони (минг кв.м.)	сони (бирлик)	майдони (минг кв.м.)	сони (бирлик)	майдони (минг кв.м.)	сони (бирлик)	майдони (минг кв.м.)	сони (бирлик)	майдони (минг кв.м.)	сони (бирлик)	майдони (минг кв.м.)	
		_____ вилояти бўйича жами:																
	-	2026 йил учун жами:																
	-	2027 йил учун истиқболли лойиҳалар жами:																
	-	2028 йил учун истиқболли лойиҳалар жами:																
1.		_____ шаҳри бўйича жами:																
		2026 йилда:																
	1																	
	2																	
	3																	
	...																	
		2027 йил учун истиқболли лойиҳалар:																
	1																	
	2																	
	3																	
	...																	
		2028 йил учун истиқболли лойиҳалар:																
	1																	
	2																	
	3																	
	...																	
2.		_____ тумани бўйича жами:																
		2026 йилда:																
	1																	
	2																	
	3																	
	...																	
		2027 йил учун истиқболли лойиҳалар:																
	1																	
	2																	
	3																	
	...																	
		2028 йил учун истиқболли лойиҳалар:																
	1																	
	2																	
	3																	
	...																	

Изоҳ:

Заруратга кўра, намунавий шаклга Ўзбекистон Республикасида урбанизация, уй-жой ва ипотека бозорини барқарор ривожлантиришни таъминлаш бўйича мўвофиқлаштирувчи кенаш томонидан ўзгартириш ва қўшимчалар киритилиши мумкин.

Ўзбекистон Республикаси Президентининг
2026 йил 24 февралдаги ПФ–29-сон Фармонига
6-илова

**Қорақалпоғистон Республикаси Вазирлар Кенгаши ва вилоятлар
ҳокимликлари муассислигида акциядорлик жамияти шаклида
ташкил этиладиган инвестиция компаниялари
РЎЙХАТИ**

Т/р	Ҳудуд номи	Инвестиция компанияси номи
1.	Қорақалпоғистон Республикаси	“Қорақалпоғистон инвест компанияси” АЖ
2.	Андижон вилояти	“Андижон инвест компанияси” АЖ ¹
3.	Бухоро вилояти	“Бухоро инвест компанияси” АЖ
4.	Жиззах вилояти	“Жиззах инвест компанияси” АЖ
5.	Қашқадарё вилояти	“Қашқадарё инвест компанияси” АЖ
6.	Навоий вилояти	“Навоий инвест компанияси” АЖ
7.	Наманган вилояти	“Наманган инвест компанияси” АЖ
8.	Самарқанд вилояти	“Самарқанд инвест компанияси” АЖ ²
9.	Сурхондарё вилояти	“Сурхондарё инвест компанияси” АЖ
10.	Сирдарё вилояти	“Сирдарё инвест компанияси” АЖ
11.	Тошкент вилояти	“Тошкент вилоят инвест компанияси” АЖ
12.	Фарғона вилояти	“Фарғона инвест компанияси” АЖ ³
13.	Хоразм вилояти	“Хоразм инвест компанияси” АЖ
14.	Тошкент шаҳри	“Тошкент инвест компанияси” АЖ ⁴

1. Ўзбекистон Республикаси Президентининг 2026 йил 16 февралдаги ПҚ–62-сон қарори асосан ташкил этилади.
2. Ўзбекистон Республикаси Президентининг 2025 йил 7 августдаги ПҚ–244-сон қарорига асосан ташкил этилган.
3. Ўзбекистон Республикаси Президентининг 2026 йил 13 февралдаги ПҚ–61-сон қарори асосан ташкил этилади.
4. Ўзбекистон Республикаси Президентининг 2023 йил 26 июлдаги ПФ–112-сон Фармонига асосан ташкил этилган.

Ўзбекистон Республикаси Президентининг
2026 йил 24 февралдаги ПФ–29-сон Фармониغا
7-илова

**Иқтисодиёт ва молия вазирлиги томонидан ипотека кредитларини
қайта молиялаштиришнинг энг кўп миқдорлари***

минг сўм

Т/р	Худудлар номи	Бирламчи уй-жой бозоридаги квартираларни сотиб олиш учун ажратиладиган кредитлар бўйича**
1.	Қорақалпоғистон Республикаси ва вилоятлар	380 000,0
2.	Тошкент шаҳри***	480 000,0

* Тижорат банкларнинг ўз маблағлари ҳисобидан ажратилган ипотека кредитлари Иқтисодиёт ва молия вазирлиги томонидан 20 йилдан ошмаган муддатга Марказий банкнинг асосий ставкаси бўйича қайта молиялаштирилади;

** 2026 йилда ушбу Фармон қабул қилингунга қадар ажратилган ипотека кредитлари 2025 йилда амалда бўлган ипотека кредитларини қайта молиялаштиришнинг энг кўп миқдорлари доирасида қоплаб берилади;

*** Янги Тошкент ҳудудидаги кўп квартирали уйлардаги хонадонлар бўйича ипотека кредитлари Тошкент шаҳри учун белгиланган шартларда ажратилади.

**2026 йилда ипотека кредитларини ажратишнинг
МАҚСАДЛИ КЎРСАТКИЧЛАРИ**

млрд сўм

Т/р	Ҳудудлар номи	Жами ажратиладиган ипотека кредитлари		шундан:					
				Давлат бюджети маблағлари ҳисобидан қайта молиялаштириладиган кредитлар		"Ўзбекистон ипотекани қайта молиялаштириш компанияси" АЖ томонидан қайта молиялаштириладиган кредитлар		Тижорат банклари маблағлари ҳисобидан ажратиладиган кредитлар	
				сони	суммаси	сони	суммаси*	сони	суммаси
	Жами	73 421	23 015,1	40 121	12 250,2	9 984	3 065,2	23 316	7 699,8
1	Қорақалпоғистон Республикаси вилоятлар	49 906	14 159,9	29 602	8 639,3	6 895	2 138,4	13 409	3 382,1
2	Тошкент шаҳри	23 515	8 855,3	10 519	3 610,8	3 089	926,7	9 907	4 317,7

Изоҳ : 2026 йилда ипотека кредитларини ажратишнинг мақсадли кўрсаткичларига зарур ҳолларда Иқтисодиёт ва молия вазирлиги таклифи асосида Вазирлар Маҳкамаси томонидан тегишли ўзгартиришлар киритишга рухсат берилади.

Ипотека кредитлари ҳақиқий сони уларнинг умумий суммаси доирасида ўзгариши мумкин.

* 2025 йил ипотека дастуридан ўтувчи қарздорлик маблағлари ва 2026 йилда "Янги Ўзбекистон" массивлари қурилишида иштирок этувчи қурилиш ташкилотлари учун кредит ресурслари, шунингдек, Ўзбекистон Республикаси Президентининг 2025 йил 21 февралдаги ПФ-26-сон Фармонида белгиланган шартлар асосида "Ўзбекистон ипотекани қайта молиялаштириш компанияси" АЖга маблағлар ҳам ажратилади.

2026 йилда ипотека кредитлари бўйича субсидиялар тўлашнинг МАҚСАДЛИ КЎРСАТКИЧЛАРИ*

млрд сўм

Т/р	Худудлар номи	Жами тўлаб бериладиган субсидия суммаси		2026 йилда тўлаб бериладиган субсидиялар			2021–2025 йилларда ажратилган ипотека кредитлари бўйича фоиз тўловлари учун субсидия	
				дастлабки бадалнинг бир қисмини қоплаш учун субсидия		фоиз тўловларининг бир қисмини қоплаш учун субсидия	сони	суммаси
		сони	суммаси**	сони	суммаси	суммаси		
Жами		30 000	2 701,5	30 000	900,0	269,9	93 136	1 531,5
1	Қорақалпоғистон Республикаси	1 533	112,0	1 533	46,0	13,5	3 386	52,5
2	Андижон вилояти	2 867	272,1	2 867	86,0	25,2	9 832	160,9
3	Бухоро вилояти	1 716	157,9	1 716	51,5	15,1	5 905	91,4
4	Жиззах вилояти	1 229	117,8	1 229	36,9	10,8	4 277	70,1
5	Қашқадарё вилояти	2 603	208,7	2 603	78,1	22,9	6 902	107,7
6	Навоий вилояти***	1 277	113,1	1 277	38,3	11,2	3 991	63,6
7	Наманган вилояти	2 599	247,5	2 599	78,0	22,9	8 743	146,6
8	Самарқанд вилояти	3 131	309,2	3 131	93,9	27,6	11 470	187,7
9	Сурхондарё вилояти	2 495	244,5	2 495	74,9	22,0	8 594	147,6
10	Сирдарё вилояти	845	65,9	845	25,4	7,4	1 983	33,1
11	Тошкент вилояти	2 288	171,1	2 288	68,6	20,1	5 148	82,3
12	Фарғона вилояти	3 211	285,4	3 211	96,3	28,3	10 243	160,8
13	Хоразм вилояти	1 727	149,1	1 727	51,8	15,2	5 802	82,1
14	Тошкент шаҳри	2 479	247,1	2 479	74,4	27,8	6 860	145,0

*2026 йилда ипотека кредитлари бўйича субсидиялар тўлашнинг мақсадли кўрсаткичларига зарур ҳолларда Иқтисодиёт ва малия вазирлиги таклифи асосида Вазирлар Маҳкамаси томонидан тегишли ўзгартиришлар киритилиши мумкин.

Ажратиладиган субсидиялар миқдорлари уларнинг умумий суммаси доирасида ўзгариши мумкин.

**уй-жой сотиб олиш учун олий малака тоифасига (бош ўқитувчи лавозимига) эга бўлган педагогларга субсидиялар ушбу маблағлар ҳисобидан ажратилади.

***Ўзбекистон Республикаси Президентининг 2026 йил 11 февралдаги ПҚ–58-сон қарорига 7-илованинг 15-бандига мувофиқ Навоий вилояти учун қўшимча 1000 та субсидиялар ҳам инобатга олинган.

Ўзбекистон Республикаси Президентининг
2026 йил 24 февралдаги ПФ–29-сон Фармониغا
9-илова

**“Ўзбекистон ипотекани қайта молиялаштириш компанияси” АЖнинг устав капиталини ошириш
КЎРСАТКИЧЛАРИ**

млрд сўм

Т/р	Акциядорларнинг номи	Амалдаги устав капитални (2026 йил 1 январь ҳолатига)		Қўшимча инвестиция миқдори*	Устав капитални (2027 йил 1 январь ҳолатига)	
		Акциялар қиймати	Улуши (фоизда)		Акциялар қиймати	Улуши (фоизда)
	Жами	1 396,2	100	1 103,8	2 500,0	100
I	Давлат улуши	480,0	34,4	250,0	730,0	29,2
1	Иқтисодиёт ва молия вазирлиги	480,0	34,4	250,0	730,0	29,2
II	Акциядор банклар улуши **	916,2	65,6	603,8	1 520,0	60,8
1	“Ўзмиллийбанк” АЖ	139,0	10,0	81,0	220,0	8,8
2	АТ “Халқ банки”	135,1	9,7	74,9	210,0	8,4
3	“Агробанк” АТБ	105,0	7,5	67,2	172,0	6,9
4	“Бизнесни ривожлантириш банки” АТБ	90,0	6,4	35,0	125,0	5,0
5	“Асакабанк” АЖ	86,0	6,2	58,0	144,0	5,8
6	“Ўзсаноатқурилишбанк” АТБ	63,0	4,5	81,0	144,0	5,8
7	“Микрокредитбанк” АТБ	52,2	3,7	33,8	86,0	3,4
8	АТ “Алоқабанк”	56,0	4,0	30,0	86,0	3,4
9	“Туронбанк” АТБ	56,0	4,0	30,0	86,0	3,4
10	“Ипотека-банк” АТИБ	42,0	3,0	33,0	75,0	3,0
11	“Ориент финанс банк” АТБ	43,0	3,1	7,0	50,0	2,0
12	“Ҳамкорбанк” АТБ	41,1	2,9	33,9	75,0	3,0
13	“Трастбанк” ХАБ	4,0	0,3	16,0	20,0	0,8
14	“Invest Finance Bank” АЖ	4,0	0,3	3,0	7,0	0,3
15	“Ипак йўли” АИТБ	-	-	5,0	5,0	0,2
16	“Asia Alliance Bank” АТБ	-	-	5,0	5,0	0,2
17	“Octobank” АЖ	-	-	5,0	5,0	0,2
18	“Анор банк” АЖ	-	-	5,0	5,0	0,2
III	Бошқа молиявий институтлар улуши***			250,0	250,0	10,0

*Амалдаги акциядорлар томонидан киритилган қўшимча инвестиция миқдори суммасида Компаниянинг 2025 йил якунлари бўйича олинган соф фойдасининг тақсимланиши ҳам ҳисобга олинган.

** Қўшимча инвестиция миқдори унинг умумий миқдори доирасида акциядор банклар кесимида ўзгариши мумкин.

*** Халқаро молия институтлари билан келишув натижаларидан келиб чиқиб ўзгариши мумкин.

**“Uy-joy” ААТга тўғридан-тўғри идоралараро интеграция қилинадиган ахборот тизимлари
РЎЙХАТИ**

Т/р	Маълумот номи	Масъул ижрочилар
1.	Кўчмас мулклар тўғрисида маълумотлар	Кадастр агентлиги, Урбанизация ва уй-жой бозорини барқарор ривожлантириш миллий қўмитаси
2.	“Топография” маълумотлар базаси веб-платформасида мавжуд барча топографик маълумотлар	Қурилишда муҳандислик қидирувлари, геоахборот ва шаҳарсозлик кадастри лойиҳа илмий-текшириш институти, Урбанизация ва уй-жой бозорини барқарор ривожлантириш миллий қўмитаси
3.	“Яшил макон” электрон платформасида мавжуд давлат ўрмон фондига кирмайдиган дарахтларга доир барча маълумотлар	Экология ва иқлим ўзгариши миллий қўмитаси, Урбанизация ва уй-жой бозорини барқарор ривожлантириш миллий қўмитаси
4.	Экология ва иқлим ўзгариши миллий қўмитасига тегишли tizimda мавжуд Давлат экологик экспертиза хулосаси маълумотлари	Экология ва иқлим ўзгариши миллий қўмитаси, Урбанизация ва уй-жой бозорини барқарор ривожлантириш миллий қўмитаси
5.	“Статистика” интеграллашган ахборот тизимида мавжуд аҳоли сони тўғрисидаги статистик маълумотлар, шунингдек, Вазирлар Маҳкамаси томонидан тасдиқланадиган Давлат статистика ишлари дастури доирасида шаклландиган туманлар (шаҳарлар) бўйича алоҳида йиллик статистик кўрсаткичлар	Миллий статистика қўмитаси, Урбанизация ва уй-жой бозорини барқарор ривожлантириш миллий қўмитаси

6.	“Капитал қўйилмалар” ахборот тизимида мавжуд қурилиш соҳасидаги капитал қўйилмалар маълумотлари	Иқтисодиёт ва молия вазирлиги, Урбанизация ва уй-жой бозорини барқарор ривожлантириш миллий қўмитаси
7.	Тадбиркорлик субъектларини давлат рўйхатидан ўтказиш ва ҳисобга қўйишнинг автоматлаштирилган тизимида мавжуд тадбиркорлик субъектларини давлат рўйхатидан ўтказиш ва ҳисобга қўйиш маълумотлари	Адлия вазирлиги, Урбанизация ва уй-жой бозорини барқарор ривожлантириш миллий қўмитаси
8.	Ягона интерактив давлат хизматлари порталида ҳамда “Лицензия” ахборот тизимида мавжуд юридик ва жисмоний шахслар томонидан олинган рухсатномалар бўйича маълумотлар ҳамда Коммуникация тармоқларига уланиш учун техник шарт маълумотлари	Рақамли технологиялар вазирлиги, Адлия вазирлиги, Урбанизация ва уй-жой бозорини барқарор ривожлантириш миллий қўмитаси
9.	Коммунал хизмат кўрсатувчи ташкилотлар тегишли ахборот тизимларидаги коммуникация тармоқларига уланиш учун техник шартлар	Рақамли технологиялар вазирлиги, Энергетика вазирлиги, “Ҳудудий электр тармоқлари” АЖ, “Ҳудудгазтаъминот” АЖ, “Ўзсувтаъминот” АЖ, Урбанизация ва уй-жой бозорини барқарор ривожлантириш миллий қўмитаси, манфаатдор вазирлик ва идоралар
10.	“Электрон солиқ хизматлари” порталида мавжуд солиқ солиш объектлари маълумотлари	Солиқ қўмитаси, Урбанизация ва уй-жой бозорини барқарор ривожлантириш миллий қўмитаси
11.	“Pasport-viza” автоматлаштирилган ахборот тизимларида мавжуд миграция ва фуқароликни расмийлаштириш тўғрисида маълумотлар	Ички ишлар вазирлиги, Урбанизация ва уй-жой бозорини барқарор ривожлантириш миллий қўмитаси

12.	“Шаффоф қурилиш” миллий ахборот тизимида мавжуд қурилишда давлат назорати маълумотлари	Вазирлар Маҳкамаси ҳузуридаги Қурилиш ва уй-жой коммунал хўжалиги соҳасида назорат қилиш инспекцияси, Қурилиш ва уй-жой коммунал хўжалиги вазирлиги, Урбанизация ва уй-жой бозорини барқарор ривожлантириш миллий қўмитаси
13.	“E-auksion” электрон савдо платформасида мавжуд аукцион савдосига чиқарилган лотлар бўйича маълумотлар	Давлат активларини бошқариш агентлиги, Урбанизация ва уй-жой бозорини барқарор ривожлантириш миллий қўмитаси
14.	Олий ва касбий таълим муассасаларининг жойлашиши ва уланиш маълумотлари	Олий таълим, фан ва инновациялар вазирлиги, Урбанизация ва уй-жой бозорини барқарор ривожлантириш миллий қўмитаси
15.	Мактабгача ва мактаб таълим муассасаларининг жойлашиши ва уланиш маълумотлари	Мактабгача ва мактаб таълими вазирлиги, Урбанизация ва уй-жой бозорини барқарор ривожлантириш миллий қўмитаси
16.	Давлат кадастрлари маълумотлари	Кадастр агентлиги, Урбанизация ва уй-жой бозорини барқарор ривожлантириш миллий қўмитаси
17.	“E-qaror” платформасида мавжуд ерни туман ҳокимлиги балансига ўтказиш тўғрисида маълумотлар (қарорлар билан бирга)	Адлия вазирлиги, Урбанизация ва уй-жой бозорини барқарор ривожлантириш миллий қўмитаси
18.	Объектни лойиҳалаштиришга рухсатнома олишга оид маълумотлар	Қурилиш ва уй-жой коммунал хўжалиги вазирлиги,

		Санитария-эпидемиологик осойишталик ва жамоат саломатлиги қўмитаси, Фавқулодда вазиятлар вазирлиги, Экология ва иқлим ўзгариши миллий қўмитаси, Дин ишлари бўйича қўмита, Урбанизация ва уй-жой бозорини барқарор ривожлантириш миллий қўмитаси
19.	Архитектура-режалаштириш топшириғи (АРТ)га оид маълумотлар	Қурилиш ва уй-жой коммунал хўжалиги вазирлиги, Вазирлар Маҳкамаси ҳузуридаги Қурилиш ва уй-жой коммунал хўжалиги соҳасида назорат қилиш инспекцияси, Урбанизация ва уй-жой бозорини барқарор ривожлантириш миллий қўмитаси
20.	Ҳудудий архитектура-шаҳарсозлик кенгашларининг хулосаларига оид маълумотлар	Қурилиш ва уй-жой коммунал хўжалиги вазирлиги, Маданий мерос агентлиги, Санитария-эпидемиологик осойишталик ва жамоат саломатлиги қўмитаси, Фавқулодда вазиятлар вазирлиги, Ички ишлар вазирлиги, Иқтисодиёт ва молия вазирлиги, Туризм қўмитаси, Миллий гвардия, Фуқаро авиацияси, Камбағалликни қисқартириш ва бандлик вазирлиги,

		<p>Сув хўжалиги вазирлиги, Автомобиль йўллари қўмитаси, Рақамли технологиялари вазирлиги, Энергетика вазирлиги, “Худудий электр тармоқлари” АЖ, “Худудгазтаъминот” АЖ, “Ўзсувтаъминот” АЖ, Вазирлар Маҳкамаси ҳузуридаги Қурилиш ва уй-жой коммунал хўжалиги соҳасида назорат қилиш инспекцияси, Урбанизация ва уй-жой бозорини барқарор ривожлантириш миллий қўмитаси, манфаатдор вазирлик ва идоралар</p>
21.	Махсус техник шартларни ишлаб чиқиш, келишиш ва тасдиқлашга оид маълумотлар	<p>Фанлар академияси, Қурилиш ва уй-жой коммунал хўжалиги вазирлиги, Урбанизация ва уй-жой бозорини барқарор ривожлантириш миллий қўмитаси</p>
22.	Қурилиш-монтаж ишларини бошлаш учун рухсатномага ҳамда қурилиш-монтаж ишлари даврида Қурилиш инспекцияси назоратига оид маълумотлар	<p>Вазирлар Маҳкамаси ҳузуридаги Қурилиш ва уй-жой коммунал хўжалиги соҳасида назорат қилиш инспекцияси, Урбанизация ва уй-жой бозорини барқарор ривожлантириш миллий қўмитаси</p>
23.	Қурилиш-монтаж ишлари тугалланган объектни фойдаланишга топширишга оид маълумотлар	<p>Вазирлар Маҳкамаси ҳузуридаги Қурилиш ва уй-жой коммунал хўжалиги соҳасида назорат қилиш инспекцияси, Фавқулодда вазиятлар вазирлиги, Экология ва иқлим ўзгариши миллий қўмитаси,</p>

		<p>Санитария-эпидемиологик осойишталик ва жамоат саломатлиги қўмитаси, Ногиронлар жамияти, Ногиронлар ассоциацияси, Тоғ-кон саноати ва геология соҳасини назорат қилиш инспекцияси, Сув хўжалиги объектлари хавфсизлигини ва сувдан фойдаланишни назорат қилиш инспекцияси, Электр энергияси, нефть маҳсулотлари ва газдан фойдаланишни назорат қилиш инспекцияси, Транспорт назорати инспекцияси, Ахборотлаштириш ва телекоммуникациялар соҳасида назорат инспекцияси, Сув хўжалиги объектлари хавфсизлигини ва сувдан фойдаланишни назорат қилиш инспекцияси, Маданият вазирлиги, Ўзбекистон ногиронлиги бўлган шахсларнинг жамоат бирлашмалари, Ички ишлар вазирлиги, Урбанизация ва уй-жой бозорини барқарор ривожлантириш миллий қўмитаси, манфаатдор вазирлик ва идоралар</p>
--	--	---

Изоҳ. Давлат сири ҳисобланган ёки қонун билан қўриқланадиган бошқа сирни ташкил этувчи маълумотлар ёхуд ўта муҳим ва тоифаланган объектлар тўғрисидаги маълумотларнинг амалдаги қонун ҳужжатларига асосан белгиланган тартибда тақдим этилиши талаб этилади.

**2026 йилда бозор тамойилларига асосланган ипотека кредитлари орқали
аҳолини уй-жой билан таъминлаш дастурини амалга ошириш бўйича
“ЙЎЛ ХАРИТАСИ”**

Т/р	Чора-тадбирлар номи	Амалга ошириш механизми	Бажариш муддатлари	Масъул ижрочилар
1.	Қашқадарё вилоятининг Қамаш туманида замонавий архитектура тамойилларига мос, энерготежамкор ва экологик барқарор бўлган “Янги Ўзбекистон” массивини барпо этиш.	1. Қамаш туманида замонавий архитектура тамойилларига мос, энерготежамкор ва экологик барқарор бўлган “Янги Ўзбекистон” массивини барпо этишнинг мастер режасини ишлаб чиқиш бўйича хорижий консалтинг компаниялари билан музокаралар ўтказиш. 2. Хорижий консалтинг компанияси томонидан массивнинг мастер режаси ишлаб чиқилишини таъминлаш. 3. Мастер режа асосида “Янги Ўзбекистон” массиви қурилишини таъминлаш.	2026 йил июль 2026 йил ноябрь 2026–2029 йилларда	Иқтисодиёт ва молия вазирлиги, Қашқадарё вилояти ҳокимлиги, Қурилиш ва уй-жой коммунал хўжалиги вазирлиги Қашқадарё вилояти ҳокимлиги, Иқтисодиёт ва молия вазирлиги, Қурилиш ва уй-жой коммунал хўжалиги вазирлиги
2.	Массив шаклдаги реновация лойиҳаларини давлат томонидан қўллаб-қувватлаш чораларини такомиллаштириш.	Массив шаклидаги реновация лойиҳаларини давлат томонидан қўллаб-қувватлаш мақсадида инфратузилма объектларини қуришнинг қуйидаги харажатларини республика бюджетидан қоплаш	2026 йил июль	Иқтисодиёт ва молия вазирлиги, Қурилиш ва уй-жой коммунал хўжалиги вазирлиги

Т/р	Чора-тадбирлар номи	Амалга ошириш механизми	Бажариш муддатлари	Масъул ижрочилар
		<p>юзасидан таклифларни шакллантириб, Вазирлар Маҳкамасига киритиш:</p> <ul style="list-style-type: none"> – аҳолиси 50 минг кишидан 100 минг кишигача шаҳарларда ички йўлларни қуриш ва таъмирлаш, ичимлик ва оқова сув ҳамда марказлашган иссиқлик таъминоти объектлари; – аҳолиси 100 минг кишидан 250 минг кишигача шаҳарларда ичимлик ва оқова сув ҳамда марказлашган иссиқлик таъминоти объектлари; – аҳолиси 250 минг кишидан 1 млн кишигача шаҳарларда ичимлик ва оқова сув объектлари. <p>Бунда аҳолиси 1 млндан ортиқ шаҳарларда ҳамда муҳандислик-коммуникация ва транспорт инфратузилмасини яратиш харажатлари учун қўшимча тўлов ундириладиган ҳудудларда инфратузилма объектларини барпо этиш харажатлари ушбу тўловлар келиб тушадиган жамғармалар ҳисобидан, қолганларида барча инфратузилма объектлари ташаббускор маблағлари ҳисобидан амалга оширилади.</p>		
3.	<p>Кўп квартирали уйлар қурилишида буюртмачиларга пудратчи билан қурилиш пудрати шартномасини тузмасдан мустақил равишда (хўжалик усулида) кўп</p>	<p>Кўп квартирали уйлар қурилишида буюртмачиларга пудратчи билан қурилиш пудрати шартномасини тузмасдан мустақил равишда (хўжалик усулида) кўп квартирали уйларни қуришни тақиқлаш юзасидан таклифларни ишлаб чиқиб, Вазирлар Маҳкамасига киритиш.</p>	2026 йил август	<p>Қурилиш ва уй-жой коммунал хўжалиги вазирлиги, Урбанизация ва уй-жой бозорини барқарор</p>

Т/р	Чора-тадбирлар номи	Амалга ошириш механизми	Бажариш муддатлари	Масъул ижрочилар
	квартирالي уйларни қуришни тақиқлаш масаласини ўрганиб чиқиб, таклифлар ишлаб чиқиш.	<p>Бунда қуйидагилар назарда тутилади:</p> <p>(а) асосий фаолият тури сифатида қурилиш-монтаж ишларини олиб борувчи ташкилотлар кўп квартирالي уйларни қуриш истагида бўлган тақдирда, буюртмачи функциясини бажариш учун бошқа ташкилотни жалб қилиши ёки буюртмачи функциясини бажарадиган ташкилотни ўзи таъсис этиши лозимлиги;</p> <p>(б) буюртмачи қурилишни ўз маблағлари ёки қонунчиликка мувофиқ бошқа инвесторлардан, шу жумладан, лойиҳавий молиялаштириш доирасида тижорат банклари томонидан ажратиладиган кредитлар ҳисобига амалга ошириши, пудратчи билан қурилиш пудрати шартномаси асосида ҳисоб-китоб қилиши, қурилишни амалга ошириш билан боғлиқ молиявий таваккалчиликларни ўз зиммасига олишлиги;</p> <p>(в) буюртмачи ва пудратчи ўртасида тузиладиган қурилиш пудрати шартномаси ҳамда буюртмачи ва харидор (улушли иштирок этувчи ёки бошқа инвестор) ўртасидаги шартномалар бўйича ўзаро ҳисоб-китоблар электрон ҳисобварақ-фактурадан фойдаланган ҳолда амалга оширилиши.</p>		ривожлантириш миллий қўмитаси, Қурилиш ва уй-жой коммунал хўжалиги соҳасида назорат қилиш инспекцияси, Адлия вазирлиги

Т/р	Чора-тадбирлар номи	Амалга ошириш механизми	Бажариш мuddатлари	Масъул ижрочилар
4.	Уй-жой бозорида нархлар кузатувини ташкил этиш ва индексларни ҳисоблаб бориш.	Уй-жой бозорида нархлар кузатувини ташкил ва индексларни ҳисоблашнинг услубий низоми асосида уй-жой бозорида нархлар кузатувини ташкил этиш, шу жумладан, уй-жой нархлари индекси маълумотларини Миллий статистика қўмитасининг “siat.stat.uz” ва “stat.uz” расмий веб-сайтларида эълон қилиб бориш.	Ҳар чоракда	Миллий статистика қўмитаси, Кўчмас мулкни оммавий баҳолаш миллий маркази, Марказий банк, Макроиқтисодий ва ҳудудий тадқиқотлар институти
5.	2026 йилда 4000 нафар фуқароларнинг алоҳида тоифаларини (ҳарбий хизматчиларни) уй-жой билан таъминлаш.	Фуқароларнинг алоҳида тоифаларини (ҳарбий хизматчиларни) уй-жой билан таъминлаш бўйича дастур ишлаб чиқиш ва тасдиқлаш учун Вазирлар Маҳкамасига киритиш.	2026 йил май	Иқтисодиёт ва молия вазирлиги, манфаатдор вазирлик ва идоралар
6.	Ипотека кредитларини молиялаштириш манбаларини кенгайтириш ва диверсификация қилиш.	Хорижий тажрибалар асосида ипотека кредитларини тижорат банклари томонидан мустақил жалб қилинган ресурслар ҳисобидан ажратиш ҳамда уларнинг фоиз ставкалари бир қисмини бюджетдан компенсация қилиш тизимини жорий этиш юзасидан Вазирлар Маҳкамасига таклифлар киритиш.	2026 йил июль	Иқтисодиёт ва молия вазирлиги, Марказий банк
7.	Ипотека кредити бўйича субсидиялар ажратиш тартибини такомиллаштириш.	Ипотека кредити бўйича субсидиялар ажратиш тартибини такомиллаштиришга қаратилган таклифлар ишлаб чиқиб, Вазирлар Маҳкамасига киритиш.	2026 йил декабрь	Иқтисодиёт ва молия вазирлиги, Марказий банк, Рақамли технологиялар

Т/р	Чора-тадбирлар номи	Амалга ошириш механизми	Бажариш муддатлари	Масъул ижрочилар
		<p>Бунда тижорат банклари томонидан ипотека кредити ажратиш жараёнида уларнинг тўловга лаёқати ўрганилгандан сўнг талабгорларнинг ижтимоий мувофиқлик мезонларига мослигини реал вақт режимида текшириш ҳамда субсидия маблағларини тегишли йил учун мақсадли кўрсаткичлар доирасида тўғридан-тўғри фуқаронинг банк ҳисобварағига ўтказиб бериш амалиёти йўлга қўйилиши назарда тутилади.</p>		<p>вазирлиги, Адлия вазирлиги, тижорат банклари</p>
8.	<p>Ипотекани кафолатлаш тизимини жорий этиш.</p>	<p>1. Илғор хорижий тажрибалар асосида Ипотекани кафолатлаш жамғармасини ташкил этиш масалаларини назарда тутувчи норматив-ҳуқуқий ҳужжат лойиҳасини ишлаб чиқиш ҳамда вазирлик ва идоралар билан келишиш.</p> <p>2. Норматив-ҳуқуқий ҳужжат лойиҳасини Вазирлар Маҳкамасига киритиш.</p> <p>3. Жамғарма фаолиятини ривожлантириш мақсадида халқаро молия институтларидан 30 млн АҚШ доллари кредит маблағларини жалб қилиш чораларини кўриш.</p>	<p>2026 йил июль</p> <p>2026 йил октябрь</p> <p>2026–2027 йиллар</p>	<p>Иқтисодиёт ва молия вазирлиги, Марказий банк, “Ўзбекистон ипотекани қайта молиялаштириш компанияси” АЖ</p> <p>“Ўзбекистон ипотекани қайта молиялаштириш компанияси” АЖ, Иқтисодиёт ва молия вазирлиги</p>

Т/р	Чора-тадбирлар номи	Амалга ошириш механизми	Бажариш муддатлари	Масъул ижрочилар
9.	Уй-жойларнинг энергия самарадорлигини оширишга қаратилган тадбирларни молиялаштириш имкониятларини кенгайтириш.	Ўзбекистон Республикасининг “Нобанк кредит ташкилотлари ва микромолиялаштириш фаолияти тўғрисида”ги Қонунига “Ўзбекистон ипотекани қайта молиялаштириш компанияси” АЖ томонидан уй-жойларни таъмирлаш учун кўчмас мулк гаровисиз ажратиладиган кредитларни қайта молиялаштириш имкониятини назарда тутувчи ўзгартириш ва қўшимчалар киритиш тўғрисидаги қонун лойиҳасини ишлаб чиқиб, Вазирлар Маҳкамасига киритиш.	2026 йил август	Марказий банк, “Ўзбекистон ипотекани қайта молиялаштириш компанияси” АЖ
10.	Уй-жой ва ипотека бозорини узлуксиз молиявий ресурслар билан таъминлашни қўллаб-қувватлаш.	Банкларнинг ўз маблағлари ҳисобидан уй-жой ва ипотека бозорини молиявий ресурслар билан таъминлаш учун умумий қиймати 10,9 триллион сўм кредит маблағлари ажратилишини таъминлаш. Бунда 7,7 триллион сўм миқдордаги маблағларни аҳолига ипотека кредитлари сифатида ва 3,2 триллион сўм миқдордаги маблағларни қурилиш ташкилотларининг айланма маблағларини оширишга йўналтириш.	2026 йил давомида	Марказий банк, тижорат банклари
11.	“Янги Ўзбекистон” массивларида барпо этиладиган кўп квартирали уйлар нархлари барқарорлигини таҳлил қилиш.	Давлат бюджети маблағлари ҳисобидан ажратилган кредитларнинг “Янги Ўзбекистон” массивларида барпо этиладиган кўп квартирали уйлар нархлари барқарорлигини таъминлашга таъсирини баҳолаган ҳолда, Вазирлар Маҳкамасига асосланган тақлифлар киритиш.	2026 йил ноябрь	Рақобатни ривожлантириш ва истеъмолчилар ҳуқуқларини ҳимоя қилиш қўмитаси,

Т/р	Чора-тадбирлар номи	Амалга ошириш механизми	Бажариш муддатлари	Масъул ижрочилар
				Қурилиш ва уй-жой коммунал хўжалиги вазирлиги, Иқтисодиёт ва молия вазирлиги, Марказий банк
12.	Фуқароларга ипотека кредити асосида сотиб олинган уй-жойга яшаш жойи ва турган жой бўйича рўйхатдан ўтказиш тартибини соддалаштириш.	Ўзбекистон Республикасининг “Ўзбекистон Республикаси фуқароларини, чет эл фуқароларини ҳамда фуқаролиги бўлмаган шахсларни яшаш жойи ва турган жойи бўйича рўйхатдан ўтказиш тўғрисида”ги Қонунига ипотека кредити асосида сотиб олинган уйга фуқаролар ушбу уй эгаси аризаси ва гаровга олувчининг (банкнинг) розилиги асосида яшаш жойи ва турган жой бўйича рўйхатдан ўтказишга рухсат беришни назарда тутувчи ўзгартириш ва қўшимчалар киритиш тўғрисидаги қонун лойиҳасини ишлаб чиқиб, Вазирлар Маҳкамасига киритиш.	2026 йил май	Ички ишлар вазирлиги, Адлия вазирлиги, Марказий банк
13.	Ипотека облигацияларини муомалага чиқаришда тижорат банклари томонидан ипотека шартномалари бўйича талаб қилиш ҳуқуқларини махсус ваколатли ташкилотга ўтказиш (цессия) шартномасини давлат	Тижорат банкларининг ипотека шартномалари бўйича талаб қилиш ҳуқуқини махсус ваколатли ташкилотга ўтказиш бўйича нотариал тартибда тасдиқланган (цессия) шартномасини автоматлаштирилган тарзда давлат рўйхатидан ўтказиш мақсадида маълумотлар таркибини, шаклини ва техник шартларини ишлаб чиқиш.	2026 йил давомида	Кадастр агентлиги, Адлия вазирлиги, Марказий банк, “Ўзбекистон ипотекани қайта молиялаштириш компанияси” АЖ

Т/р	Чора-тадбирлар номи	Амалга ошириш механизми	Бажариш муддатлари	Масъул ижрочилар
15.	Урбанизация ва шаҳарларни барқарор ривожлантириш бўйича ислохотларни изчил давом эттириш.	<p>Ўзбекистон Республикаси Президентининг “Ўзбекистон Республикасида урбанизацияни 2040 йилгача ривожлантириш концепциясини тасдиқлаш тўғрисида” фармони лойиҳасини Президент Администрациясига киритиш. Бунда қуйидагиларни назарда тутиш:</p> <p>(а) шаҳарларни тартибсиз кенгайишини олдини олиш мақсадида аниқ мезонларни белгилаш;</p> <p>(б) республикада мавжуд 4 та минтақавий (регионал) 15 та маҳаллий ва 26 та шаҳар, жами 45 та агломерация ҳудудларини белгилаш;</p> <p>(в) “Барқарор шаҳар” платформасини ишга тушириш ва унда “шаҳарларни яшаш учун қулайлик индекси”ни юритишни йўлга қўйиш.</p>	2026 йил июнь	Вазирлар Маҳкамаси (Раматов, Қўчқоров), Урбанизация ва уй-жой бозорини барқарор ривожлантириш миллий қўмитаси, Иқтисодиёт ва молия вазирлиги, Қурилиш ва уй-жой коммунал хўжалиги вазирлиги
16.	“Уй-жойнинг ягона ҳаётий цикли” тамойилини амалга ошириш бўйича функцияларни мақбуллаштириш.	Иқтисодиёт ва молия вазирлиги ҳузуридаги “Уй-жойнинг ягона ҳаётий цикли” тамойилини амалга ошириш бўйича чора-тадбирларни ишлаб чиқиш ва унинг жорий этилишини таъминлаш учун ташкил этилган Лойиҳа офиси фаолияти хорижий консультантлар билан тузилган шартномалар муддатлари якунлангандан сўнг белгиланган тартибда тугатилишини таъминлаш.	2026 йил давомида	Иқтисодиёт ва молия вазирлиги

Т/р	Чора-тадбирлар номи	Амалга ошириш механизми	Бажариш муддатлари	Масъул ижрочилар
17.	<p>Кўп қаватли уй-жойларда ичимлик сув истеъмолини самарали ташкил этиш, истеъмол ҳажми ва ҳисоб-китоблар тизимини такомиллаштириш.</p>	<p>Ичимлик сув истеъмоли ҳисобини онлайн юритиш мақсадида, молиялаштириш манбасидан қатъий назар барча турдаги янги қурилаётган кўп қаватли уй-жойларнинг лойиҳаларида:</p> <p>(а) кириш қисмида ва хонадонларда республикада амалдаги техник жиҳатдан тартибга солиш мувофиқлик сертификатларига эга бўлган замонавий электрон сув ҳисоблагичларни ўрнатишни;</p> <p>(б) хонадонлар ичига кирадиган ичимлик сув тармоқлари ўлчов нуқтаси (узел) 1 тадан ошмаслигини назарда тутиш.</p>	<p>2027 йилдан бошлаб</p>	<p>Қурилиш ва уй-жой коммунал хўжалиги вазирлиги, Қорақалпоғистон Республикаси Вазирлар Кенгаши, вилоятлар ва Тошкент шаҳар ҳокимликлари, Иқтисодиёт ва молия вазирлиги</p>
18.	<p>Тошкент ва Самарқанд шаҳарларининг инфратузилмаси қувватларини ошириш.</p>	<p>Комплекс қурилиш, реновация ва аҳоли сонини ортишидан келиб чиқиб, Тошкент ва Самарқанд шаҳарларининг инфратузилма қувватларини молиялаштириш манбаларини кўрсатган ҳолда кенгайтириш таклифини ишлаб чиқиш ва Вазирлар Маҳкамасига киритиш.</p>	<p>2026 йил сентябрь</p>	<p>Тошкент шаҳар ҳокимлиги, Самарқанд вилояти ҳокимлиги, Урбанизация ва уй-жой бозорини барқарор ривожлантириш миллий қўмитаси, Иқтисодиёт ва молия вазирлиги, Энергетика вазирлиги,</p>

Т/р	Чора-тадбирлар номи	Амалга ошириш механизми	Бажариш муддатлари	Масъул ижрочилар
				“Худудгазтаъминот” АЖ, “Ўзсувтаъминот” АЖ, “Худудий электр тармоқлари” АЖ, Автомобиль йўллари қўмитаси, Транспорт вазирлиги



O‘ZBEKISTON RESPUBLIKASI PREZIDENTINING QARORI

2026 yil « 24 » февраль

№ ПҚ–73

Кўп квартирали турар жой мажмуаларини қуришда комплекс қурилиш механизмларини жорий этиш ва шаффофликни таъминлаш чора-тадбирлари тўғрисида

Ўзбекистон Республикаси Президентининг 2025 йил 19 ноябрдаги “Ўзбекистон Республикасида уй-жой ва ипотека бозорини барқарор ривожлантириш чора-тадбирлари тўғрисида”ги ПФ–219-сон ва 2026 йил 24 февралдаги “Аҳолини уй-жой билан таъминлаш ишларини жадаллаштириш ва кўп квартирали уйлар қурилишини самарали ташкил этиш чора-тадбирлари тўғрисида”ги ПФ–29-сон фармонларига мувофиқ, шунингдек, кўп квартирали уйларни барпо этишда комплекс қурилиш тамойилларини жорий этиш, кўчмас мулк эгаларининг ҳуқуқлари сўзсиз ҳимоя қилинишини кафолатлаш ва қулай экологик муҳит яратиш ҳамда уй-жой қурилиши соҳасидаги асосий мақсадли кўрсаткичларга эришишни таъминлаш мақсадида **қарор қиламан:**

I. Махсус ҳуқуқий режимнинг асосий тамойиллари

1. Урбанизация ва уй-жой бозорини барқарор ривожлантириш миллий қўмитасининг (кейинги ўринларда – Миллий қўмита) **2026 йил 1 мартдан 2028 йил 1 мартга қадар** эксперимент тариқасида **1-иловада** назарда тутилган ер участкаларида кўп квартирали уйларни комплекс қурилиш механизмлари асосида (кейинги ўринларда – комплекс қурилиш лойиҳалари) қуришни назарда тутувчи **“Тартибга солиш қумдони”** махсус ҳуқуқий режимини (кейинги ўринларда – махсус ҳуқуқий режим) жорий этиш тўғрисидаги таклифига розилик берилсин.

2. Шундай тартиб ўрнатилсинки, унга мувофиқ:

- (а)** комплекс қурилиш лойиҳаларини амалга ошириш тартиби **2-иловага** мувофиқ белгиланади;
- (б)** махсус ҳуқуқий режим доирасида кўп квартирали уйлар қурилиши фақат ушбу қарор ва қонунчиликка мувофиқ комплекс қурилиш лойиҳаларини амалга ошириш тартиби **асосида** олиб борилади;
- (в)** ушбу қарорга 1-иловада белгиланган ҳудудларда комплекс қурилиш лойиҳаларини амалга ошириш **тартибисиз кўп квартирали уйлар қуриш тақиқланади**, мазкур қарор кучга киришидан олдин қурилишига рухсат берилган, комплекс қурилиш ҳудуди учун ишлаб чиқиладиган шаҳарсозлик ҳужжатларига мувофиқ бўлган объектлар бундан мустасно;
- (г)** Ўзбекистон Республикаси Президентининг 2026 йил 24 февралдаги “Аҳолини уй-жой билан таъминлаш ишларини жадаллаштириш ва кўп квартирали уйлар қурилишини самарали ташкил этиш чора-тадбирлари тўғрисида”ги ПФ–29-сон Фармонида б-иловага мувофиқ ташкил этилган инвестиция компаниялари (кейинги ўринларда – Инвестиция компаниялари):
 - (i)** тегишли ҳудудларда комплекс қурилиш лойиҳаларини амалга ошириш учун **масъул ташкилот** сифатида фаолият юритади;
 - (ii)** комплекс қурилиш ҳудудининг батафсил режалаштириш лойиҳаси (мастер режаси) ва қуриш лойиҳаси ишлаб чиқилишини таъминлайди, уларга асосан ҳудуднинг аниқ чегараларини белгилайди, ҳудудни лотларга ажратади, тайёр бирламчи рухсат бериш ҳужжатлари ва лойиҳа-смета ҳужжатларини расмийлаштиришни ташкил этади, инфратузилмавий, турар ва нотурар жой ҳамда яшил майдон лотларига киритилган объектлар қурилиши учун бирламчи рухсат бериш ҳужжатлари ва лойиҳа-смета ҳужжатлари тегишли архитектура-шаҳарсозлик кенгаши томонидан кўриб чиқилишини таъминлайди;
 - (iii)** ер участкаларини сотиб олиш, бирламчи рухсат берувчи ҳужжатлар ва лойиҳа-смета ҳужжатларини тайёрлаш, комплекс қурилиш ҳудудини шакллантириш, муҳандислик-коммуникация тармоқлари ва иншоотларини қуриш, инвестиция компаниясини сақлаш каби харажатларни ҳисобга олган ҳолда лотларнинг бошланғич нархини

белгилайди, лотларни электрон онлайн аукцион савдоларига чиқаради, шартнома ва баённомаларни имзолайди ҳамда улар бўйича олинган мажбуриятлар ижросини таъминлайди;

- (iv) комплекс қурилиш ҳудудини қурилиш ишларини олиб бориш учун тайёрлаш, шунингдек, ташқи муҳандислик-коммуникация тармоқларини ўтказиш учун масъул бўлган органлар фаолиятини мувофиқлаштиради;
- (v) комплекс қурилиш ҳудудида инвесторлар томонидан амалга оширилаётган лойиҳаларни тизимли равишда мувофиқлаштириб боради;
- (vi) комплекс қурилиш лойиҳаларини амалга оширишга тўсқинлик қилувчи ёки чекловчи қоидалар ва тартибларни аниқлайди, уларни такомиллаштириш бўйича таклифлар ишлаб чиқади ва кейинчалик Миллий қўмитага тақдим этади;
- (д) Инвестиция компаниялари томонидан комплекс қурилиш ҳудудларидаги кўчмас мулк объектлари мулкдорларининг камида **80 фоизи** билан нотариал тасдиқланадиган келишув битимлари тузилгандан сўнг комплекс қурилиш лойиҳалари амалга оширилади;
- (ж) келишувга эришилмаган ва компенсация тури ва суммаси юзасидан норози бўлган қолган мулкдорлар бўйича инвестиция компанияси томонидан бошқа мулкдорлар билан тузилган нотариал тасдиқланадиган келишув битимлари асосида шаклланган ўртача бозор нархи миқдоридан компенсация суммасини белгилаш тўғрисида судга даъво аризаси киритилади;
- (з) ушбу қарорга **1-иловада** назарда тутилган комплекс қурилиш лойиҳаларини амалга ошириш жараёнида комплекс қурилиш ҳудудлари учун тасдиқланган батафсил режалаштириш лойиҳаси (мастер режа) асосида, заруратга кўра, тегишли аҳоли пунктнинг бош режасига белгиланган тартибда ўзгартиришлар киритилади;
- (и) Миллий қўмита, заруратга кўра, Қорақалпоғистон Республикаси Вазирлар Кенгаши, вилоятлар ва Тошкент шаҳри ҳокимликларининг таклифларига асосан ушбу қарорга **1-иловага** мувофиқ тасдиқланган рўйхатга ўзгартириш ва қўшимчалар киритиш бўйича Ўзбекистон Республикаси Президенти Администрациясига таклифлар киритиши мумкин.

3. Инвестиция компанияларига Миллий қўмита билан келишилган ҳолда комплекс қурилиш ҳудудининг батафсил режалаштириш лойиҳаси (мастер режаси) ва қуриш лойиҳасини ишлаб чиқиш учун энг яхши таклифларни танлаб олиш орқали лойиҳа ташкилотларини жалб қилиш ҳуқуқи берилсин.
4. Белгилансинки, **ҳудудларда яшил боғлар, экопарк ва хиёбонларни барпо этиш** Инвестиция компаниялари фаолиятининг асосий йўналишларидан бири ҳисобланади, бунда:
- (а) мазкур мақсадлар учун тегишли ҳудудларда давлат мулки объектлари ва ер участкаларини сотишдан маҳаллий бюджетга тушадиган маблағларнинг **10 фоизи**, шунингдек, **маҳаллий бюджетлар қўшимча манбаларининг** камида **5 фоизи** мақсадли йўналтирилиши кўзда тутилсин;
- (б) Миллий қўмита Тошкент шаҳри ҳокимлиги, Экология ва иқлим ўзгариши миллий қўмитаси билан биргаликда **икки ой муддатда** Тошкент шаҳрида **яшил ҳудудларни кенгайтириш**, ҳар бир туманда **биттадан экобоғ барпо этиш бўйича** таклифлар ишлаб чиқсин.
5. Мазкур қарорга **1-иловада** кўрсатилган комплекс қурилиш ҳудудларида жойлашган:
- (а) давлат мулкидаги бўш ер участкалари – қонунчиликда белгиланган тартибга мувофиқ аниқланадиган қийматда;
- (б) давлат мулкидаги бинолар ва иншоотлар мустақил баҳоловчи ташкилотлар томонидан аниқланадиган қийматда Инвестиция компанияларига белгиланган тартибда ўтказилсин.
6. Тикланиш ва тараққиёт жамғармаси икки ой муддатда ушбу қарорга **1-иловада** кўрсатилган комплекс қурилиш лойиҳаларини амалга ошириш ҳудудларида фаолият юритувчи Инвестиция компанияларининг ҳар бирига **20 млн АҚШ долларидан жами 80 млн АҚШ доллари эквивалентида 5 йилга 2 йиллик имтиёзли давр билан йиллик 5 фоиз ставкада** қарз ажратсин.

II. Шаффофликни ошириш ва ноқонуний қурилишларнинг олдини олиш чоралари

7. Қурилиш ва уй-жой коммунал хўжалиги вазирлиги Қурилиш ва уй-жой коммунал хўжалиги соҳасида назорат қилиш инспекцияси ҳамда Миллий қўмита билан биргаликда **уч ой муддатда “Шаффоф қурилиш”** миллий ахборот тизимида **ўзбошимчалик билан қурилаётган кўп квартирали уйларнинг ягона очиқ реестри** ишга туширилиши ва юритилишини таъминласин.
8. Қурилиш ва уй-жой коммунал хўжалиги соҳасида назорат қилиш инспекцияси Қорақалпоғистон Республикаси Вазирлар Кенгаши, вилоятлар ва Тошкент шаҳри ҳокимликлари шаҳарсозлик талабларига мувофиқ бўлмаган ҳамда инструментал-техник текширув натижаларига кўра яроқсиз деб топилган ўзбошимчалик билан қурилган кўп квартирали уйларни белгиланган тартибда бартараф этиш чораларини кўрсин.
9. Миллий қўмитага:
 - (а) шаҳарсозлик ҳужжатларига риоя этилиши устидан тизимли **мониторинг қилиш;**
 - (б) шаҳарсозлик нормалари бузилганлиги аниқланганда қурилишни сўзсиз тўхтатиб туриш юзасидан Қурилиш ва уй-жой коммунал хўжалиги соҳасида назорат қилиш инспекциясига бажарилиши мажбурий бўлган **кўрсатмалар бериш** ҳуқуқи берилсин.
10. Миллий қўмита Бизнес ва тадбиркорлик олий мактаби билан биргаликда Инвестиция компанияларининг кузатув кенгаши таркибига киритиладиган Миллий қўмита ва унинг ҳузуридаги Жамоатчилик кенгаши вакилларининг **корпоратив бошқарув соҳасида ўқитилишини** таъминласин.

III. Ташкилий ва институционал механизмлар

11. Қуйидагилар **2026 йил 1 мартга қадар** Қурилиш ва уй-жой коммунал хўжалиги вазирлиги тизимидан:
 - (а) “Урбанизация ва шаҳарсозлик ҳужжатларини ишлаб чиқиш республика маркази” давлат муассасаси – Миллий қўмита тизимида;

(б) “ТошкентбошпланЛИТИ” бош лойиҳа институти давлат муассасаси – Тошкент шаҳри ҳокимлиги тузилмасига ўтказилсин. Бунда Самарқанд шаҳри ва Тошкент вилоятидаги шаҳарлар (шаҳарчалар)нинг бош режалари бўйича муаллифлик функцияси “ЎзшаҳарсозликЛИТИ” бош лойиҳа институтига (барча тегишли ҳужжат ва материаллар билан бирга) ўтказилсин.

12. Миллий қўмита Қурилиш ва уй-жой коммунал хўжалиги вазирлиги билан биргаликда уч ой муддатда қонунчилик ҳужжатларида “ТошкентбошпланЛИТИ” бош лойиҳа институти, “ЎзшаҳарсозликЛИТИ” бош лойиҳа институти, “Қишлоқ қурилиш лойиҳа” бош лойиҳа институти ҳамда “ЎзГАШКЛИТИ” лойиҳа-қидирув ташкилоти зиммасига юкланган вазифаларни таҳлил қилган ҳолда уларнинг фаолиятини такомиллаштириш бўйича таклифлар киритсин.

13. Белгилансинки:

(а) “ЎзшаҳарсозликЛИТИ”, “ТошкентбошпланЛИТИ” ҳамда “Қишлоқ қурилиш лойиҳа” бош лойиҳа институтлари давлат муассасалари раҳбарларининг биринчи ўринбосарлари урбанизация масалалари учун масъул ҳисобланади, уларни лавозимга тайинлаш ва лавозимидан озод қилиш Миллий қўмита билан келишилган ҳолда амалга оширилади;

(б) қуйидагилар мажбурий тартибда Миллий қўмита билан келишилади:

(i) аҳоли пунктларининг бош режалари ва батафсил режалаштириш лойиҳалари (мастер режа) – Вазирлар Маҳкамаси ҳузуридаги Республика архитектура-шаҳарсозлик кенгаши мажлисларида кўриб чиқиш доирасида;

(ii) ҳудудларнинг батафсил режалаштириш лойиҳалари;

(iii) ҳудудларда амалга оширилиши режалаштирилаётган йирик ва аҳамиятли туризм, бизнес, маданият, спорт бўйича ва аҳолини фаол жалб қилишга қаратилган таклифлар;

(в) “Урбанизация ва шаҳарсозлик ҳужжатларини ишлаб чиқиш республика маркази” давлат муассасаси шаҳарсозлик ҳужжатларини ишлаб чиқиш бўйича ягона буюртмачи, Давлат шаҳарсозлик кадастрини юритувчиси ҳамда “Давлат шаҳарсозлик геоахборот тизими” идоралараро геоахборот дастурий комплекси оператори ҳисобланади;

- (г) “Урбанизация ва шаҳарсозлик ҳужжатларини ишлаб чиқиш республика маркази” давлат муассасасига шаҳарсозлик ҳужжатларини ишлаб чиқишдан олдин тайёрланадиган ҳужжатларни (концепция, стратегик режалар ва бошқалар) тайёрлаш мақсадида сўров-танлов тамойили асосида хорижий лойиҳа институтлари ва консультантларни жалб қилиш ҳуқуқи берилади;
- (д) **2027 йил 1 январдан бошлаб** кўп квартирали уйларнинг қурилиш-монтаж ишларини бошлаш учун белгиланган тартибда “Шаффоф қурилиш” миллий ахборот тизимида бериладиган рухсатнома “Уу-joy” ягона рақамли урбанизация платформаси (кейинги ўринларда – “Уу-joy” ААТ)да идоралараро интеграция асосида автоматик равишда шаклланади;
- (ж) фойдаланишга топширилган уй-жойлар бўйича расмий статистика мулкни давлат рўйхатидан ўтказиш бўйича кадастр ҳужжатларига асосан юритилади.

14. Миллий қўмитанинг:

- (а) замонавий урбанизация, архитектура ва шаҳарсозлик амалиётларини интеграция қилиш ва инновацион ёндашувларни жорий этиш ҳамда ушбу жараёнларга ёш, билимли мутахассисларни жалб қилиш мақсадида масъулияти чекланган жамият шаклидаги **“Урбанизация лабораторияси”** (“Urban Lab”)ни ташкил этиш ва уни **“Уу-joy”** ААТ оператори этиб белгилаш;
- (б) урбанизация, архитектура ва шаҳарсозлик соҳасида форум, семинар, конференция ва бошқа оммавий тадбирларни ўтказиш, тажрибали мутахассислар майдончасини яратиш мақсадида масъулияти чекланган жамият шаклидаги **“Урбанизация ҳамжамияти”** (“Urban Community”)ни ташкил этиш;
- (в) шаҳарсозлик фаолиятининг ошкоралигини таъминлаш, лойиҳа ва инвестиция қарорларининг асослилигини ошириш мақсадида 14 та йирик агломерациялар бўйича комплекс қурилиш ва реновация ҳудудлари кесимида кўчмас мулк бозорини таҳлил ва мониторинг қилиш орқали **кўчмас мулк объектларининг бозор қийматларини мунтазам равишда эълон қилиб бориш** амалиётини йўлга қўйиш тўғрисидаги таклифлари маъқуллансин.

15. Иқтисодиёт ва молия вазирлиги **“Урбанизация лабораторияси”** МЧЖ ва **“Урбанизация ҳамжамияти”** МЧЖ устав капиталларини шакллантириш, шу жумладан, **“Уу-joy” ААТ**ни яратиш ишлари учун Миллий қўмига унинг сўровига мувофиқ жами **40 млрд** сўм ажратсин.
16. **“Уу-joy” ААТ** тизими учун Солиқ қўмитаси маълумотларни қайта ишлаш марказининг зарур бўлган сервер қурилмаларини сақлаш ва қайта ишлаш доирасида доимий техник қўллаб-қувватлаш ишлари **“Солиқ маълумотларини қайта ишлаш маркази” ДУК** томонидан бепул амалга ошириб борилсин.
17. **Комплекс қурилиш лойиҳаларини амалга ошириш тартибини** жорий этиш ва урбанизация жараёнларини такомиллаштириш бўйича **“Йўл харитаси” 3-иловага** мувофиқ тасдиқлансин.
18. Миллий қўмига **2028 йил 1 майга қадар** мазкур қарорда назарда тутилган махсус ҳуқуқий режимни жорий қилиш натижалари тўғрисидаги маълумотларни Ўзбекистон Республикаси Президенти Администрациясига ҳамда **“Ўзбекистон Республикасининг Шаҳарсозлик кодексига ўзгартириш ва қўшимчалар киритиш тўғрисида”**ги қонун лойиҳасини Вазирлар Маҳкамасига киритсин.
19. Белгилансинки:
- (а) Вазирлар Маҳкамаси ҳузуридаги Республика архитектура-шаҳарсозлик кенгаши таркибига Миллий қўмига раиси киритилади;
 - (б) Миллий қўмига томонидан мазкур Кенгашда лойиҳаларни кўриб чиқиш жараёнига, зарур ҳолларда, урбанизация, архитектура ва шаҳарсозлик соҳасидаги тажрибали мутахассис ва экспертлар (шу жумладан, хорижий мутахассис ва экспертлар ҳамда Ўзбекистон архитекторлар уюшмаси вакиллари) жалб қилиниши мумкин.

IV. Қарор ижросини ташкил этиш, таъминлаш ва назорат

20. Миллий қўмига Қурилиш ва уй-жой коммунал хўжалиги вазирлиги ҳамда Адлия вазирлиги билан биргаликда **уч ой муддатда** қонунчилик ҳужжатларига ушбу қарордан келиб чиқадиган ўзгартириш ва қўшимчалар тўғрисида Вазирлар Маҳкамасига таклифлар киритсин.

- 21.** Мазкур қарорнинг ижросини самарали ташкил қилишга масъул ва шахсан жавобгар этиб Урбанизация ва уй-жой бозорини барқарор ривожлантириш миллий қўмитаси раиси Ш.Д. Кудбиев белгилансин.
- 22.** Қарор ижросини муҳокама қилиб бориш, ижро учун масъул идоралар фаолиятини мувофиқлаштириш ва назорат қилиш Ўзбекистон Республикаси Бош вазири А.Н. Арипов зиммасига юклансин.

**Ўзбекистон Республикаси
Президенти**



Ш. Мирзиёев

Тошкент шаҳри

Ўзбекистон Республикаси Президентининг
2026 йил 24 февралдаги ПҚ–73-сон қарорига
1-илова

**Комплекс қурилиш лойиҳаларини амалга ошириш ҳудудлари
РЎЙХАТИ**

Т/р	Бурилиш нуқталари	Ҳудуднинг чегара чизиқлари		Ер майдони, гектар
		Бошланиш нуқтаси	Тугаш нуқтаси	
Тошкент шаҳри Яшнобод тумани Жарқўрғон маҳалласи				
1	1-нуқта	41,269413 69,324244	41,26665 69,314972	22,0
	2-нуқта	41,26665 69,314972	41,268716 69,313925	
	3-нуқта	41,268716 69,313925	41,2705 69,319317	
	4-нуқта	41,2705 69,319317	41,270944 69,319134	
	5-нуқта	41,270944 69,319134	41,271453 69,320723	
	6-нуқта	41,271453 69,320723	41,271547 69,321937	
	7-нуқта	41,271547 69,321937	41,270698 69,323241	
	8-нуқта	41,270698 69,323241	41,269413 69,324244	
Тошкент шаҳри Миробод тумани Абдурауф Фитрат маҳалласи				
2	1-нуқта	41,274009 69,293339	41,277211 69,297182	12,9
	2-нуқта	41,277211 69,297182	41,275063 69,300022	
	3-нуқта	41,275063 69,300022	41,274687 69,299458	
	4-нуқта	41,274687 69,299458	41,272698 69,294651	
	5-нуқта	41,272698 69,294651	41,274009 69,293339	

Т/р	Бурилиш нуқталари	Ҳудуднинг чегара чизиқлари		Ер майдони, гектар
		Бошланиш нуқтаси	Тугаш нуқтаси	
Тошкент шаҳри Сергели тумани Хонободтепа маҳалласи				
3	1-нуқта	41,220335 69,256524	41,224666 69,253735	100
	2-нуқта	41,224666 69,253735	41,222565 69,250321	
	3-нуқта	41,222565 69,250321	41,22497 69,247854	
	4-нуқта	41,22497 69,247854	41,226262 69,24981	
	5-нуқта	41,226262 69,24981	41,226839 69,252722	
	6-нуқта	41,226839 69,252722	41,227746 69,25282	
	7-нуқта	41,227746 69,25282	41,228179 69,252448	
	8-нуқта	41,228179 69,252448	41,228038 69,252115	
	9-нуқта	41,228038 69,252115	41,230246 69,250359	
	10-нуқта	41,230246 69,250359	41,230776 69,251225	
	11-нуқта	41,230776 69,251225	41,230897 69,251807	
	12-нуқта	41,230897 69,251807	41,231806 69,252317	
	13-нуқта	41,231806 69,252317	41,233551 69,256285	
	14-нуқта	41,233551 69,256285	41,235293 69,257026	
	15-нуқта	41,235293 69,257026	41,233212 69,258148	
	16-нуқта	41,233212 69,258148	41,229859 69,261073	
	17-нуқта	41,229859 69,261073	41,228985 69,259403	
	18-нуқта	41,228985 69,259403	41,228106 69,259952	
	19-нуқта	41,228106 69,259952	41,228611 69,262718	
	20-нуқта	41,228611 69,262718	41,227718 69,26333	

Т/р	Бурилиш нуқталари	Ўдуднинг чегара чизиқлари		Ер майдони, гектар
		Бошланиш нуқтаси	Тугаш нуқтаси	
	21-нуқта	41,227718 69,26333	41,226589 69,261777	
	22-нуқта	41,226589 69,261777	41,225606 69,260303	
	23-нуқта	41,225606 69,260303	41,22294 69,262665	
	24-нуқта	41,22294 69,262665	41,220335 69,256524	
Наманган вилояти Наманган шаҳри Равнақ маҳалласи				
4	1-нуқта	41,000027 71,628453	40,998917 71,626817	26,0
	2-нуқта	40,998917 71,626817	40,997215 71,63049	
	3-нуқта	40,997215 71,63049	40,995941 71,63261	
	4-нуқта	40,995941 71,63261	40,996653 71,63579	
	5-нуқта	40,996653 71,63579	40,997016 71,63668	
	6-нуқта	40,997016 71,63668	40,998028 71,639214	
	7-нуқта	40,998028 71,639214	40,998901 71,641475	
	8-нуқта	40,998901 71,641475	40,998959 71,641414	
	9-нуқта	40,998959 71,641414	40,999861 71,643444	
	10-нуқта	40,999861 71,643444	40,999991 71,643345	
	11-нуқта	40,999991 71,643345	41,000446 71,644511	
	12-нуқта	41,000446 71,644511	41,000413 71,644604	
	13-нуқта	41,000413 71,644604	41,000971 71,646246	
	14-нуқта	41,000971 71,646246	41,001697 71,647281	
	15-нуқта	41,001697 71,647281	41,001927 71,647127	
	16-нуқта	41,001927 71,647127	41,001274 71,645007	

Т/р	Бурилиш нуқталари	Ўдуднинг чегара чизиқлари		Ер майдони, гектар
		Бошланиш нуқтаси	Тугаш нуқтаси	
	17-нуқта	41,001274 71,645007	41,001245 71,643936	
	18-нуқта	41,001245 71,643936	41,000729 71,642021	
	19-нуқта	41,000729 71,642021	40,999656 71,640298	
	20-нуқта	40,999656 71,640298	40,997901 71,635846	
	21-нуқта	40,997901 71,635846	40,998873 71,632371	
	22-нуқта	40,998873 71,632371	41,000027 71,628453	
Самарқанд вилояти Самарқанд шаҳри Нурли йўл маҳалласи				
5	1-нуқта	39,683073 66,930611	39,684302 66,931245	10,51
	2-нуқта	39,684302 66,931245	39,68444 66,930586	
	3-нуқта	39,68444 66,930586	39,684895 66,930575	
	4-нуқта	39,684895 66,930575	39,685588 66,931158	
	5-нуқта	39,685588 66,931158	39,685233 66,934712	
	6-нуқта	39,685233 66,934712	39,685141 66,934916	
	7-нуқта	39,685141 66,934916	39,68475 66,934854	
	8-нуқта	39,68475 66,934854	39,684547 66,934627	
	9-нуқта	39,684547 66,934627	39,683518 66,934782	
	10-нуқта	39,683518 66,934782	39,682549 66,934529	
	11-нуқта	39,682549 66,934529	39,682681 66,932924	
	12-нуқта	39,682681 66,932924	39,682072 66,932753	
	13-нуқта	39,682072 66,932753	39,683073 66,930611	

Т/р	Бурилиш нуқталари	Худуднинг чегара чизиқлари		Ер майдони, гектар
		Бошланиш нуқтаси	Тугаш нуқтаси	
Қашқадарё вилояти Қарши шаҳри Хонтепа маҳалласи				
6	1-нуқта	38,839345 65.771438	38,839708 65.772819	26,8
	2-нуқта	38,839708 65,772819	38,840947 65,774062	
	3-нуқта	38,840947 65,774062	38,840353 65,779431	
	4-нуқта	38,840353 65,779431	38,836762 65,778512	
	5-нуқта	38,836762 65,778512	38,835780 65,776728	
	6-нуқта	38,835780 65,776728	38,836008 65,776547	
	7-нуқта	38,836008 65,776547	38,835249 65,775098	
	8-нуқта	38,835249 65,775098	38,835776 65,774631	
	9-нуқта	38,835776 65,774631	38,835233 65,773699	
	10-нуқта	38,835233 65,773699	38,835436 65,773529	
	11-нуқта	38,835436 65,773529	38,835742 65,774037	
	12-нуқта	38,835742 65,774037	38,836355 65,773557	
	13-нуқта	38,836355 65,773557	38,836885 65,774544	
	14-нуқта	38,836885 65,774544	38,839345 65,771438	

Изоҳ: Комплекс қурилиш лойиҳаларини амалга ошириш ҳудудларида Моддий маданий мерос объектлари ва ЮНЕСКОнинг Умумжаҳон мероси рўйхатига киритилган ҳудудлар ёки уларнинг тегралари ҳамда буфер зоналари мавжуд бўлган тақдирда, белгиланган тартибда Маданий мерос агентлиги ҳамда ЮНЕСКО ишлари бўйича Ўзбекистон Республикаси миллий комиссияси котибияти билан келишилади.

Комплекс қурилиш лойиҳаларини амалга ошириш ТАРТИБИ

1. Комплекс қурилиш чегаралари ва майдони аниқ ер участкасида амалга оширилади. Комплекс қурилиш учун мўлжалланган ер участкасининг чегаралари ва майдони (маҳалла, мавзе, массив, кўча ва ҳоказо) инвестиция компаниялари томонидан тақдим этилган лойиҳа таклифлари асосида аниқланади (кейинги ўринларда – комплекс қурилиш ҳудуди).
2. Комплекс қурилиш ҳудуди чегаралари:
 - (а) инвестиция компаниялари томонидан Қорақалпоғистон Республикаси Вазирлар Кенгаши, вилоятлар ва Тошкент шаҳри ҳокимликлари билан биргаликда белгиланади;
 - (б) Қорақалпоғистон Республикаси Вазирлар Кенгаши, вилоятлар ва Тошкент шаҳри ҳокимликлари томонидан Вазирлар Маҳкамаси ҳамда Урбанизация ва уй-жой бозорини барқарор ривожлантириш миллий қўмитаси (кейинги ўринларда – Миллий қўмита) билан келишилади;
 - (в) тегишлилигига кўра Қорақалпоғистон Республикаси Жўқорғи Кенгеси, халқ депутатлари вилоятлар ва Тошкент шаҳар кенгашлари томонидан тасдиқланади.
3. Комплекс қурилиш ҳудудининг мастер режасини ишлаб чиқиш жараёнида инвестиция компанияси топосъёмка ва геология-қидирув хулосасини расмийлаштириш учун тегишли тартибда буюртма беради.
4. Топосъёмка ва геология-қидирув хулосаси олгандан сўнг инвестиция компанияси комплекс қурилиш ҳудудининг батафсил режалаштириш лойиҳаси (мастер режаси) ва қуриш лойиҳасини ишлаб чиқиш учун энг яхши таклифларни танлаб олиш орқали лойиҳа ташкилотларини жалб қилади.
5. Комплекс қурилиш ҳудудида юридик ва жисмоний шахсларнинг хусусий мулки (уй-жой, бошқа кўчмас мол-мулк) жойлашган тақдирда, тасдиқланган комплекс қурилиш ҳудуди чегаралари доирасидаги мастер режа ва батафсил режалаштириш лойиҳасига ушбу шахслар амал қилиши шарт.

6. Комплекс қурилиш ҳудуди реновация ҳудудларини ўз ичига олган тақдирда:
- (а) инвестиция компанияси ушбу ҳудуддаги мулкдорлар билан музокараларни бошлайди. Бунда мулкдор ўз мол-мулки билан комплекс қурилиш жараёнида инвестиция компанияси билан тузиладиган шартнома асосида иштирок этиши мумкин;
 - (б) инвестиция компанияси мулкларни ва тегишли ер участкаларини харид қилади ёки (ёхуд) ушбу ҳудудда қурилишни амалга оширишга бошқа келишувларга (ўрнига ўрин мулк тақдим этиш, шу ҳудудда уй-жой тақдим этиш ва бошқалар) эришади;
 - (в) комплекс қурилиш ҳудудининг камида **80 фоизи** инвестиция компанияси ихтиёрига (мулк ҳуқуқи асосида, нотариал келишув асосида ва бошқалар) ўтгандан сўнг батафсил режалаштириш лойиҳасини (мастер режа), қурилиш лойиҳасини ишлаб чиқишга буюртма беради;
 - (г) келишувга эришилмаган мулкдорларга инвестиция компанияси келишувга эришилган мулкдорлар билан шакллантирилган ўртача бозор нархи миқдорида компенсация суммасини белгилаш юзасидан судга даъво аризаси киритади.
7. Инвестиция компанияларига Миллий қўмита билан келишилган ҳолда комплекс қурилиш ҳудудининг батафсил режалаштириш лойиҳаси (мастер режаси) ва қуриш лойиҳасини ишлаб чиқиш учун энг яхши таклифларни танлаб олиш орқали лойиҳа ташкилотларини жалб қилиш ҳуқуқи берилади. Бунда мазкур шартномалар бўйича тўловларни амалга ошириш қуйидаги миқдорларда бўлиши шарт:
- (а) 15 фоизи – шартнома тузилганда;
 - (б) 15 фоизи – шартномага мувофиқ батафсил режалаштириш лойиҳаси (мастер режаси) ва/ёки қуриш лойиҳаси тўлиқ тақдим этилганда;
 - (в) 40 фоизи – электрон онлайн аукцион савдоларига қўйилган лот ютиб олинганда;
 - (г) 30 фоизи – ҳудудда қурилиш ишлари бошланганда (белгиланган тартибда рухсатнома берилганда).

8. Батафсил режалаштириш лойиҳаси (мастер режа) ва қуриш лойиҳасини ишлаб чиққан лойиҳа ташкилотига тегишли комплекс қурилиш ҳудудидаги объектларни қуриш жараёнлари устидан муаллифлик назоратини юритиш юклатилади. Ушбу назорат тури инвестиция компанияси ва танлаб олинган лойиҳа ташкилоти ўртасидаги шартномада мажбурий равишда акс эттирилиши лозим.
9. Комплекс қурилиш ҳудудининг батафсил режалаштириш лойиҳаси (мастер режа) мажбурий тартибда қуйидаги лотларга ажратилади:
- (а) инфратузилмавий лотлар;
 - (б) турар жой лотлари;
 - (в) нотурар жой лотлари;
 - (г) яшил майдон лотлари.
10. Қоида тариқасида, қурилиш объектларини сотиш стратегиясини инобатга олиб, лотлар нисбатан йирик бўлмаган ҳолда шакллантирилиши мумкин.
11. Комплекс қурилиш ҳудудининг батафсил режалаштириш лойиҳаси (мастер режа) тегишли ҳудудий архитектура-шаҳарсозлик кенгаши томонидан тасдиқланади ҳамда бирламчи рухсат бериш ҳужжатлари ва лойиҳа-смета ҳужжатларини тайёрлашни ташкил этиш вазифаси инвестиция компаниясига юклатилади.
12. Комплекс қурилиш ҳудудининг батафсил режалаштириш лойиҳаси турар жой ва нотурар жой лотларга бўлиниб, **қурилишга тайёр ер** шаклида электрон онлайн аукцион савдоларига чиқарилади. Бунда:
- (а) инфратузилмавий лотлар ижтимоий, жамоат ва маиший инфратузилма, муҳандислик коммуникациялари, дам олиш зоналарини, транспорт тармоқларини, кўп қаватли автотураргоҳларни ва бошқа иншоотларни қуриш учун тегишли ҳудудий архитектура-шаҳарсозлик кенгаши томонидан тасдиқланган бирламчи рухсат бериш ҳужжатлари ва лойиҳа-смета ҳужжатларига эга ер майдонларини;
 - (б) турар жой лотлари уй қурилиши учун тегишли ҳудудий архитектура-шаҳарсозлик кенгаши томонидан тасдиқланган бирламчи рухсат бериш ҳужжатлари ва лойиҳа-смета ҳужжатларига эга ер участкаларини;

- (в) нотурар жой лотлари чакана ва истеъмол хизматлари объектлари, кўп функцияли марказлар, омборхоналар, логистика иншоотлари ва бошқа тижорат биноларини қуриш учун тегишли ҳудудий архитектура-шаҳарсозлик кенгаши томонидан тасдиқланган бирламчи рухсат бериш ҳужжатлари ва лойиҳа-смета ҳужжатларига эга ер участкаларини;
- (г) яшил майдон лотлари барпо этиладиган ободонлаштириш ва кўкаламзорлаштириш участкаларини ўз ичига олади.
13. Лотлар қатъий равишда электрон онлайн аукцион орқали савдога чиқарилади.
14. Сотиб олинган лотларни бошқа субъектларга қайта сотиш ёки бошқа тарзда ўтказиш тақиқланади.
15. Лотни сотиб олган тадбиркорлик субъекти қурилишни амалга оширмасдан уни қайтариб берган тақдирда, инвестиция компанияси мазкур субъектга лот учун тўланган сумманинг фақат 90 фоизгача миқдорини қайтаради. Мазкур шарт лотни сотиш шартномасида белгиланиши лозим.
16. Турар жой ва нотурар жой лотларига киритилган иншоотларнинг қурилиши тадбиркорлик субъектлари томонидан тегишли лот учун тасдиқланган бирламчи рухсат берувчи ҳужжатлар ва лойиҳа-смета ҳужжатлари асосида қатъий равишда амалга оширилиши керак.
17. Ер участкаларини харид қилишда ер участкасидан рухсат этилган фойдаланишнинг асосий турини ҳамда бино ва иншоотларнинг ихтисослашишини ўзгартириш учун тегишли субъектдан белгиланган тартибда тўлов ундирилади.
18. Лотларнинг сотилишидан тушган маблағлар (Вазирлар Маҳкамаси томонидан белгиланган харажатлар чегириб қолингандан сўнг қолган қисми) **100 фоиз** миқдорда инвестиция компаниясига ўтказилади.
19. Турар жой ва нотурар жой лотлари бўйича тегишли Қорақалпоғистон Республикаси Жўқорғи Кенгеси, халқ депутатлари вилоятлар ва Тошкент шаҳар кенгашларининг қарорларига асосан белгиланадиган миқдордаги инфратузилма тўлови тадбиркорлик субъекти томонидан тўланади ва мазкур тўлов тўлиқ инвестиция компаниясига ўтказилади.

- 20.** Инфратузилмавий ва яшил майдон лотларига киритилган объектларни қуриш:
- (а) давлат-хусусий шериклик (кейинги ўринларда – ДХШ) шаклида;
 - (б) турар ва нотурар бинолар лотларига қўшиш йўли билан;
 - (в) инвестиция компанияси маблағлари ҳисобидан;
 - (г) қонунчиликда тақиқланмаган бошқа маблағлар ҳисобидан амалга оширилади.
- 21.** ДХШ лойиҳаларида иштирок этадиган субъектларни ҳамда инфратузилмавий лотларга киритилган объектлар қурилишида иштирок этадиган пудратчиларни аниқлаш қонунчиликда белгиланган тартибда амалга оширилади. ДХШ лойиҳаларида маҳаллий ижро этувчи ҳокимият органлари давлат шериги сифатида фаолият юритади.
- 22.** Буюртмачи этиб:
- (а) автомобиль йўллари қуриш бўйича – Автомобиль йўллари қўмитаси;
 - (б) иситиш қозонхоналари ва иссиқлик тармоқларини қуриш бўйича – Қурилиш ва уй-жой коммунал хўжалиги вазирлиги ҳузуридаги “Иссиқлик таъминоти объектлари бўйича инжиниринг компания” ДМ;
 - (в) ичимлик ва оқова сув таъминоти тармоқларини қуриш бўйича – “Ўзсувтаъминот” АЖ;
 - (г) электр ва газ таъминоти тармоқларини қуриш бўйича – тегишлилигига кўра “Ҳудудий электр тармоқлари” АЖ ва “Ҳудудгазтаъминот” АЖ;
 - (д) алоқа тармоқларини қуриш бўйича – “Ўзбектелеком” АЖ белгиланади.
- 23.** Инвестиция компаниялари томонидан ер участкаларини сотиб олиш белгиланган тартибга мувофиқ мустақил баҳолаш орқали аниқланган бозор нархи, ер участкасидан рухсат этилган фойдаланишнинг асосий тури ва бошқа чекловлар инobatга олинган ҳолда амалга оширилади.
- 24.** Комплекс қурилиш ҳудудида мавжуд уй-жой ва бошқа кўчмас мол-мулк олди-сотдиси, шу жумладан, иккиламчи бозорда ҳамда бошқа тарзда ўзга шахсга уй-жойни ўтказиш, шунингдек, фуқароларни яшаш манзили бўйича доимий рўйхатга қўйиш тақиқланади.

Ўзбекистон Республикаси Президентининг
2026 йил 24 февралдаги ПҚ–73-сон қарорига
3-илова

**Комплекс қурилиш лойиҳаларини амалга ошириш тартибини жорий этиш
ва урбанизация жараёнларини такомиллаштириш бўйича
“ЙЎЛ ХАРИТАСИ”**

Т/р	Чора-тадбирлар номи	Амалга ошириш механизми	Ҳужжат тури	Бажариш муддатлари	Масъул ижрочилар
I. Норматив-ҳуқуқий асосларни такомиллаштириш					
1.	Бош режа ва бошқа шаҳарсозлик ҳужжатларига риоя қилиниши устидан мониторинг тизимини жорий этиш.	Бош режа ва бошқа шаҳарсозлик ҳужжатларининг давлат органлари томонидан амалга оширилишини мониторинг ва назорат қилиш тартибини ишлаб чиқиш ва тасдиқлаш.	Идоравий норматив-ҳуқуқий ҳужжат	2026 йил август	Урбанизация ва уй-жой бозорини барқарор ривожлантириш миллий қўмитасининг (кейинги ўринларда – Миллий қўмита), Қурилиш ва уй-жой коммунал хўжалиги вазирлиги, Қурилиш ва уй-жой коммунал хўжалиги соҳасида назорат қилиш инспекцияси, Адлия вазирлиги
2.	Қурилиш муддатлари ва (ёки) шаҳарсозлик талаблари бузилган ҳолларда молиявий чораларни қўллаш тартибини жорий этиш.	Мажбурий бузиш қарори чиқарилган ёки белгиланган муддатда яқунланмаган қурилиш объектларига нисбатан ер ва мол-мулк солиғининг беш баравар оширилган ставкасини қўллаш бўйича қонун лойиҳасини	Норматив-ҳуқуқий ҳужжат (қонун лойиҳаси)	2026 йил май	Миллий қўмита, Иқтисодиёт ва молия вазирлиги, Қурилиш ва уй-жой коммунал хўжалиги вазирлиги,

		ишлаб чиқиб, белгиланган тартибда Вазирлар Маҳкамасига киритиш.			Қурилиш ва уй-жой коммунал хўжалиги соҳасида назорат қилиш инспекцияси, Адлия вазирлиги
3.	Кўп квартирали уйлар (кейинги ўринларда – уй-жой) қуриш фаолиятини амалга ошириш учун малакавий талабларни белгилаш.	Уй-жой қуриш фаолиятини амалга ошириш билан шуғулланувчи қурилиш ва пудрат ташкилотларига қўйиладиган малакавий талабларни (мутахассислиги, иш тажрибаси, фаолият олиб бориш учун қонуний асосларга эгаллиги, салоҳияти ва бошқалар) ишлаб чиқиш ва белгиланган тартибда тасдиқлаш.	Идоравий норматив- ҳуқуқий ҳужжат	2026 йил август	Миллий қўмита, Қурилиш ва уй-жой коммунал хўжалиги вазирлиги, Марказий банк, Адлия вазирлиги, манфаатдор вазирлик ва идоралар
4.	Урбанизация, архитектура ва шаҳарсозлик соҳасидаги амалдаги норматив-ҳуқуқий ҳужжатларни такомиллаштириш.	1. Ўзбекистон Республикаси Президентининг фармон ва қарорлари, Вазирлар Маҳкамасининг қарорларида урбанизация, архитектура ва шаҳарсозлик соҳасидаги барча топшириқларни хатловдан ўтказиш ва тизимли таҳлил қилиш. 2. Амалга оширилган таҳлил натижалари асосида соҳага доир норматив-ҳуқуқий ҳужжатларни такомиллаштириш юзасидан таклифларни Вазирлар Маҳкамасига киритиш.	Таҳлилий маълумот	2026 йил июнь	Миллий қўмита, Қурилиш ва уй-жой коммунал хўжалиги вазирлиги, Адлия вазирлиги, манфаатдор вазирлик ва идоралар

<p>5.</p>	<p>Комплекс қурилиш тамайилига мос келмайдиган лойиҳаларни комплекс баҳолаш ва уй-жой қурилиши тизимини ташкил этиш бўйича таклифлар ишлаб чиқиш.</p>	<p>1. Тасдиқланган шаҳарсозлик ҳужжатлари доирасида “нуқтали” қурилиш ва комплекс қурилишлар механизмлари бўйича халқаро тажрибани ўрганиш.</p> <p>2. Халқаро тажрибадан келиб чиқиб, “нуқтали” қурилиш лойиҳаларини комплекс баҳолаш ва бош режа параметрларига мувофиқ уй-жой қурилиши тизимини ташкил этиш бўйича таклифларни ишлаб чиқиш. Хусусан:</p> <p>(а) қўшимча транспорт оқимларини моделлаштириш, янги йўл ўтказгичларни барпо этиш, мавжудларини реконструкция қилиш ҳамда автотранспорт воситаларини сақлаш жойларига эҳтиёжни баҳолаш методикасини ишлаб чиқиш;</p> <p>(б) муҳандислик-коммуникация, транспорт ва ижтимоий инфратузилмаларни қуриш ҳамда реконструкция қилишни молиялаштириш графикларига аниқлик киритган ҳолда ҳудудлар кесимида шакллантириш;</p> <p>(в) ер участкаларининг ҳолатини учувчисиз учадиган аппаратлар орқали баҳолаш механизмларини жорий этиш;</p>	<p>Таҳлилий маълумот</p>	<p>2026 йил октябрь</p>	<p>Миллий қўмита, Иқтисодиёт ва молия вазирлиги, Қурилиш ва уй-жой коммунал хўжалиги вазирлиги, Экология ва иқлим ўзгариши миллий қўмитаси, Энергетика вазирлиги, Транспорт вазирлиги, Ички ишлар вазирлиги</p>
-----------	---	--	--------------------------	-------------------------	---

		<p>(г) комплекс қурилиш ҳудудларини лойиҳалаш жараёнида атроф-муҳитга таъсирини баҳолаш ва давлат экологик экспертизасидан ўтказиш тартибини белгиловчи механизмни ишлаб чиқиш.</p> <p>3. Ишлаб чиқилган таклифларни Ўзбекистон Республикасида урбанизация, уй-жой ва ипотека бозорини барқарор ривожлантиришни таъминлаш бўйича мувофиқлаштирувчи кенгаш муҳокамасидан ўтказиб, Ўзбекистон Республикаси Президенти Администрациясига киритиш.</p>			
6.	Инвестиция компаниялари фаолиятини тартибга солиш.	Инвестиция компанияларининг намунавий уставини ва кузатув кенгаши намунавий таркибини ишлаб чиқиш ва тасдиқлаш учун Вазирлар Маҳкамасига киритиш.	Норматив-ҳуқуқий ҳужжат	2026 йил март	Миллий қўмита
7.	Кўкаламзорлаштиришга оид амалдаги меъёрларни қайта кўриб чиқиш.	Уй-жойлар бўлган зоналарнинг кўкаламзорлаштирилган ҳудудлари майдони (мактаб ва мактабгача таълим ташкилотлари участкаларини ҳисобга олмаганда) мавзе ҳудуди майдонидан кам бўлмаслиги миқдорини 25 фоиздан 30 фоизга ошириш бўйича шаҳарсозлик нормалари ва қоидаларига ўзгартиришлар киритиш ва белгиланган тартибда тасдиқлаш.	Идоравий норматив-ҳуқуқий ҳужжат	2026 йил апрель	Қурилиш ва уй-жой коммунал хўжалиги вазирлиги, Миллий қўмита, Экология ва иқлим ўзгариши миллий қўмитаси, манфаатдор вазирлик ва идоралар

8.	Комплекс қурилишни тизимли амалга оширишни ташкил этиш.	Урбанизация ва комплекс қурилиш тамойиллари асосида уй-жой қурилиши ва инфратузилма учун истиқболли “Ер банки”ни шакллантириш ва бунда қўйидагиларни инобатга олиш: “Ер банки”ни шакллантириш ва юритиш, ер участкаларини ҳисобга олиш ва улардан фойдаланиш тартибини жорий қилиш; “Ер банки” вазифаларини амалга ошириш учун масъул органларнинг функцияларини белгилаш; “Ер банки”ни юритиш учун махсус маълумотлар базасини шакллантириш.	Норматив-ҳуқуқий ҳужжат лойиҳаси	2026 йил май	Миллий қўмита, Қурилиш ва уй-жой коммунал хўжалиги вазирлиги, Иқтисодиёт ва молия вазирлиги, Адлия вазирлиги
9.	Шаҳарсозликда уй-жой қуриш лойиҳалари ҳамда уларнинг мавжуд уй-жойларни кўкаламзорлаштириш талабларига мувофиқлигини ўрганиш.	1. Уй-жой қуриш лойиҳаларида кўкаламзорлаштириш ҳолатини ўрганиш ва талабларга мувофиқлаштириш бўйича тегишли ишчи гурӯҳларни тузган ҳолда: (а) 2024 йил июлдан бошлаб бугунги кунга қадар Тошкент шаҳри ва бошқа шаҳарларда архитектура-шаҳарсозлик кенгашлари томонидан кўриб чиқиладиган ҳамда тасдиқланган лойиҳаларни, мазкур лойиҳаларнинг кўп квартирали уй-жойлари бўлган турар жой зоналарининг кўкаламзорлаштирилганлиги шаҳарсозлик меъёрлари ва қоидаларига мувофиқлигини ўрганиш;	Ташкилий чора-тадбирлар	2026 йил апрель-сентябрь	Қурилиш ва уй-жой коммунал хўжалиги соҳасида назорат қилиш инспекцияси, Қурилиш ва уй-жой коммунал хўжалиги вазирлиги, Экология ва иқлим ўзгариши миллий қўмитаси, Қорақалпоғистон Республикаси Вазирлар Кенгаши, вилоятлар ва Тошкент шаҳри ҳокимликлари

		<p>(б) ўрганиш доирасида шакллантирилган маълумотлар доирасида жойига чиққан ҳолда назорат тадбирларини олиб бориш ва қонунчиликда белгиланган тартибда чоралар кўриш.</p> <p>2. Ўрганиш ва назорат тадбирлари якуни бўйича тузилган умумий маълумотни Миллий қўмига тақдим этиш.</p>		2026 йил май	
II. Ташкилий-амалий чора-тадбирлар					
10.	<p>Миллий қўмига фаолияти доирасида юклатилган вазифаларни самарали ижро қилиш мақсадида маҳаллий ва хорижий мутахассис ва экспертларни, шунингдек, ташкилотларни тўғридан-тўғри жалб этиш.</p>	<p>Миллий қўмига фаолияти доирасида юклатилган вазифаларни самарали ижро қилиш учун (лойиҳаларни танлаш, ишлаб чиқиш ва баҳолаш, шунингдек, комплекс қурилишга мўлжалланган ер участкаларини тайёрлаш жараёнларига ва бошқаларга) белгиланган бюджет маблағлари доирасида:</p> <p>(а) маҳаллий лойиҳа ташкилотлари ва консалтинг субъектларини шартнома асосида;</p> <p>(б) маҳаллий ва хорижий (камида 3 нафардан) мутахассис ва экспертларни фуқаролик-ҳуқуқий шартнома асосида тўғридан-тўғри жалб этиш, бунда улар учун меҳнат фаолиятига рўхсатнома олиш талабидан озод этилади.</p>	Ташкилий чора-тадбирлар	2026 йил апрель Доимий	Миллий қўмига, Камбағалликни қисқартириш ва бандлик вазирлиги

11.	<p>Урбанистика (геоурбанистика) ва шаҳарларни стратегик режалаштириш соҳасида кадрлар тайёрлашни тизимли йўлга қўйиш.</p>	<p>1. Олий таълим йўналишлари ва мутахассисликлари классификаторига “Урбанистика (геоурбанистика), шаҳар ва агломерацияларни стратегик режалаштириш” магистратура мутахассислигини киритиш.</p> <p>2. “Урбанистика (геоурбанистика), шаҳар ва агломерацияларни стратегик режалаштириш” магистратура мутахассислигининг ўқув дастурларини ишлаб чиқиш ва тасдиқлаш.</p> <p>3. Миллий қўмитанинг кадрларга бўлган эҳтиёжлари асосида 2026/2027 ўқув йилидан бошлаб Тошкент архитектура-қурилиш университети ва Мирзо Улуғбек номидаги Ўзбекистон Миллий университетида “Урбанистика (геоурбанистика), шаҳар ва агломерацияларни стратегик режалаштириш” мутахассислиги бўйича магистрлар тайёрлашни йўлга қўйиш.</p>	<p>Ташкилий чора-тадбирлар</p>	<p>2026 йил июнь</p> <p>2026 йил август</p> <p>2026 йил сентябрь</p>	<p>Олий таълим, фан ва инновациялар вазирлиги, Миллий қўмита</p>
12.	<p>Инвестиция компаниялари фаолияти очиқлиги ва уларнинг жамоатчилик олдидаги ҳисобдорлигини таъминлаш.</p>	<p>Жамият устави, йиллик ва молиявий ҳисоботлар, аудиторлик ҳулосаси, акциядорлар умумий йиғилиши қарорлари ҳамда жамият фаолиятига оид муҳим фактларни белгиланган тартиб ва муддатларда эълон қилиш ҳамда ваколатли органга тақдим этиб бориш.</p>	<p>–</p>	<p>Доимий</p>	<p>Инвестиция компаниялари, Давлат активларини бошқариш агентлиги</p>

13.	<p>Темир йўл логистика инфратузилмасини янги халқаро аэропорт қурилиши билан мувофиқлашган ҳолда жойлаштириш бўйича таклифлар ишлаб чиқиш.</p>	<p>1. Тошкент шаҳридаги темир йўл юк станциялари ҳамда юкни сақлаш билан боғлиқ инфратузилмаларни Тошкент вилоятига кўчириш масаласини янги халқаро аэропорт қурилиши билан узвий мувофиқлаштирган ҳолда комплекс таҳлил қилиш.</p> <p>2. Урбанизация, транспорт, логистика ва инвестиция жиҳатларидан келиб чиқиб, объектларни қайта жойлаштириш бўйича таклифларни ишлаб чиқиб, Ўзбекистон Республикасида урбанизация, уй-жой ва ипотека бозорини барқарор ривожлантиришни таъминлаш бўйича мувофиқлаштирувчи кенгаш муҳокамасидан ўтказиш ва Ўзбекистон Республикаси Президенти Администрациясига киритиш.</p>	Таклиф	2026 йил май	Транспорт вазирлиги, “Ўзбекистон темир йўллари” АЖ, Миллий қўмита
-----	--	---	--------	-----------------	---





O‘ZBEKISTON RESPUBLIKASI PREZIDENTINING QARORI

2026 yil « 25 » февраль

№ ПҚ–74

Давлат иштирокидаги корхоналар ва тижорат банклари фаолиятининг самарадорлигини ошириш чора-тадбирлари тўғрисида

Давлат иштирокидаги корхоналар ва тижорат банкларида илғор хорижий тажриба асосида корпоратив бошқарув тизимини ҳамда уларнинг фаолиятини такомиллаштириш, шунингдек, бозор механизмларига ўтишни жадаллаштириш мақсадида **қарор қиламан:**

I. Мақсадлар

1. Қуйидагилар ушбу қарорнинг **асосий мақсадлари** этиб белгилансин:

- (а) давлат иштирокидаги корхоналар ва тижорат банкларида (кейинги ўринларда – жамиятлар) корпоратив бошқарув маданиятини ривожлантириш, унинг замонавий усулларини қўллаш, жамиятлар кузатув кенгаши таркибидаги мустақил аъзолар улушини 50 фоизга етказиш;
- (б) 2026 йил якунига қадар “Ўзбекистон Республикаси миллий инвестиция жамғармаси” АЖ (кейинги ўринларда – Жамғарма) устав капиталидаги 30 фоизгача акциялар пакетининг халқаро ва маҳаллий фонд бозорларида бирламчи оммавий таклифини (IPO) ўтказиш;
- (в) жамиятлар бошқарувига халқаро танлов асосида чет эллик соҳа мутахассисларини, шу жумладан, ватандошларни фаол жалб қилиш, сунъий интеллект технологияларини жорий этиш, маҳсулот ва хизматлар таннархини камайтириш орқали рақобатбардошлигини ошириш.

II. Жамиятлар фаолияти самарадорлигини ошириш

2. Иқтисодиёт ва молия вазирлиги, Давлат активларини бошқариш агентлиги ва Жамғарманинг қуйидаги таклифлари маъқуллансин:

(а) жамиятлар кузатув кенгашлари таркибига Жамғарманинг ишончли бошқарувчиси “Franklin Templeton Asset Management” МЧЖ хорижий корхонаси вакилларини киритиш ва мустақил аъзолар сонини ошириш;

(б) бир ой муддатда “Ўзсувтаъминот” АЖ ва “Ўзбекинвест” АЖ устав капиталидаги Давлат активларини бошқариш агентлигига тегишли давлат акциялар пакетларини Иқтисодиёт ва молия вазирлигига ўтказиш;

(в) 2026 йил 1 апрелга қадар “Темирйўлинфратузилма” АЖ устав капиталидаги “Ўзбекистон темир йўллари” АЖга тегишли бўлган 60 фоиз акциялар пакетини номинал қийматда Иқтисодиёт ва молия вазирлигига “Ўзбекистон темир йўллари” АЖ устав капиталидаги давлат улушини камайтириш ҳисобига бериш;

(г) “Навоийазот” АЖ ва АТ “Халқ банки” устав капиталларидаги Жамғармага тегишли акциялар пакетларини Жамғармага берилган қийматда Иқтисодиёт ва молия вазирлигига ўтказиб бериш;

(д) Иқтисодиёт ва молия вазирлигига тегишли “Ўзбектелеком” АЖ устав капиталидаги 5 фоиз ҳамда “Ўзбекинвест” АЖ устав капиталидаги 10 фоиз улушни Жамғармага ўтказиш;

(ж) бир ой муддатда “Ўзсаноатқурилишбанк” АТБ устав капиталидаги 10 фоиз улушни:

(i) Тикланиш ва тараққиёт жамғармаси томонидан Иқтисодиёт ва молия вазирлигига номинал қийматда ўтказиб бериш;

(ii) Иқтисодиёт ва молия вазирлиги томонидан Жамғарма устав капиталига ўтказиб бериш;

- (з)** “Ўзмиллийбанк” АЖ устав капиталидаги Иқтисодиёт ва молия вазирлигига тегишли акциялар пакетини Тикланиш ва тараққиёт жамғармасига мазкур банднинг “ж” кичик бандида келтирилган акциялар улушига тенг миқдорда номинал қийматда ўтказиш;
- (и)** “Ўзсаноатқурилишбанк” АТБнинг 2024 йил якунига қадар шаклланган тақсимланмаган соф фойдасини Халқаро молия корпорацияси, Европа тикланиш ва тараққиёт банки ҳамда Осиё тараққиёт банки билан келишилган ҳолда банк устав капиталига акциядорлар улушларига мутаносиб равишда йўналтириш;
- (к) бир ой муддатда** “Smart Integrity Me” МЧЖ ишончли бошқарувида бўлган “Тахиатош иссиқлик электр станцияси” АЖ устав капиталидаги Давлат активларини бошқариш агентлигига тегишли давлат акциялар пакетини номинал қийматда “Иссиқлик электр станциялари” АЖга унинг устав капиталини ошириш ҳисобига ўтказиб бериш;
- (л)** давлат-хусусий шериклик асосида Самарқанд вилояти ҳудудий электр тармоқларига хусусий секторни жалб қилиш тажрибасидан келиб чиқиб, 2 та вилоят ҳудудий электр тармоқларига хусусий шерикларни жалб қилиш, қолган вилоятлар бўйича лойиҳаларни икки йил муддатга тўхтатиш.

3. Истисно тариқасида:

- (а)** Жамғармага акциялар пакети (улуши) халқаро ва маҳаллий бозорларда оммавий савдоларга чиқариладиган “Ўзбекинвест” АЖни хусусийлаштириш жараёнида иштирок этишга рухсат берилсин;
- (б)** Ўзбекистон Республикаси Президентининг 2025 йил 19 сентябрдаги ПҚ–289-сон қарори 4-бандида ва мазкур қарорнинг 2-бандида назарда тутилган қимматли қоғозларни қабул қилиш натижасида шаклланадиган Жамғарма даромадлари юридик шахсларнинг фойда солиғидан озод этилсин.

4. Белгилансинки, Жамғарманинг улуши бор бўлган жамиятлар бўйича:

- (а)** ҳисобланадиган дивидендларни жамиятлар ихтиёрида қолдиришни назарда тутувчи норматив-ҳуқуқий ҳужжатларни қабул қилиш тақиқланади;

- (б) иқтисодиётдаги ўрни ва улуши, молиявий натижалари, бизнес-режа кўрсаткичлари бажарилиши ва бошқа муҳим ахборотларни ўз ичига олувчи маълумотлар Жамфарма билан келишилгандан сўнг Давлат активларини бошқариш агентлигига тақдим этилади;
 - (в) активларни тасарруф этиш Жамфарма билан келишилган ҳолда амалга оширилади;
 - (г) трансформация, акцияларни фонд бозорларида бирламчи оммавий таклифини (IPO) ўтказиш жараёнлари доирасида “Franklin Templeton Asset Management” МЧЖ билан биргаликда энг яхши таклифларни танлаб олиш йўли билан танлаб олинadиган консултантлар билан шартномалар тузилади ва бу шартномалар доирасида ишлаб чиқилadиган техник топшириқларга уларни “Лойиҳалар ва импорт контрактларни комплекс экспертиза қилиш маркази” ДУК билан келишиш тартиби татбиқ этилмайди.
5. Иқтисодиёт ва молия вазирлигининг Жамфарма акциялар пакетининг халқаро ва маҳаллий фонд бозорларида бирламчи оммавий таклифини (IPO) ўтказиш жараёнларини амалга оширишда ҳуқуқий консултантлар сифатида “Cleary Gottlieb Steen & Hamilton LLP” ва “Kosta Legal” корхоналарини жалб қилиш тўғрисидаги таклифи маъқуллансин.
6. Иқтисодиёт ва молия вазирлиги ва Транспорт вазирлигининг “Uzbekistan Airways” АЖ томонидан фойдаланишга топширилган Қўқон, Зомин ва “Тошкент-Ҳумо” аэропортларини қуриш билан боғлиқ харажатларни 2026–2028 йилларда ижтимоий ва ишлаб чиқариш инфратузилмасини ривожлантириш дастури ҳисобидан қоплаб бериш тўғрисидаги таклифига розилик берилсин.
7. Иқтисодиёт ва молия вазирлиги Жамфарманинг ишончли бошқарувчиси “Franklin Templeton Asset Management” МЧЖ билан биргаликда **2026 йил 1 июлга қадар** Жамфарманинг улуши мавжуд бўлган жамиятларнинг

раҳбари, уларнинг молия, трансформация ва хусусийлаштириш бўйича ўринбосарлари замон талабларига жавоб бериши нуқтаи назаридан ўрганиш ўтказиб, зарур ҳолларда, мазкур лавозимларга танлов асосида аниқланган номзодларни таклиф этсин.

8. Электр энергиясини узатиш тизими, тақсимлаш операторлари ҳамда умумий фойдаланишдаги темир йўл транспорти инфратузилмаси операторини уларнинг устав фондидаги (устав капиталидаги) давлат улуши эллик бир фоиздан кам бўлмаган акциядорлик жамиятлари шаклида ташкил этишга розилик берилсин.

III. Қарор ижросини ташкил этиш, таъминлаш ва назорат

9. Иқтисодиёт ва молия вазирлиги Давлат активларини бошқариш агентлиги, Энергетика вазирлиги, Транспорт вазирлиги билан биргаликда **2026 йил 1 апрелга қадар** Ўзбекистон Республикасининг “Давлат мулкани хусусийлаштириш тўғрисида”, “Электр энергетикаси тўғрисида” ва “Темир йўл транспорти тўғрисида”ги қонунларига тегишли ўзгартириш ва қўшимчалар киритиш юзасидан Вазирлар Маҳкамасига таклифлар киритсин.
10. Иқтисодиёт ва молия вазирлиги, Давлат активларини бошқариш агентлиги Адлия вазирлиги ҳамда манфаатдор вазирлик ва идоралар билан биргаликда **икки ой муддатда** қонунчилик ҳужжатларига мазкур қарордан келиб чиқадиган ўзгартириш ва қўшимчалар тўғрисида Вазирлар Маҳкамасига таклифлар киритсин.
11. Ўзбекистон Республикаси Президентининг айрим ҳужжатларига иловага мувофиқ ўзгартириш ва қўшимчалар киритилсин.
12. Мазкур қарорнинг ижросини самарали ташкил қилишга масъул ва шахсан жавобгар этиб Бош вазир ўринбосари Ж.А. Қўчқоров белгилансин.

13. Қарор ижросини муҳокама қилиб бориш ва назорат қилиш Ўзбекистон Республикаси Бош вазири А.Н. Арипов зиммасига юклансин.

**Ўзбекистон Республикаси
Президенти**



Ш. Мирзиёев

Тошкент шаҳри

Ўзбекистон Республикаси Президентининг
2026 йил 25 февралдаги ПҚ–74-сон қарорига
илова

Ўзбекистон Республикаси Президентининг айрим ҳужжатларига киритилаётган ўзгартириш ва қўшимчалар

1. Ўзбекистон Республикаси Президентининг 2022 йил 6 июлдаги “2022–2026 йилларда Ўзбекистон Республикасининг инновацион ривожланиш стратегиясини тасдиқлаш тўғрисида”ги ПФ–165-сон Фармони 6-банди “а” кичик бандининг учинчи хатбошиси “жамиятларида” сўзидан кейин (“Ўзбекистон Республикаси миллий инвестиция жамғармаси” АЖ бундан мустасно)” сўзлари билан тўлдирилсин.

2. Ўзбекистон Республикаси Президентининг 2019 йил 24 августдаги “Давлат ва хўжалик бошқаруви ҳамда маҳаллий ижроия ҳокимияти органларининг ишлаб чиқаришни маҳаллийлаштириш ва саноат тармоқларида кооперация алоқаларини жадаллаштиришнинг янги тизимини жорий этиш бўйича масъулиятини янада ошириш тўғрисида”ги ПҚ–4426-сон қарори 6-бандининг иккинчи ва учинчи хатбошилари қуйидаги таҳрирда баён этилсин:

“корхона раҳбарининг ахборот технологиялари ва сунъий интеллектни жорий этиш масалалари бўйича ўринбосари лавозимини киритиш ҳамда маҳаллийлаштириш ва саноатда кооперация алоқаларини кенгайтириш масалаларини бошқарув раисининг амалдаги ишлаб чиқариш бўйича ўринбосарига (тегишлилиги бўйича Бош муҳандисга) юклатиш ва уларнинг фаолияти самарадорлиги ва натижадорлигининг асосий кўрсаткичларини тасдиқлаш;

маҳсулотлар сотиб олиш бўйича импорт шартномалари (уларга қўшимча шартномалар) ва уларнинг техник талабларини корхона раҳбарининг ишлаб чиқариш бўйича ўринбосари (тегишлилиги бўйича Бош муҳандис) билан келишиш”.

3. Ўзбекистон Республикаси Президентининг 2024 йил 27 августдаги “Ўзбекистон Республикаси миллий инвестиция жамғармасини ташкил этиш тўғрисида”ги ПҚ–303-сон қарорига илованинг матни қуйидаги таҳрирда баён этилсин:

“Ўзбекистон Республикаси миллий инвестиция жамғармаси” АЖ устав капиталини шакллантириш учун давлат улуши ўтказиладиган корхона ва тижорат банкларининг РЎЙХАТИ

Т/р	Номланиши	Ўтказиладиган улуш, (фоизда)
1.	“Ҳудудий электр тармоқлари” АЖ	40

2.	“Иссиқлик электр станциялари” АЖ	25
3.	“Ўзбекгидроэнерго” АЖ	40
4.	“Ўзбектелеком” АЖ	30
5.	“Uzbekistan airways” АЖ	25
6.	“Темирйўлинфратузилма” АЖ	40
7.	“Худудгазтаъминот” АЖ	40
8.	“Тошшаҳартрансхизмат” АЖ	25
9.	“Ўзбекистон МЭТ” АЖ	40
10.	“Ўзбекистон республика товар-хом ашё биржаси” АЖ	40
11.	“Ўзбекинвест” АЖ	40
12.	“Ўзсувтаъминот” АЖ	40
13.	“Ўзсаноатқурилишбанк” АТБ	40

”.





УЧИНЧИ БЎЛИМ
ВАЗИРЛАР МАҲКАМАСИНИНГ
ҚАРОРЛАРИ



O'ZBEKISTON RESPUBLIKASI VAZIRLAR MANKAMASINING QARORI

20 26 yil « 23 » fevral

№ 75

Toshkent sh.

Тадбиркорлик субъектлари ҳамда илмий ҳамжамият ўртасида ўзаро ҳамкорлик алоқаларини ривожлантириш чора-тадбирлари тўғрисида

Ўзбекистон Республикаси Президентининг “Ўзбекистон Республикаси Президентининг тадбиркорлар билан V очик мулоқотида белгиланган вазифаларни амалга ошириш чора-тадбирлари тўғрисида” 2025 йил 19 августдаги ПФ–138-сон Фармони ижросини таъминлаш, шунингдек, тадбиркорлик субъектларининг илмий-тадқиқот институтлари билан ҳамкорликда лойиҳаларни амалга оширишни ташкил қилиш, натижаларини тадбиркорлик субъектларининг барқарорлик рейтингидида инобатга олиш ва тадбиркорлик субъектларига янада қулай шарт-шароитлар яратиш мақсадида Вазирлар Маҳкамаси қарор қилади:

1. Қуйидагилар илмий ҳамжамият билан тадбиркорлик субъектларининг илмий ва инновацион ҳамкорлик алоқаларининг **асосий йўналишлари** этиб белгилансин:

тадбиркорлик соҳасида илмий ишланмалар, инновацион лойиҳалар, жумладан, хорижда қўлланадиган илғор услуб ва технологияларни амалиётга жорий этиш;

ишлаб чиқариш ва хизматларнинг янги ҳамда замонавий турларини яратиш, ишланмалар ва технологияларни қўллаб-қувватлаш мақсадида инновацион менежментни ривожлантириш;

илмий ишланмаларни тижоратлаштириш мақсадида ишлаб чиқариш корхоналари ва илмий ҳамжамият ўртасида кооперацияни ривожлантириш;

иқтисодиётнинг рақобатбардошлигини ошириш, илмий ишланмаларни амалиётга жорий қилиш ва тадбиркорлик субъектларининг инновацион салоҳиятини кучайтириш;

янги ишланмаларни ишлаб чиқариш жараёнларига татбиқ этган тадбиркорлик субъектлари фаолиятини рағбатлантириш мақсадида ушбу фаолиятни тадбиркорлик субъектларининг барқарорлик рейтингидида инобатга олиш.

2. Олий таълим, фан ва инновациялар вазирлиги ҳузуридаги Инновацион ривожланиш агентлиги (кейинги ўринларда – Агентлик) Савдо-саноат палатаси билан биргаликда **2026 йил 1 июлга қадар** тадбиркорлик субъектлари ҳамда илмий ҳамжамият ўртасида ўзаро ҳамкорлик алоқаларини таъминлаш мақсадида қуйидаги имкониятларни ўз ичига олган махсус электрон платформани (кейинги ўринларда – Махсус платформа) ишлаб чиқсин:

яратилган янги ишланмалар бўйича тадбиркорлик субъектлари ва инвесторлар учун батафсил маълумотларни акс эттирувчи электрон шаклда юритиладиган **Янги ишланмалар базасини** ташкил этиш;

илмий изланувчилар ва уларнинг тадқиқот мавзулари реестрини юритиш орқали илмий тадқиқот йўналишлари бўйича илмий ишланмалар муаллифлари ва тадбиркорлик субъектлари учун очиқ маълумотлар майдонини яратиш;

сунъий интеллект технологиялари жорий этилиши орқали йўналишлар бўйича илмий ишланмалар муаллифлари ва тадбиркорлик субъектларини аниқлаш, уларни ўзаро боғлаш, тегишли хабарларни юбориш ҳамда ҳамкорлик жараёнларини жадаллаштириш имкониятини яратиш;

илмий ишланмалар муаллифлари ва тадбиркорлик субъектлари ўзаро ҳамкорлик келишувини имзолагандан кейин Махсус платформа орқали шартномаларни электрон кўринишда шакллантириш ва имзолаш имкониятини яратиш;

илмий ишланмаларга асосан маҳсулот ишлаб чиқариш бўйича лицензия шартномасига эга бўлган илмий ишланмалар муаллифлари ва тадбиркорлик субъектларига Агентлик томонидан эълон қилинадиган янги ишланмаларни тижоратлаштиришни молиялаштириш танловларида (кейинги ўринларда – танловлар) иштирок этиш учун аризалар юбориш имкониятини яратиш;

тадбиркорлик субъектлари томонидан ўз фаолият йўналишларида илмий тадқиқотлар орқали ечимини топиш зарур бўлган **муаммоларни киритиш** имкониятини яратиш;

Махсус платформа орқали ҳамкорлик шартномаларини имзолаган тадбиркорлик субъектларининг **илмий ҳамкорлик реестрини** жорий қилиш;

илмий ҳамкорлик реестрига киритилган тадбиркорлик субъектларига тадбиркорлик субъектларининг барқарорлик рейтингига қўшимча балл бериш мақсадида “Тадбиркорларнинг барқарорлик рейтинги” электрон платформасига ўзаро интеграция қилиш.

3. Агентлик Махсус платформада янги ишланмалар базаси ҳамда илмий изланувчилар ва уларнинг тадқиқот мавзулари реестри юритилишини таъминласин.

4. Солиқ қўмитаси Агентлик билан биргаликда **2026 йил 1 августга қадар** Махсус платформа “Тадбиркорларнинг барқарорлик рейтинги” электрон платформасига интеграция қилинишини таъминласин.

5. Белгилансинки:

Махсус платформа орқали илмий ишланмаларни ишлаб чиқаришга жорий қилишни ҳамкорликда йўлга қўйган олимлар ва тадбиркорлик субъектларининг тажриба-синов ишлари учун сарфланадиган харажатлари Агентлик томонидан ҳар йили ўтказиладиган янги ишланмалар танловлари доирасида Инновацияларни қўллаб-қувватлаш жамғармаси маблағлари ҳисобидан молиялаштирилади;

илмий ҳамкорлик реестрига киритилган тадбиркорлик субъектларига тадбиркорлик субъектларининг барқарорлик рейтингига қўшимча балл берилади;

илмий лойиҳалар бўйича имзоланган келишувлар ёки шартномалар тарафлар томонидан имзоланиб, рўйхатдан ўтказилган кундан бошлаб тузилган ҳисобланади;

тадбиркорлик субъектлари томонидан фаолият йўналишларида илмий тадқиқотлар орқали ечимини топиш зарур бўлган муаммоларни илмий тадқиқоти сифатида танлаган изланувчи ёки олимларга Агентлик томонидан эълон қилинадиган танловларда устуворликлар берилади.

6. Вазирлар Маҳкамасининг 2024 йил 30 январдаги 55-сон қарори билан тасдиқланган Тадбиркорлик субъектларининг барқарорлик рейтингини аниқлаш тартиби тўғрисидаги низомга **иловага мувофиқ** қўшимчалар киритилсин.

7. Ушбу қарорнинг бажарилишини назорат қилиш Ўзбекистон Республикаси Бош вазирининг ўринбосари – иқтисодиёт ва молия вазири Ж.А. Қўчқоров зиммасига юклансин.

**Ўзбекистон Республикасининг
Бош вазири**



А. Арипов

Вазирлар Маҳкамасининг
2025 йил “23 феврал” даги 75 - сон қарорига
илова

Вазирлар Маҳкамасининг 2024 йил 30 январдаги 55-сон қарори билан тасдиқланган Тадбиркорлик субъектларининг барқарорлик рейтингини аниқлаш тартибига киритилаётган қўшимчалар

1. 10-банднинг “в” кичик банди қуйидаги мазмундаги тўққизинчи хатбоши билан тўлдирилсин:

“илмий тадқиқот натижасида яратилган янги ишланмаларни ишлаб чиқариш жараёнларига татбиқ этган тадбиркорлик субъектлари”.

2. Қуйидаги мазмундаги 34⁴-банд билан тўлдирилсин:

“34⁴. Тадбиркорлик субъектлари илмий тадқиқот натижасида яратилган янги ишланмаларни ишлаб чиқариш жараёнларига татбиқ этиши орқали илмий ҳамкорлик реестрига киритилган бўлса – 5 балл берилади.

Бунда лойиҳа Олий таълим, фан ва инновациялар вазирлиги ҳузуридаги Инновацион ривожланиш агентлигининг Махсус платформасида илмий тадқиқот натижасида яратилган янги ишланмаларни ишлаб чиқариш жараёнларига татбиқ этиб, илмий ҳамкорлик реестрига киритилган кундан эътиборан 12 ой давомида қўшимча балл берилади”.

3. 2-илова қуйидаги мазмундаги 27-позиция билан тўлдирилсин:

“

27.	Тадбиркорлик субъектлари илмий тадқиқот натижасида яратилган янги ишланмаларни ишлаб чиқариш жараёнларига татбиқ этиши орқали илмий ҳамкорлик реестрига киритилгани	Кунлик	Солиқ қўмитаси
-----	---	--------	----------------

”.





O`ZBEKISTON RESPUBLIKASI VAZIRLAR MAHKAMASINING QARORI

20 26 yil « 24 » fevral

№ 77

Toshkent sh.

Вазирлар Маҳкамасининг 2021 йил 24 ноябрдаги 709-сон қарори билан тасдиқланган Қишлоқ хўжалигига мўлжалланган ер участкаларини иккиламчи ижарага бериш тартиби тўғрисидаги низомга қишлоқ хўжалигига мўлжалланган ер участкаларини иккиламчи ижарага бериш тартибини такомиллаштиришга қаратилган ўзгартириш ва қўшимчалар киритиш ҳақида

Ўзбекистон Республикаси Президентининг “Қишлоқ хўжалиги соҳасига замонавий технологияларни жорий этишни янада жадаллаштириш орқали самарадорликни ошириш чора-тадбирлари тўғрисида” 2025 йил 12 августдаги ПФ–130-сон Фармони ижросини таъминлаш, шунингдек, қишлоқ хўжалигига мўлжалланган ерларни иккиламчи ижарага бериш жараёнларини “Рақамли қишлоқ хўжалиги” ягона интеграциялашув платформасида амалга ошириш мақсадида Вазирлар Маҳкамаси **қарор қилади:**

1. Ўзбекистон Республикаси Президентининг “Қишлоқ хўжалиги соҳасига замонавий технологияларни жорий этишни янада жадаллаштириш орқали самарадорликни ошириш чора-тадбирлари тўғрисида” 2025 йил 12 августдаги ПФ–130-сон Фармони билан 2025 йил 1 декабрдан бошлаб қишлоқ хўжалигига мўлжалланган ерларни иккиламчи ижарага беришда иккиламчи ижарага бериладиган ерларни белгилаш, ижара шартномасини тузиш, давлат рўйхатидан ўтказиш ва тўловларни амалга ошириш ҳамда иккиламчи ижарага бериладиган ерларда маҳсулот етиштиришга кредитлар олиш учун ҳужжатларни расмийлаштириш “Рақамли қишлоқ хўжалиги” ягона интеграциялашув платформасида (кейинги ўринларда – Агропортал) амалга оширилиши белгилангани маълумот учун қабул қилинсин.

2. Вазирлар Маҳкамасининг 2021 йил 24 ноябрдаги 709-сон қарори билан тасдиқланган Қишлоқ хўжалигига мўлжалланган ер участкаларини иккиламчи ижарага бериш тартиби тўғрисидаги низомга иловага мувофиқ қуйидагиларни назарда тутувчи ўзгартириш ва қўшимчалар киритилсин:

қишлоқ хўжалигига мўлжалланган ер участкасининг (кейинги ўринларда – ер участкаси) иккиламчи ижара шартномаларини тузиш ва уни иккиламчи ижара шартномалари реестрида давлат рўйхатидан ўтказишни давлат хизматлари марказлари ёки Ўзбекистон Республикаси Ягона интерактив давлат хизматлари портали ёхуд Агропортал орқали амалга ошириш;

ер участкасини иккиламчи ижарага берувчи ўзига тегишли ер участкасини тўлиқ ёки унинг бир қисмини иккиламчи ижарага беришда ер участкаси учун ижара ҳақи миқдорини (сўмда) белгилаш ва иккиламчи ижара шартномасини электрон рақамли имзо билан имзолаган ҳолда Агропорталда жойлаштириш;

ер участкасини иккиламчи ижарага олувчи иккиламчи ижарага бериладиган ва Агропорталда жойлаштирилган ер участкаси тўғрисидаги маълумотлар ва иккиламчи ижара шартномаси шартларига рози бўлган тақдирда, ўзининг шахсий кабинети орқали шахсий ҳисобварағини тегишли маблағ билан (сўмда) тўлдириш ҳамда иккиламчи ижара шартномасини электрон рақамли имзо билан имзолаш.

3. Урбанизация ва уй-жой бозорини барқарор ривожлантириш миллий кўмитаси ҳузуридаги Кадастр агентлиги Қишлоқ хўжалиги вазирлиги билан биргаликда бир ой муддатда:

Қишлоқ хўжалигига мўлжалланган ер участкалари тўғрисидаги ахборотлар базасининг Агропортал билан тўлиқ интеграция қилинишини;

давлат рўйхатидан ўтказилган иккиламчи ижара шартномалари реестри Агропорталнинг “Иккиламчи ижара” бўлимида акс эттирилишини таъминласин.

4. Иқтисодиёт ва молия вазирлиги 2026 йил 1 мартдан бошлаб Агропорталнинг “Иккиламчи ижара” бўлимидаги иккиламчи ижара шартномалари реестрига киритилган иккиламчи ижарага олувчиларни белгиланган тартибда молиялаштириш ва кредитлаш тизимини йўлга қўйсин.

5. Қишлоқ хўжалиги вазирлиги манфаатдор вазирлик ва идоралар билан биргаликда ўзлари қабул қилган норматив-ҳуқуқий ҳужжатларни бир ой муддатда ушбу қарорга мувофиқлаштирсин.

6. Ушбу қарорнинг бажарилишини назорат қилиш Ўзбекистон Республикаси Бош вазирининг ўринбосари Ж.А. Ходжаев зиммасига юклансин.

Ўзбекистон Республикасининг
Бош вазири



А. Арипов

Вазирлар Маҳкамасининг
2026 йил “24” февралдаги 77 -сон қарорига
илова

Вазирлар Маҳкамасининг 2021 йил 24 ноябрдаги 709-сон қарори билан тасдиқланган Қишлоқ хўжалигига мўлжалланган ер участкаларини иккиламчи ижарага бериш тартиби тўғрисидаги низомга киритилаётган ўзгартириш ва қўшимчалар

1. 4-бандда:

а) саккизинчи хатбошидаги “Давлат солиқ қўмитаси” сўзлари “Урбанизация ва уй-жой бозорини барқарор ривожлантириш миллий қўмитаси” сўзлари билан алмаштирилсин;

б) қуйидаги мазмундаги ўнинчи ва ўн биринчи хатбошилар билан тўлдирилсин:

“Рақамли қишлоқ хўжалиги” ягона интеграциялашув платформаси (кейинги ўринларда – Агропортал) – қишлоқ хўжалиги маҳсулотларини етиштирувчи, ишлаб чиқарувчи ва хизмат кўрсатувчи ташкилотлар учун соҳада хизмат кўрсатишнинг ягона нуқтаси;

оператор – Қишлоқ хўжалиги вазирлиги ҳузуридаги “Агросаноатни рақамлаштириш маркази” МЧЖ”.

2. 7-бандда:

а) иккинчи хатбоши қуйидаги таҳрирда баён этилсин:

“Иккиламчи ижара шартномаларини тузиш ва уни иккиламчи ижара шартномалари реестрида давлат рўйхатидан ўтказиш қуйидаги йўналишлар орқали амалга оширилади:”;

б) қуйидаги мазмундаги учинчи ва тўртинчи хатбошилари билан тўлдирилсин:

“а) давлат хизматлари марказлари ёки ЯИДХП орқали иккиламчи ижарага берувчи ва иккиламчи ижарага олувчи ўртасида ёзма қоғоз ҳужжат шаклида тузилган иккиламчи ижара шартномасини иккиламчи ижара шартномалари реестрида давлат рўйхатидан ўтказиш учун ваколатли органга мурожаат қилиш;

б) Агропорталда тегишли маълумотлар базасини яратиш, фойдаланувчиларга ижарага олинадиган ер участкаларини танлаш ва электрон шартномаларни расмийлаштириш, иккиламчи ижара шартномалари реестрида давлат рўйхатидан ўтказиш учун Агропортал орқали мурожаат қилиш”;

в) учинчи хатбоши бешинчи хатбоши деб ҳисоблансин;

г) тўртинчи хатбоши чиқариб ташлансин.

3. Қуйидаги мазмундаги 7¹–7³-бандлар билан тўлдирилсин:

“7¹. Иккиламчи ижарага бериш учун иккиламчи ижарага берувчи ва иккиламчи ижарага олувчи ўртасида ёзма қоғоз ҳужжат шаклида тузилган иккиламчи ижара шартномасини иккиламчи ижара шартномалари реестрида давлат рўйхатидан ўтказиш учун давлат хизматлари марказлари ёки ЯИДХП

орқали ваколатли органга иккиламчи ижарага олувчи томонидан мурожаат қилинади.

Бунда давлат хизматлари кўрсатилгани учун базавий ҳисоблаш миқдорининг 7 фоизи миқдорида йиғим ундирилади.

Давлат хизматлари кўрсатилиши учун ЯИДХП орқали мурожаат этилганда, белгиланган йиғим суммасининг 90 фоизи ундирилади.

Йиғим суммаси қуйидаги тартибда тақсимланади:

а) давлат хизматлари марказлари орқали мурожаат этилганда:

18 фоизи – Адлия вазирлигининг Давлат хизматларини ривожлантириш жамғармаси шахсий ҳисобварағига;

0,5 фоизи (ягона биллинг тизими орқали давлат хизматлари кўрсатилганда) – Рақамли технологиялар вазирлиги ҳузуридаги “Рақамли ҳукумат лойиҳаларини бошқариш маркази” давлат муассасасининг Иқтисодиёт ва молия вазирлиги ҳузуридаги Ғазначилик хизмати қўмитасидаги махсус ҳисобварағига;

қолган маблағлар – иккиламчи ижара шартномасининг иккиламчи ижара шартномалари реестрида давлат рўйхатидан ўтказилгани учун ваколатли органнинг шахсий ҳисобварағига ўтказилади;

б) ЯИДХП орқали мурожаат этилганда:

10 фоизи – Адлия вазирлигининг Давлат хизматларини ривожлантириш жамғармаси шахсий ҳисобварағига;

11,75 фоизи (шундан 0,5 фоизи – давлат хизматлари ягона биллинг тизими орқали кўрсатилганда) – Рақамли технологиялар вазирлиги ҳузуридаги “Рақамли ҳукумат лойиҳаларини бошқариш маркази” давлат муассасасининг Иқтисодиёт ва молия вазирлиги ҳузуридаги Ғазначилик хизмати қўмитасидаги махсус ҳисобварағига;

қолган маблағлар – иккиламчи ижара шартномасининг иккиламчи ижара шартномалари реестрида давлат рўйхатидан ўтказилгани учун ваколатли органнинг шахсий ҳисобварағига ўтказилади.

7². Иккиламчи ижарага бериш учун Агропорталда тегишли маълумотлар базасини яратиш, фойдаланувчиларга ижарага олинadиган ер участкаларини танлаш ва электрон шартномаларни расмийлаштириш, иккиламчи ижара шартномалари реестрида давлат рўйхатидан ўтказиш жараёнларини амалга ошириш учун ер участкасининг ўлчамидан қатъи назар, базавий ҳисоблаш миқдорининг 50 фоизи миқдорида иккиламчи ижарага олувчи томонидан тўлов амалга оширилади. Бунда ундирилган тўловлар қуйидагича тақсимланади:

10 фоизи – иккиламчи ижара шартномасининг иккиламчи ижара шартномалари реестрида давлат рўйхатидан ўтказилгани учун ваколатли органнинг шахсий ҳисобварағига;

қолган маблағлар – Агропорталда кўрсатилган хизматлар учун операторнинг шахсий ҳисобварағига.

7³. Иккиламчи ижара шартномалари реестри Ер кадастрига доир ахборот ҳисобланади”.

4. 2-бобнинг номида “шартнома тузиш” сўзларидан олдин “Иккиламчи ижарага бериш бўйича ерларни белгилаш,” сўзлари билан тўлдирилсин.

5. Куйидаги мазмундаги 8¹–8³-бандлар билан тўлдирилсин:

“8¹. Иккиламчи ижарага берувчи:

ўзига тегишли ер участкасини тўлиқ ёки бир қисмини иккиламчи ижарага бериш тўғрисидаги маълумотларни Агропорталга жойлаштиради, бунда:

ер участкаси учун ижара ҳақи миқдорини (сўмда) белгилайди;

автоматик тарзда шакллантириладиган иккиламчи ижара шартномасини бир томонлама электрон рақамли имзо билан имзолайди.

8². Иккиламчи ижарага олувчи:

иккиламчи ижарага бериладиган ва Агропорталда жойлаштирилган ер участкаси тўғрисидаги маълумотларни ҳамда бир томонлама имзоланган иккиламчи ижара шартномасини кўриб чиқади;

ер участкасининг иккиламчи ижара шартномаси шартларига рози бўлган тақдирда, ўзининг шахсий кабинети орқали шахсий ҳисобварағини тегишли маблағ билан (сўмда) тўлдиради;

иккиламчи ижара шартномасини электрон рақамли имзо билан имзолайди.

8³. Ер участкасини иккиламчи ижарага берувчи ва уни иккиламчи ижарага олувчи томонидан имзоланган иккиламчи ижара шартномаси давлат рўйхатидан ўтказиш ва иккиламчи ижара шартномалари реестрига киритиш учун ўзаро ҳамкорлик орқали ижарага олувчи томонидан ваколатли органга юборилади”.

6. 9-банддаги “иловага” сўзи “1-иловага” сўзлари билан алмаштирилсин.

7. 11-банд куйидаги таҳрирда баён этилсин:

“11. Иккиламчи ижарага бериладиган ер участкасининг ўлчами, контур рақами ва ер тури, жойлашган жойи (географик координаталари), манзили, тупроқнинг балл бонитети, сув билан таъминланганлик даражаси, йиллик ижара нархи, иккиламчи ижара муддати тарафларнинг келишувига асосан Агропорталнинг “Иккиламчи ижара” бўлимидаги намунавий шартномада акс эттирилади”.

8. 12-банд куйидаги таҳрирда баён этилсин:

“12. Иккиламчи ижара шартномаси иккиламчи ижарага олувчининг давлат хизматлари маркази ёки ЯИДХП ёхуд Агропортал орқали уч иш куни ичида юборган ушбу Низомга 2-иловага мувофиқ электрон шаклдаги мурожаатига асосан ваколатли орган томонидан давлат рўйхатидан ўтказилади.

Ваколатли орган мурожаатни кўриб чиқишда кўшимча зарур маълумотларни идоралараро ахборот тизимлари орқали ўзаро ҳамкорлик қилиш асосида олади”.

9. 13-банд куйидаги мазмундаги тўртинчи хатбоши билан тўлдирилсин:

“Ваколатли орган иккиламчи ижара шартномалари реестрида давлат рўйхатидан ўтказилган шартномани Агропорталнинг “Иккиламчи ижара” бўлимида акс эттиради”.

12. 17-бандда “фойдаланишга киритилган қисми” сўзларидан кейин “давлат хизматлари марказлари ёки ЯИДХП орқали ёхуд Агропортал орқали” сўзлари билан тўлдирилсин.

13. 23-банддаги “қишлоқ хўжалиги экинзорлари” сўзлари “ер участкаси” сўзлари билан алмаштирилсин.

14. Илова қуйидаги таҳрирда баён этилсин:

“

Қишлоқ хўжалигига мўлжалланган
ер участкаларини иккиламчи ижарага
бериш тартиби тўғрисидаги низомга
1-илова

**Қишлоқ хўжалигига мўлжалланган ер участкаларини
иккиламчи ижарага бериш
СХЕМАСИ**

Босқичлар	Субъектлар	Тадбирлар	Муддатлар
1-босқич	Ер участкасини иккиламчи ижарага берувчи юридик ёки жисмоний шахс	<p>1. Ўз ташаббуси билан ихтиёрийлик асосида иккиламчи ижарага олувчининг розилиги билан ёзма қоғоз шаклида қишлоқ хўжалигига мўлжалланган ер участкасининг иккиламчи ижара шартномасини тузади.</p> <p>2. Ўз ташаббуси билан ихтиёрийлик асосида: ўзига тегишли ер участкасини иккиламчи ижарага бериш тўғрисидаги маълумотларни Агропорталга жойлаштиради; ер участкаси учун ижара ҳақи миқдорини (сўмда) белгилайди; иккиламчи ижара шартномасини бир томонлама электрон рақамли имзо билан имзолайди.</p>	Заруратга кўра
2-босқич	Ер участкасини иккиламчи ижарага олувчи юридик ёки жисмоний шахс	<p>1. Ер участкасининг иккиламчи ижара шартномасини давлат рўйхатидан ўтказиш учун давлат хизматлари марказига мурожаат қилади ёки Ўзбекистон Республикаси Ягона интерактив давлат хизматлар портали (кейинги ўринларда – ЯИДХП)да рўйхатдан ўтади ҳамда тўловни амалга оширади.</p> <p>2. Агропорталда жойлаштирилган ер участкаси ва иккиламчи ижара шартномасини кўриб чиқади; шахсий ҳисобварағини маблағ билан (сўмда) тўлдиради; иккиламчи ижара шартномасини электрон рақамли имзо билан имзолайди.</p> <p>3. Иккиламчи ижара шартномасини давлат рўйхатидан ўтказиш ва иккиламчи ижара шартномалар реестрига киритиш учун Кадастр агентлигининг Давлат кадастрлари палатасига электрон шаклда мурожаат қилади.</p>	Шартнома имзолангандан кейин 3 иш куни ичида

3-босқич	Кадастр агентлигининг Давлат кадастрлари палатаси	<p>1. Ер участкасининг иккиламчи ижараси бўйича хужжатларни кўриб чиқади ва қуйидаги қарорлардан бирини қабул қилади:</p> <p>а) иккиламчи ижара шартномасини рўйхатдан ўтказиш;</p> <p>б) иккиламчи ижара шартномасини рўйхатдан ўтказишни рад этиш.</p> <p>2. Хужжатларни кўриб чиқиш натижаси ҳақида давлат хизматлари маркази ёки ЯИДХП ёхуд Агропортал орқали хабардор қилади.</p>	<p>3 иш куни ичида</p> <p>1 иш куни ичида</p>
4-босқич	Ер участкасини иккиламчи ижарага берувчи ва ижарага олувчи юридик ёки жисмоний шахс	<p>1. Ер участкасининг чегараларини жойида белгилайди ва уни ажратиб беради.</p> <p>2. Ер участкасини ажратиш бўйича тегишли далолатномани расмийлаштиради.</p>	Ўзаро келишув асосида 2 иш куни ичида ёки шартномада белгиланган муддатда

15. Қуйидаги мазмундаги 2-илова билан тўлдирилсин:

“Қишлоқ хўжалигига мўлжалланган ер участкаларини иккиламчи ижарага бериш тартиби тўғрисидаги низомга 2-илова

Қишлоқ хўжалигига мўлжалланган иккиламчи ижарага бериш шартномасини давлат рўйхатидан ўтказиш учун АРИЗА

I. Ариза берувчи – жисмоний шахс тўғрисида маълумот:	
1.	Ф.И.О.:
2.	Паспорт (ID-карта) маълумотлари (серияси ва рақами):
3.	ЖШШИР:
4.	Телефон рақами:
5.	Электрон почта манзили (мавжуд бўлса):
II. Ариза берувчи – юридик шахс тўғрисида маълумот:	
1.	Тўлиқ номи:
2.	СТИР:
3.	Телефон рақами:
4.	Электрон почта манзили (мавжуд бўлса):
Аризада кўрсатилиши лозим бўлган маълумотлар:	
Иккиламчи ижара шартномаси имзоланган сана ва рақами:	
Кўчмас мулк объекти тури:	
Иккиламчи ижарага олинаётган ер участкасининг ўлчами:	
Давлат рўйхатидан ўтказилиши лозим бўлган ҳуқуқ:	

Изоҳ. Аризага иккиламчи ижара шартномаси илова қилинади”.





О`ЗБЕКИСТОН RESPUBLIKASI VAZIRLAR MAHKAMASINING QARORI

20 26 yil « 25 » fevral

№ 78

Toshkent sh.

Вазирлар Маҳкамасининг “Ёшлар муаммоларини ўрганиш ва ҳал этиш тизимини янада такомиллаштириш чора-тадбирлари тўғрисида” 2022 йил 7 июндаги 312-сон қарорига “Ёшлар дафтари” жамғармасидан ижтимоий ёрдамлар кўрсатишни такомиллаштиришга қаратилган ўзгартириш ва қўшимчалар киритиш ҳақида

Ўзбекистон Республикаси Президентининг “Маҳаллаларда ёшлар билан ишлаш тизими самарадорлигини оширишга доир чора-тадбирлар тўғрисида” 2025 йил 10 сентябрдаги ПФ–163-сон ҳамда “Ёшлар дафтари” жамғармалари орқали ижтимоий ёрдам кўрсатиш тизимини янада такомиллаштириш тўғрисида” 2025 йил 20 ноябрдаги ПФ–222-сон фармонларига мувофиқ “Ёшлар дафтари” жамғармасидан кўрсатиладиган ижтимоий ёрдамлар бўйича аризаларни кўриб чиқиш билан боғлиқ барча маъмурий тартиб-таомилларни Ягона интерактив давлат хизматлари портали ҳамда Ёшлар ягона электрон платформаси орқали амалга ошириш тартибини белгилаш мақсадида Вазирлар Маҳкамаси **қарор қилади:**

1. Ўзбекистон Республикаси Президентининг “Маҳаллаларда ёшлар билан ишлаш тизими самарадорлигини оширишга доир чора-тадбирлар тўғрисида” 2025 йил 10 сентябрдаги ПФ–163-сон ҳамда “Ёшлар дафтари” жамғармалари орқали ижтимоий ёрдам кўрсатиш тизимини янада такомиллаштириш тўғрисида” 2025 йил 20 ноябрдаги ПФ–222-сон фармонларига мувофиқ:

“Ёшлар дафтари” жамғармасидан кўрсатиладиган ижтимоий ёрдамлар бўйича аризаларни тақдим этиш, уларни кўриб чиқиш натижаси бўйича қарор қабул қилиш билан боғлиқ барча маъмурий тартиб-таомиллар **Ягона интерактив давлат хизматлари портали** ҳамда **Ёшлар ягона электрон платформаси** орқали амалга оширилиши;

“Ёшлар дафтари” жамғармасидан кўрсатиладиган **ижтимоий ёрдам турлари** индивидуал режа асосида **Ижтимоий реестрга** киритилган оилалардаги ёшларнинг шахсий ривожланишига қаратилган ёшлар **ижтимоий шартномаси** орқали тегишли шартлар асосида тақдим этилиши, бунда мазкур шартларнинг аниқ турлари кўрсатиладиган ижтимоий ёрдамнинг хусусиятидан келиб чиқиб, Вазирлар Маҳкамаси томонидан тасдиқланиши белгилангани маълумот учун қабул қилинсин.

2. Вазирлар Маҳкамасининг “Ёшлар муаммоларини ўрганиш ва ҳал этиш тизимини янада такомиллаштириш чора-тадбирлари тўғрисида” 2022 йил 7 июндаги 312-сон қарорига **иловага** мувофиқ қуйидагиларни назарда тутувчи тегишли ўзгартириш ва қўшимчалар киритилсин:

“Ёшлар дафтари” жамғармасидан кўрсатиладиган ижтимоий ёрдамлар бўйича **аризаларни тақдим этиш**, уларни кўриб чиқиш натижаси бўйича **қарор қабул қилиш** билан боғлиқ барча **маъмурий тартиб-таомилларни Ягона интерактив давлат хизматлари портали** (кейинги ўринларда – ЯИДХП) ҳамда **Ёшлар ягона электрон платформаси** орқали амалга ошириш;

“Ёшлар дафтари” жамғармасидан кўрсатиладиган ижтимоий ёрдамларни Ижтимоий реестрга киритилган оилалар учун ишлаб чиқилган индивидуал режага мувофиқ **ёшларнинг шахсий ривожланишига қаратилган шартлар** асосида **ижтимоий шартнома тузиш** орқали тақдим этиш.

3. Ёшлар ишлари агентлиги Адлия вазирлиги ва Рақамли технологиялар вазирлиги билан биргаликда **бир ой муддатда**:

а) “Ёшлар дафтари” жамғармасидан кўрсатиладиган ижтимоий ёрдамлар бўйича давлат хизматлари ЯИДХП ва Ёшлар ягона электрон платформаси орқали кўрсатилишини таъминласин;

б) “Рақамли ҳукумат” тизими идоралараро интеграциялашув платформаси орқали:

Ўзбекистон маҳаллалари уюшмасининг “Рақамли маҳалла” электрон платформасини;

Ижтимоий ҳимоя миллий агентлигининг Ижтимоий реестрини;

Спорт вазирлигининг “ERP sport” ягона электрон бошқарув тизимини;

Олий таълим, фан ва инновациялар вазирлигининг Касбий таълим жараёнларини бошқариш ахборот тизими (P-Emis), Олий таълим жараёнларини бошқариш (HEMIS) ахборот тизими ҳамда Талабаларга шартнома асосида кўрсатиладиган хизматлар ҳисобини юритиш ахборот тизимини;

Солиқ қўмитасининг Ижара шартномаларини ҳисобга қўйиш ахборот тизимини ҳамда Электрон солиқ хизматлари ахборот тизимини (якка тартибдаги тадбиркорлар ва ўзини ўзи банд қилган шахслар ҳақидаги маълумотларни);

Адлия вазирлигининг “Лицензия” ахборот тизимини;

Соғлиқни сақлаш вазирлигининг Имтиёзли тоифага кирувчи шахсларни ҳисобга олиш ва навбат асосида даволанишга йўллаш тўғрисидаги маълумотларини ЯИДХП ва Ёшлар ягона электрон платформасига интеграция қилиш чораларини кўрсин;

в) Ёшлар ягона электрон платформасини Иқтисодиёт ва молия вазирлигининг “Subsidiya.mf.uz” ахборот тизимига интеграция қилиш, “Ёшлар дафтари” жамғармаси ҳисобидан ажратилаётган субсидияларнинг тўлов жараёнларини “Subsidiya.mf.uz” ахборот тизими орқали амалга ошириш ва шу орқали “Ёшлар дафтари” жамғармаси харажатлари тўғрисидаги маълумотларни белгиланган тартибда ушбу тизимга узатишни таъминласин.

4. Ушбу қарорнинг бажарилишини назорат қилиш Ўзбекистон Республикаси Ёшлар ишлари агентлиги директори А.З. Саъдуллаев зиммасига юклансин.

**Ўзбекистон Республикасининг
Бош вазири**



А. Арипов

Вазирлар Маҳкамасининг
2026 йил 25 февралдаги 78-сон қарорига
илова

Вазирлар Маҳкамасининг “Ёшлар муаммоларини ўрганиш ва ҳал этиш тизимини янада такомиллаштириш чора-тадбирлари тўғрисида” 2022 йил 7 июндаги 312-сон қарорига киритилаётган ўзгартириш ва қўшимчалар

1. 4-банднинг еттинчи – ўнинчи хатбошилари қуйидаги таҳрирда баён этилсин:

“Ёшлар дафтари” жамғармаси ҳисобидан ижтимоий ёрдам ажратиш бўйича давлат хизматларини кўрсатишнинг маъмурий регламенти 2-иловага мувофиқ тасдиқлансин:

“Ёшлар дафтари”ни шакллантириш;

“Ёшлар дафтари”га киритилган ёшларга ижтимоий ёрдам ажратиш бўйича давлат хизматларини кўрсатиш;

ёшларни “Ёшлар дафтари”дан чиқариш тартиби”.

2. 1-иловада:

а) 5-банднинг еттинчи хатбошисидаги “тўртинчи” сўзи “иккинчи” сўзи билан алмаштирилсин;

б) қуйидаги мазмундаги 5¹-банд билан тўлдирилсин:

“5¹. Ариза берувчига унинг аризаси маъқулланган санадан бошлаб 30 календарь кун мобайнида “Ёшлар дафтари” жамғармасида маблағ етарли эмаслиги сабабли тегишли ёрдам кўрсатилмаса, туман (шаҳар) ҳокимининг ёки ҳудудий ёшлар ишлари бошқармасининг талабномасига асосан Қорақалпоғистон Республикаси Жўқорғи Кенгеси, вилоятлар ва Тошкент шаҳри халқ депутатлари Кенгашларининг қарорига асосан Қорақалпоғистон Республикаси республика бюджети, вилоятлар вилоят бюджети ва Тошкент шаҳрининг шаҳар бюджетида шаклланган қўшимча манбалар ва қонунчилик ҳужжатларида тақиқланмаган бошқа манбалар ҳисобидан ушбу ариза берувчига тегишли ижтимоий ёрдам кўрсатиш учун туман (шаҳар) “Ёшлар дафтари” жамғармасига маблағ ажратилади”;

в) 9-банднинг тўртинчи хатбошисидаги “ва спорт объектларини” сўзлари “, спорт объектлари ва бошқа турдаги ёшлар инфратузилма объектларини” сўзлари билан алмаштирилсин;

г) 10-бандда:

“б” кичик бандда:

бешинчи хатбошидаги “профессионал” сўзи “касбий таълим” сўзлари билан алмаштирилсин;

ўнинчи хатбоши чиқариб ташлансин;
ўн биринчи хатбоши ўнинчи хатбоши деб ҳисоблансин;
“Г” кичик банд “молиялаштиришга” сўздан кейин “йўналтирилади” сўзи билан тўлдирилсин;

“д” кичик банд чиқариб ташлансин;

д) 11-бандда:

биринчи хатбоши қуйидаги таҳрирда баён этилсин:

“11. Туман (шаҳар) “Ёшлар дафтари” жамғармаси маблағлари Ўзбекистон Республикаси Президентининг фармонлари, қарорлари ва фармойишлари ҳамда Вазирлар Маҳкамасининг қарорлари, фармойишлари ва топшириқларига асосан ушбу Низомда назарда тутилмаган ёшларга оид давлат сиёсатини амалга ошириш билан боғлиқ бошқа мақсадларга, шу жумладан, ёшлар инфратузилма объектларини барпо этиш ва уларни замонавий жиҳозлаш ҳамда ижтимоий ҳимояга муҳтож ёки иқтидорли ёшларни қўллаб-қувватлаш билан боғлиқ бошқа харажатларни амалга оширишга ҳам йўналтирилиши мумкин. Бунда ушбу мақсадларга йўналтириладиган маблағлар қуйидагилар ҳисобидан ажратилади:”;

тўртинчи хатбоши қуйидаги таҳрирда баён этилсин:

““Ёшлар дафтари”га киритилган ёшларга ушбу Низомнинг 10-бандида назарда тутилган ижтимоий ёрдам бошқа манбалар ва жамғармалар томонидан кўрсатилганда тақдим этилишига йўл қўйилмайди.;

е) 12-бандда “ва ўнинчи” сўзлари чиқариб ташлансин.

3. 2-илова қуйидаги таҳрирда баён этилсин:

“Вазирлар Маҳкамасининг
2022 йил 7 июндаги 312-сон қарорига
2-илова

“Ёшлар дафтари” жамғармаси ҳисобидан ижтимоий ёрдам ажратиш бўйича давлат хизматларини кўрсатишнинг МАЪМУРИЙ РЕГЛАМЕНТИ

1-боб. Умумий қоидалар

1. Мазкур Регламент “Ёшлар дафтари”ни шакллантириш, “Ёшлар дафтари”га киритилган ёшларга ижтимоий ёрдам ажратиш бўйича давлат хизматларини кўрсатиш ва уларни “Ёшлар дафтари”дан чиқариш тартибini белгилайди.

2. Ушбу Регламентда қуйидаги асосий тушунчалардан фойдаланилади:

ариза берувчи – “Ёшлар дафтари” жамғармаси ҳисобидан ижтимоий ёрдам ажратишни сўраб, белгиланган тартибда мурожаат қилган ўн тўрт ёшга тўлган ва ўттиз ёшдан ошмаган (ўттиз бир ёшга тўлмаган) Ўзбекистон Республикаси фуқароси (ўн олти ёшгача бўлганлар учун уларнинг номидан ота-онаси ёки ота-онанинг ўрнини босувчи шахслар) ҳамда фуқаролиги бўлмаган шахс;

Васийлик кенгаши – ҳудудий “Ёшлар дафтари” жамғармаси маблағларини шакллантириш, бошқариш ва улардан фойдаланиш мақсадида қонунчилик ҳужжатларида белгиланган тартибда манфаатдор ташкилотлар раҳбарлари ва масъул ходимларидан иборат таркибда тузиладиган коллегиял орган;

давомат – ўқув марказларида таҳсил олаётган ёшларнинг дарсларга қатнашганини кунлик электрон назорат қилиш тизими;

“Ёшлар дафтари” – ижтимоий, иқтисодий қўллаб-қувватлашга, билим ва касб ўрганишга эҳтиёжи ва иштиёқи бўлган ёшларнинг муаммоларини аниқлаш, бартараф этиш ва назоратини олиб бориш тизими;

“Ёшлар дафтари” жамғармаси – “Ёшлар дафтари”га киритилган ёшларни ижтимоий қўллаб-қувватлаш ва уларнинг ташаббусларини рағбатлантириш мақсадида белгиланган тартибда Қорақалпоғистон Республикаси, вилоятлар ва Тошкент шаҳри, шунингдек, туман (шаҳар)ларда ташкил этилган жамғарма;

ёшлар етакчиси – Ўзбекистон Республикаси Президентининг “Маҳаллаларда ёшлар билан ишлаш тизимини тубдан такомиллаштириш чора-тадбирлари тўғрисида” 2022 йил 19 январдаги ПҚ–92-сон қарори билан ҳар бир маҳаллада жорий этилган, туман (шаҳар) ёшлар ишлари бўлимининг маҳаллада ёшлар билан ишлаш масалалари бўйича масъул ходими;

“Ёшлар ягона электрон платформаси” ахборот тизими (кейинги ўринларда – Ёшлар ягона электрон платформаси) – ёшларнинг демографик ва ижтимоий ҳолати, бандлиги, таълим олишига оид маълумотлар асосида “Ёшлар баланси”ни шакллантириш, ёшларга оид давлат сиёсатининг самарадорлигини баҳолаш ва унинг натижаларини аниқлаш, ёшларнинг қизиқишларини аниқлаш бўйича социологик сўровлар ўтказиш, унинг натижаларини автоматик таҳлил қилиш, ёшларга оид мавжуд имтиёзлар, преференциялар, имкониятлар тўғрисида маълумот берувчи электрон платформа;

ижтимоий шартнома – Ижтимоий реестрга киритилган оилаларнинг ёш аъзоларига кўмак чораларининг муайян мажбуриятларни бажариш шarti билан кўрсатилишини назарда тутувчи шартнома;

ишсиз ёшлар – ҳақ тўланадиган ишга ёки иш ҳақи (меҳнат даромади) келтирадиган машғулотга эга бўлмаган, иш қидираётган ва иш таклиф этилса, уни бошлашга ёхуд касбга тайёрлашдан, қайта тайёрлашдан ўтишга ёки малакасини оширишга тайёр бўлган, ишга жойлашишда кўмак олиш учун маҳаллий меҳнат органларига мурожаат қилган ва ушбу органлар томонидан иш қидираётган шахслар сифатида рўйхатга олинган меҳнатга лаёқатли ёшлар (таълим ташкилотларида таҳсил олаётганлар бундан мустасно);

Ижтимоий реестр – “Ягона миллий ижтимоий ҳимоя” ахборот тизимида юритилиб, давлат ижтимоий қўллаб-қувватлаш чоралари тақдим этиладиган оилалар (шахслар)ни аниқлаш ва уларнинг ижтимоий-иқтисодий ҳолатини баҳолаш вазифаларини бажарувчи тизим;

календарь-режа – ёшларнинг интеллектуал салоҳиятини юксалтириш, уларнинг бўш вақтини мазмунли ташкил этиш ва ҳуқуқий саводхонлигини ошириш, шунингдек, беш муҳим ташаббус доирасидаги маҳалла, туман (шаҳар) ва ҳудудий тадбирларни молиялаштириш учун шакллантириладиган ҳамда Ёшлар ишлари агентлиги томонидан тасдиқланадиган бир йил ёки ярим йилга мўлжалланган режа;

“маҳалла еттилиги” – фуқароларнинг ўзини ўзи бошқариш органлари намунавий тузилмасига киритилган маҳалла раиси раҳбарлигидаги ҳоким ёрдамчиси, ёшлар етакчиси, хотин-қизлар фаоли, профилактика инспектори, ижтимоий ходим ва солиқ инспектори аъзоларидан иборат бўлган гуруҳ;

таълим ташкилоти – ёшларни касб-хунар, тадбиркорлик, таълим, фан, маданият ва санъат, спорт, ахборот технологиялари ҳамда хорижий тилларга ўқитиш ваколатига эга бўлган нодавлат нотижорат ташкилотлари, давлат ёки нодавлат таълим ташкилотлари, шу жумладан, белгиланган тартибда таълим бериш фаолиятини амалга оширувчи яқка тартибдаги тадбиркор.

2-боб. “Ёшлар дафтари”га киритиш ва ижтимоий ёрдам турларидан бирини ажратиш ҳақидаги мурожаатларни кўриб чиқиш тартиби

3. “Ёшлар дафтари”га доимий ёки вақтинча яшаш жойи бўйича, ўн тўрт ёшга тўлган ва ўттиз ёшдан ошмаган (ўттиз бир ёшга тўлмаган) куйидаги тоифадаги:

Ижтимоий реестрга киритилган оилаларнинг аъзолари;

оиласининг ойлик даромади оила аъзоларининг ҳар бирига минимал истеъмол харажатлари миқдорининг 2 бараваридан кўп бўлмаган ёшлар (жарроҳлик амалиётисиз даволаниш ва жарроҳлик амалиёти харажатларини қоплаш ёрдами учун) киритилади.

4. Ариза берувчи уни “Ёшлар дафтари”га киритиш ва ушбу Регламентнинг 1–12-параграфларида келтирилган ижтимоий ёрдамлардан бирини (сўралаётган ёрдам миқдорини кўрсатган ҳолда) кўрсатишни сўраб исталган давлат хизматлари марказига ёки Ягона интерактив давлат хизматлари портали (кейинги ўринларда – ЯИДХП) ёхуд Ёшлар ягона электрон платформаси орқали мурожаат қилади.

Ариза берувчининг мурожаатига асосан давлат хизматлари маркази ходими ариза берувчининг номидан, ЯИДХП ёки Ёшлар ягона электрон платформаси орқали мурожаат қилинганда эса ариза берувчи мустақил равишда куйидаги ҳаракатларни амалга оширади:

ушбу Регламентга 1а, 3 – 5, 6 – 13-иловалардаги тегишли ариза шаклини электрон тарзда тўлдиради ва ушбу ариза шаклларида назарда тутилган ҳужжатларни илова қилади;

ариза берувчининг ижтимоий ҳолати “Ягона миллий ижтимоий ҳимоя” ахборот тизими орқали, ушбу Регламентнинг 3-боби 1–12-параграфларида белгиланган мезонларга мувофиқлиги тегишли ахборот тизимлари орқали автоматик тарзда ўрганилади;

ушбу Регламентнинг тегишли параграфларида назарда тутилган ижтимоий шартнома (оммавий оферта) шартларини ихтиёрий тарзда қабул қилади (ушбу Регламентнинг 2 ва 4-параграфларидаги ижтимоий ёрдамлар ажратиладиган ариза берувчилар, шунингдек, ногиронлиги бўлган, уч ёшгача бўлган фарзанди бор ёлғиз ота ёки ёлғиз оналар томонидан ижтимоий шартнома тузиш талаб этилмайди);

ариза берувчининг мурожаати ушбу банднинг учинчи–бешинчи хатбошиларида белгиланган талабларга мувофиқ бўлганда, аризани рўйхатдан ўтказиб, ариза берувчи томонидан тасдиқлангандан сўнг 10 дақиқа мобайнида (ариза берувчи ЯИДХП орқали мурожаат қилганда автоматик тарзда) ариза берувчининг доимий ёки вақтинча рўйхатга олинган жойидаги ёхуд ҳақиқатан яшаб турган манзилидаги маҳалла фуқаролар йиғинида фаолият олиб бораётган ёшлар етакчисига, агар ушбу лавозим вакант ёки маълум сабабларга кўра ёшлар етакчиси иш фаолиятида бўлмаса (касаллиги, меҳнат таътилида эканлиги ва бошқа ҳолатлар сабабли), тегишлилиги бўйича туман (шаҳар) ёшлар ишлари бўлими бошлиғига юборади.

Ариза берувчининг мурожаати ушбу банднинг учинчи, тўртинчи ёки бешинчи хатбошиларида назарда тутилган талабларнинг бирига мувофиқ бўлмаганда, аризани рўйхатдан ўтказиш автоматик тарзда рад қилинади.

Бошқа асослар бўйича аризани рўйхатдан ўтказишни рад этиш тақиқланади.

Мурожаатга илова қилинган ҳужжатлардаги маълумотларнинг тўғрилиги ва ҳаққонийлиги учун ариза берувчи жавобгар ҳисобланади.

5. Аризалар ЯИДХП ва Ёшлар ягона электрон платформаси орқали дам олиш ва байрам кунларидан қатъи назар, ҳар куни 24 соат давомида юборилиши мумкин.

Бунда аризалар иш вақтидан кейин ёки дам олиш ва байрам кунларида тушганда, календарь бўйича навбатдаги иш куни ариза қабул қилинган кун деб ҳисобланади.

Ариза берувчи давлат хизматидан фойдаланишдан уни кўрсатишнинг ҳар қандай босқичида бош тортиш ҳуқуқига эга.

6. Маҳалладаги ёшлар етакчиси (у маълум сабабларга кўра иш фаолиятида бўлмаганда, тегишли туман (шаҳар) ёшлар ишлари бўлими бошлиғи) уч иш кунида Ёшлар ягона электрон платформаси орқали ариза берувчи томонидан имзоланган ижтимоий шартномани тегишли туман (шаҳар) ёшлар ишлари бўлими бошлиғи томонидан унинг номига расмийлаштирилган ишончнома асосида имзолайди ва ариза берувчининг мурожаатини “маҳалла еттилиги” йиғилишида кўриб чиқилиб, қарор қабул қилиниши учун юборади.

Бунда ушбу Регламентнинг:

1, 3, 5, 10–12-параграфларида назарда тутилган ёрдам турларини ажратиш бўйича ижтимоий шартномалар “маҳалла еттилиги” (ушбу Регламентнинг 3-боби 1-параграфида белгиланган комиссия) томонидан

мурожаатни қаноатлантириш ҳақида қарор қабул қилиниб, ариза берувчига “Ёшлар дафтари” жамғармаси ҳисобидан ёрдам тури ажратилган пайтдан бошлаб кучга киради;

6–9-параграфларида назарда тутилган ёрдам турларини ажратиш бўйича ижтимоий шартномалар бундан мустасно бўлиб, ушбу шартномалар “маҳалла еттилиги” томонидан ушбу ёрдам турини ажратиш ҳақида қарор чиқарган санадан бошлаб кучга киради.

7. “Маҳалла еттилиги” келиб тушган мурожаат ва унга илова қилинган ҳужжатларни беш иш куни ичида ўрганиб чиқади.

Ўрганиш натижаларига кўра “маҳалла еттилиги”нинг ҳар бир аъзоси томонидан “Рақамли маҳалла” электрон платформаси орқали ўз овозини берган ҳолда оддий кўпчилик овоз билан ариза берувчини “Ёшлар дафтари”га киритиш ва у томонидан сўралган ижтимоий ёрдамни ажратиш ёки “Ёшлар дафтари”га киритишни ва ёрдам ажратишни рад этиш тўғрисидаги қарорлардан бири қабул қилинади.

Овозлар тенг бўлиб қолган тақдирда, маҳалла раисининг (маҳалла раиси вакант бўлган ҳолларда эса ёшлар етакчисининг) овози ҳал қилувчи ҳисобланади.

8. “Маҳалла еттилиги” томонидан қуйидаги ҳолатларда ариза берувчининг мурожаатини қаноатлантириш рад қилинади:

ариза берувчининг мурожаати ушбу Регламентнинг 4-банди учинчи, тўртинчи ёки бешинчи хатбошиларида назарда тутилган талабларнинг бирига мувофиқ бўлмаганда;

ариза берувчи мурожаат қилиб сўраган ёрдам турини ажратиш унинг оиласи учун ишлаб чиқилган индивидуал режада назарда тутилмаганда, ушбу Регламентнинг 3-боби 1, 4, 11-параграфларида белгиланган ёрдам турлари бундан мустасно;

“маҳалла еттилиги” томонидан коллегиял қарор қабул қилиш пайтида ариза берувчи (ёки ушбу Регламентнинг 3-боби 1, 11-параграфларида белгиланган “Ёшлар дафтари” жамғармасидан ёрдам ажратилишидан манфаатдор ёшлар) 31 ёшга (мазкур Регламентнинг 3-боби 3-параграфида белгиланган ижтимоий ёрдамдан фойдаланмоқчи бўлган ариза берувчи 21 ёшга) тўлганда ёки оиласи Ижтимоий реестрда мавжуд бўлмаганда;

ариза берувчи вафот этган ёки суд томонидан бедарак йўқолган ёки вафот этган деб топилганда;

ариза берувчи давлат хизматидан фойдаланишдан бош тортганда.

Ариза берувчи томонидан ушбу Регламентга 1а, 3 – 5, 6 – 13-иловалардаги ариза шакллари тўлдирилишда нотўғри маълумотлар киритилганда ёки мурожаатга илова қилиниши лозим бўлган ҳужжатлар тақдим этилмаганда, маҳалладаги ёшлар етакчиси ариза берувчининг ЯИДХПдаги шахсий кабинетига аризадаги маълумотларни беш иш куни ичида тўғрилаш ёки аризага илова қилиниши лозим бўлган ҳужжатларни тақдим этиш, акс ҳолда унинг мурожаати рад этилиши ҳақида хабар юборади.

9. “Маҳалла еттилиги”нинг ўрганиш натижалари бўйича қарори қабул қилинганда, ушбу қарор Ёшлар ягона электрон платформаси орқали автоматик тарзда ЯИДХПга юборилади. Ушбу қарорнинг қабул қилинганлиги ҳақида ариза берувчига СМС-хабарнома, ЯИДХПдаги шахсий кабинетига хабар юборилади, бунда ижтимоий ёрдам ажратишни рад этиш тўғрисида қарор қабул қилинган ҳолларда сабаблари кўрсатилади.

10. Ариза берувчини “Ёшлар дафтари”га киритиш ва ушбу Регламентда белгиланган ёрдам турларидан бирини ажратиш ҳақидаги мурожаатини кўриб чиқиш натижаси бўйича “маҳалла еттилиги”нинг қабул қилган қарори ЯИДХПга келиб тушган пайтдан бошлаб ушбу Регламентда назарда тутилган давлат хизмати кўрсатилган ҳисобланади.

3-боб. “Ёшлар дафтари”га киритилган ёшларга ижтимоий ёрдамларни ажратиш тартиби

1-§. Ёшларнинг бандлиги ва ижтимоий фаоллигини таъминлаш учун грант ажратиш тартиби

11. Ҳар йили туман (шаҳар)даги ҳар бир маҳалладан биттадан ариза берувчининг камида 3 нафар ишсиз ёшларнинг бандлигини таъминлаш ҳақидаги мурожаатига асосан БХМнинг 60 бараваригача миқдорда грантлар мазкур Регламентга 1-иловада келтирилган схемага асосан ажратилади.

12. Ариза берувчи – якка тартибдаги тадбиркорлик фаолияти билан шуғулланувчи жисмоний шахслар ёки нодавлат (давлат улушига эга бўлмаган) корхона, муассаса, ташкилотлар оиласи Ижтимоий реестрга киритилган камида 3 нафар ёшларни ишга қабул қилиш ва улар меҳнат фаолиятида фойдаланиши учун илгари фойдаланилмаган (янги) асбоб-ускуна олиб бериш орқали бандлигини таъминлаш учун “Ёшлар дафтари” жамғармаси ҳисобидан грант ажратишни сўраб мазкур Регламентнинг 4-бандида белгиланган тартибда, ушбу Регламентга 1а-иловадаги ариза шаклини тўлдириб мурожаат қилади.

13. Ариза берувчининг мурожаати мазкур Регламентнинг 4–9-бандларида ва унга 1-иловада келтирилган схемада белгиланган тартибда кўриб чиқилади.

Бунда “маҳалла еттилиги” томонидан қуйидаги ҳолларда грант ажратишга тавсия бериш рад этилади:

бандлиги таъминланадиган ёшларнинг оиласи Ижтимоий реестрда мавжуд бўлмаганда ёки ушбу ёшлар 31 ёшдан ошганда ёхуд уларнинг сони 3 нафардан кам бўлганда;

таркиби мазкур Регламентга 1б-илова билан тасдиқланган, туман (шаҳар) ҳокимининг ёшлар сиёсати, ижтимоий ривожлантириш ва маънавий-маърифий ишлар бўйича ўринбосари раҳбарлигидаги комиссия (ушбу параграфда кейинги ўринларда – комиссия) томонидан ариза берувчининг юридик манзилидаги маҳаллада жорий йилда бошқа ариза берувчига грант ажратиш ҳақида қарор қабул қилинган бўлса.

Ариза берувчининг мурожаати ушбу параграф талабларига мувофиқ бўлганда, “маҳалла етилиги” томонидан грант ажратишни тавсия этиш ҳақида қарор қабул қилиниб, якуний қарор қабул қилиш учун комиссияга юборилади.

14. Грант ажратиш масаласи комиссия томонидан ўн иш кунида кўриб чиқилади.

Ушбу Регламентнинг 8-бандида назарда тутилган ҳолатлар мавжуд бўлганда, комиссия томонидан грант ажратиш рад этилади.

15. Комиссиянинг грант ажратиш тўғрисидаги қарори асосида туман (шаҳар) ҳокимликларининг бухгалтерияси етти иш куни ичида “Ёшлар дафтари” туман (шаҳар) жамғармаси ҳисобидан ариза берувчининг банк ҳисобварағига грантлар ўтказди.

16. Грант ариза берувчига бир йилда бир марта ажратилади ва у билан тузиладиган ижтимоий шартномада унинг зиммасига қуйидаги мажбуриятлар юкланади:

волонтёрлик лойиҳаларида иштирок этиш;

“Беш ташаббус олимпиадаси” доирасидаги танлов ва мусобақаларнинг камида биттасида иштирок этиш;

6 ой давомида “Мутолаа” лойиҳаси доирасида ҳар ойда битта китоб мутолаа қилиш.

17. Бюджет маблағларининг мақсадли сарфланишини назорат қилувчи органлар томонидан белгиланган тартибда ўрганишлар натижасида ажратилган грантлар мақсадсиз ишлатилганлиги аниқланганда, ариза берувчи қонунчилик ҳужжатларида белгиланган тартибда жавобгарликка тортилади.

2-§. Ногиронлиги бўлган ёшларнинг параспорт тўғаракларига қатнашиши учун йўлкира харажатларини қоплаб бериш тартиби

18. Ижтимоий реестрга киритилган оилаларнинг ногиронлиги бўлган 14–30 ёшдаги (31 ёшга тўлмаган) аъзоси бўлган ариза берувчи параспорт тўғаракларига қатнашиш учун йўлкира харажатларини “Ёшлар дафтари” жамғармаси ҳисобидан қоплаб беришни сўраб мазкур Регламентнинг 4-бандида белгиланган тартибда, ушбу Регламентга 3-иловадаги ариза шаклини тўлдириб мурожаат қилади.

19. Ариза берувчининг мурожаати мазкур Регламентнинг 4–9-бандларида ва унга 2-иловада келтирилган схемага мувофиқ белгиланган тартибда кўриб чиқилади.

“Маҳалла етилиги” томонидан ариза берувчига параспорт тўғаракларига қатнашиши учун йўлкира харажатларини қоплаб бериш ҳақида қарор қабул қилинганда, ариза берувчи ҳақиқатда параспорт тўғаракларига қатнашаётганлиги Спорт вазирлигининг “ERP-sport” ахборот тизими орқали мониторинг қилиб борилади.

Ушбу мониторинг натижаларига асосан ариза берувчи тасдиқланган бир ойлик параспорт машғулотларининг:

ярмидан кам қисмига қатнашганда, БХМнинг 0,5 баравари;

ярмидан кўп қисмига қатнашганда, БХМнинг 1 баравари миқдорда йўлқира харажатлари кейинги ойнинг 5-санасига қадар туман (шаҳар) “Ёшлар дафтари” жамғармаси ҳисобидан ариза берувчининг ижтимоий картасига ўтказиб берилади.

20. Мониторинг жараёнида ариза берувчи параспорт тўғаракларига қатнашмаётгани аниқланганда, маҳалладаги ёшлар етакчиси тасдиқловчи маълумотлар ва ҳужжатларни “маҳалла еттилиги”га киритади ва “маҳалла еттилиги”нинг қарорига асосан параспорт тўғаракларига қатнаш учун йўлқира харажатларини қоплаб бериш тўхтатилади.

3-§. Мунтазам спорт ва санъат тўғаракларига қатнашаётган ёшлар учун махсус спорт формаси, инвентарь ёки мусиқа ҳамда чолғу асбобларини харид қилиш тартиби

21. Ижтимоий реестрга киритилган оилаларнинг 6 ой давомида мунтазам спорт ва санъат тўғаракларига қатнашаётган 14–20 ёшдаги (21 ёшга тўлмаган) аъзоси бўлган ариза берувчи махсус спорт формаси, инвентарь ёки мусиқа ҳамда чолғу асбобларини “Ёшлар дафтари” жамғармаси ҳисобидан харид қилиш бўйича мазкур Регламентнинг 4-бандида белгиланган тартибда, ушбу Регламентга 4-иловадаги ариза шаклини тўлдириб мурожаат қилади.

22. Ариза берувчининг мурожаати мазкур Регламентнинг 4–9-бандларида ва унга 2-иловада келтирилган схемага мувофиқ белгиланган тартибда кўриб чиқилади.

“Маҳалла еттилиги” томонидан ариза берувчига махсус спорт формаси, инвентарь ёки мусиқа ва чолғу асбобларини харид қилиб бериш ҳақида қарор қабул қилинганда, “Ёшлар дафтари” жамғармаси ҳисобидан ушбу моддий бойликлар 15 иш куни ичида БХМнинг 10 бараваригача миқдорда белгиланган тартибда харид қилиниб, ариза берувчига тақдим этилади.

Бунда махсус ахборот порталида эълон жойлаштирмасдан ва харид қилиш тартиб-таомилларини электрон шаклда ўтказмасдан энг яхши таклифларни танлаш орқали буюм ва инвентарларни етказиб берувчиларни аниқлашга руҳсат этилади.

Ушбу параграфда назарда тутилган ижтимоий ёрдам ажратилиши муносабати билан ариза берувчи билан тузиладиган ижтимоий шартномада ариза берувчининг зиммасига қуйидаги мажбуриятлар юкланади:

волонтёрлик лойиҳаларида иштирок этиш;

“Беш ташаббус олимпиадаси” доирасидаги танлов ва мусобақаларнинг камида биттасида иштирок этиш;

6 ой давомида “Мутолаа” лойиҳаси доирасида ҳар ойда битта китоб мутолаа қилиш;

6 ой давомида “Ибрат фарзандлари” лойиҳаси доирасида хорижий тилларни ўзлаштириш бўйича камида В1 даражага эришиш.

23. Ушбу параграфда назарда тутилган ижтимоий ёрдам айна бир ёшга фақат бир марта тақдим этилади.

4-§. Жарроҳлик амалиётисиз даволаниш ва жарроҳлик амалиёти харажатларини қоплаб бериш тартиби

24. Ижтимоий реестрга киритилган оилалар ҳамда ойлик даромади оила аъзоларининг ҳар бирига минимал истеъмол харажатлари миқдорининг 2 бараваригача бўлган оилаларнинг 14–30 ёшдаги (31 ёшга тўлмаган) аъзоси бўлган ариза берувчи даволаниш харажатларини қоплаб беришни сўраб ушбу Регламентнинг 4-бандида белгиланган тартибда, мазкур Регламентга 5-иловадаги ариза шаклини тўлдириб мурожаат қилади.

Ушбу ёрдам тури айна бир ариза берувчига бир йилда бир марта ажратилади.

Бунда:

жарроҳлик амалиётисиз даволаниш учун – БХМнинг 50 бараваригача, жарроҳлик амалиётини ўтказиш учун – Давлат тиббий суғуртаси жамғармаси томонидан қопланиши белгиланган базавий нархлар доирасида маблағ ажратилади;

мазкур ёрдам уни олувчилар учун қонунчилик ҳужжатларига мувофиқ Давлат тиббий суғуртаси маблағлари ҳисобидан тиббий ёрдам кўрсатилмаган ёки ушбу ёрдам харажатлари бошқа манбалар (“Аёллар дафтари” жамғармаси, “Саховат ва кўмак” жамғармаси ва бошқа манбалар) ҳисобидан қопланмаган ҳолатларда кўрсатилади.

25. Ариза берувчининг мурожаати мазкур Регламентнинг 4–9-бандларида ва унга 5а-иловада келтирилган схемага мувофиқ белгиланган тартибда кўриб чиқилади.

“Маҳалла еттилиги” томонидан ариза берувчининг даволаниш харажатларини қоплаб бериш учун субсидия ажратиш ҳақида қарор қабул қилинганда, Соғлиқни сақлаш вазирлигининг тегишли ҳудудий ва туман (шаҳар) бўлинмалари ҳамда Давлат тиббий суғуртаси жамғармаси томонидан:

ариза берувчи Соғлиқни сақлаш вазирлигининг DMED ахборот тизими орқали Давлат тиббий суғуртаси жамғармаси билан имтиёзли тоифага кирувчи беморларни даволаш бўйича шартномаси мавжуд ҳудудий ва Республика даражасидаги давлат тиббиёт ташкилотлари, шунингдек, нодавлат тиббиёт ташкилотларига (кейинги ўринларда – тиббиёт ташкилотлари) даволаниш учун йўналтирилади;

ариза берувчи Соғлиқни сақлаш вазирлигининг DMED ахборот тизими орқали бошқа шахслардан алоҳида тарзда юритиладиган навбат асосида даволантилади;

жарроҳлик амалиётисиз даволаш ҳамда жарроҳлик амалиётини ўтказадиган тиббиёт ташкилотлари беморларнинг йўлланма ва алоҳида навбат асосида қабул қилиниши ҳамда уларни даволаш ташкил этилишини таъминлайди;

бемор даволанганидан сўнг унга кўрсатилган тиббий хизматларни асословчи ҳужжатлар тиббиёт ташкилотлари томонидан Давлат тиббий суғуртаси жамғармаси билан тузилган шартнома шартларига мувофиқ тўлов учун тақдим этилади.

Давлат тиббий суғуртаси жамғармаси тегишли туман (шаҳар) ёшлар ишлари бўлимига кўрсатилган тиббий хизмат харажатларини қоплаб бериш учун электрон тизим орқали талабнома киритади.

Бунда сўралган маблағ беморга туман (шаҳар) тиббиёт бирлашмаси ёки бўлимлари томонидан берилган хулосада белгиланган маблағ миқдоридан ошмаслиги лозим.

26. Давлат тиббий суғурта жамғармасининг талабномасига мувофиқ туман (шаҳар) ҳокимлиги томонидан “Ёшлар дафтари” жамғармаси ҳисобидан уч иш куни ичида тегишли харажатларни молиялаштириш учун маблағлар Давлат тиббий суғурта жамғармасига ўтказилади.

Давлат тиббий суғурта жамғармаси ижро этувчи аппарати томонидан тегишли маблағлар тиббиёт ташкилотига ўтказиб берилади.

Давлат тиббий суғурта жамғармаси ижро этувчи аппарати томонидан “Ёшлар дафтари” жамғармаси ҳисобидан тиббиёт ташкилотларига ўтказилган маблағлар бўйича алоҳида ҳисоб-китоб юритилади.

27. Ёрдам кўрсатиладиган шахсни жарроҳлик амалиётисиз даволаш ёки жарроҳлик амалиётини ўтказиш Давлат тиббий суғурта жамғармаси томонидан қонунчилик ҳужжатларида белгиланган тартибда танланган ҳамда шартнома тузилган тиббиёт ташкилоти томонидан амалга оширилади.

Бунда ариза берувчига ушбу параграфда белгиланган ёрдам бир йилда бир марта ажратилади.

5-§. Автомототранспорт воситалари ҳайдовчиларини тайёрлаш ўқув курси харажатларини қоплаб бериш учун субсидия ажратиш тартиби

28. Ижтимоий реестрга киритилган оилаларнинг 16–30 ёшдаги (31 ёшга тўлмаган) аъзоси бўлган ариза берувчи “Ёшлар дафтари” жамғармаси ҳисобидан “А”, “В”, “D” ва “DE” тоифаларидан бири бўйича автоматотранспорт воситалари ҳайдовчиларини тайёрлаш ўқув курси харажатлари учун БҲМнинг 8 бараваригача миқдорда субсидия ажратишни сўраб, мазкур Регламентнинг 4-бандида белгиланган тартибда, ушбу Регламентга 6-иловадаги ариза шаклини тўлдириб мурожаат қилади.

29. Ариза берувчининг мурожаати мазкур Регламентнинг 4–9-бандларида ва унга 2-иловада келтирилган схемага мувофиқ белгиланган тартибда кўриб чиқилади.

“Маҳалла еттилиги” томонидан ариза берувчига автотранспорт воситалари ҳайдовчиларини тайёрлаш ўқув курси харажатларини қоплаш учун субсидия ажратиш ҳақида қарор қабул қилинганда, “Ёшлар дафтари” жамғармаси ҳисобидан етти иш куни ичида тегишли ёрдамнинг 50 фоиз қисми шартномага асосан таълим ташкилотининг банк ҳисобварағига ўтказиб берилади.

Бунда ижтимоий ёрдамнинг қолган 50 фоиз қисми ариза берувчи томонидан мазкур ижтимоий ёрдам учун ариза берилган кундан бошлаб бир йил муддатда миллий ҳайдовчилик гувоҳномаси олинган тақдирда, ариза берувчининг ижтимоий картасига ўтказиб берилади.

30. Ушбу параграфда назарда тутилган субсидия айти бир ёшга фақат бир марта тақдим этилади, улар билан тузиладиган ижтимоий шартномада ариза берувчининг зиммасига қуйидаги мажбуриятлар юкланади:

волонтерлик лойиҳаларида иштирок этиш;

6 ой давомида “Мутолаа” лойиҳаси доирасида ҳар ойда битта китоб мутолаа қилиш;

ҳайдовчилик гувоҳномасини олгандан сўнг бир ой ичида расмий банд сифатида иш (ўқиш) фаолиятини бошлаш (расмий секторда банд бўлмаганлар учун).

6-§. Касбий таълим ва олий таълим ташкилотлари ўқувчи-талабаларининг тўлов-контракт суммасини тўлаб бериш тартиби

31. Ўзбекистон Республикасида “Касбий таълим жараёнларини бошқариш” ахборот тизимидан (P-Emis) фойдаланадиган касбий таълим ташкилотларида кундузги таълим шаклида таҳсил олаётган, шунингдек, олий таълим жараёнларини бошқариш ахборот тизимидан (HEMIS) фойдаланадиган давлат ва нодавлат олий таълим ташкилотларида, Ўзбекистон Республикаси ҳудудидаги хорижий олий таълим ташкилотлари ва хорижий олий таълим ташкилотларининг филиалларида бакалаврият ва магистратуранинг кундузги таълим шаклида тўлов-контракт асосида таҳсил олаётган, Ижтимоий реестрга киритилган оиланинг 14–30 ёшдаги (31 ёшга тўлмаган) аъзоси бўлган ариза берувчи тўлов-контракт суммасининг бир қисмини “Ёшлар дафтари” жамғармаси ҳисобидан қоплаб беришни сўраб мазкур Регламентнинг 4-бандида белгиланган тартибда, ушбу Регламентга 7-иловадаги ариза шаклини тўлдириб мурожаат қилади (иккинчи ва ундан кейинги мутахассислик, масофавий, сиртқи ва кечки таълим шаклида, қўшма таълим дастурлари бўйича, табақалаштирилган тўлов-контракт асосида таълим олаётганлар бундан мустасно).

Бунда ариза берувчининг тўлов-контракт суммасининг 50 фоизигача, бироқ БХМнинг 50 бараваридан кўп бўлмаган миқдорда қоплаб берилиши мумкин.

32. Ариза берувчининг мурожаати мазкур Регламентнинг 4–9-бандларида ва унга 2-иловада келтирилган схемага мувофиқ белгиланган тартибда кўриб чиқилади.

“Маҳалла еттилиги” томонидан ариза берувчининг тўлов-контракт суммасининг бир қисмини қоплаб бериш учун субсидия ажратиш ҳақида қарор қабул қилинганда контракт тўлови ариза берувчи томонидан у билан тузилган ижтимоий шартнома шартларини дастлабки ойда бажариш даражасига мутаносиб миқдорда таълим ташкилотининг банк ҳисобварағига ўтказиб берилади.

Тўлов-контракт суммасининг бир қисмини қоплаб бериш учун субсидия ажратилиши муносабати билан ариза берувчи билан тузиладиган ижтимоий шартномада ариза берувчининг зиммасига қуйидаги мажбуриятлар юкланади:

ёрдам ажратилган даврдаги ўқув семестрида ўртача ўзлаштириш кўрсаткичи энг камида 4 баҳо бўлиши;

волонтёрлик лойиҳаларида иштирок этиш;

6 ой давомида “Мутолаа” лойиҳаси доирасида ҳар ойда битта китоб мутолаа қилиш;

6 ой давомида “Ибрат фарзандлари” лойиҳаси доирасида хорижий тилларни ўзлаштириш бўйича камида В1 даражага эришиш.

33. Мазкур ижтимоий ёрдамни ажратиш учун мурожаат йилнинг июль – сентябрь ойларида бошқа пайтларда, йил давомида қабул қилинади.

7-§. Ижтимоий ҳимояга муҳтож ёш оилаларга турар жой ижараси учун компенсация тўлаш тартиби

34. Ижтимоий реестрга киритилган ёш оиланинг аъзоси бўлган ариза берувчи (эр ёки хотин) турар жой ижараси харажатларини “Ёшлар дафтари” жамғармаси ҳисобидан қоплаб беришни сўраб ушбу Регламентнинг 4-бандида белгиланган тартибда, мазкур Регламентга 8-иловадаги ариза шаклини тўлдириб мурожаат қилади.

Бунда:

ижара харажатлари учун 12 ойгача ҳар ойда ижара тўловларининг 50 фоизигача, бироқ БХМнинг 2 бараваридан (Тошкент ва Нукус шаҳри ҳамда вилоятлар марказларидаги турар жой ижараси учун БХМнинг 3 бараваридан) кўп бўлмаган миқдорда маблағ ажратилади;

ижарага берувчи ва ижарага олувчи (ариза берувчи) ўзаро яқин қариндош бўлган ҳолларда ушбу параграфда назарда тутилган компенсацияни ажратиш автоматик тарзда рад этилади.

35. Ариза берувчининг мурожаати ушбу Регламентнинг 4–9-бандларида ва унга 2-иловада келтирилган схемага мувофиқ белгиланган тартибда кўриб чиқилади.

“Маҳалла еттилиги” томонидан ариза берувчига турар жой ижараси харажатларини қоплаш учун компенсация тўлаш ҳақида қарор қабул қилинганда, “Ёшлар дафтари” жамғармаси ҳисобидан ҳар ойлик ижара тўлови кейинги ойнинг 5-санасига қадар (ижтимоий шартнома шартларининг аввалги ойдаги бажарилиш даражасига мос ҳолда) ариза берувчининг ижтимоий картасига ўтказиб берилади.

Турар жой ижараси харажатлари компенсация қилиниши муносабати билан ариза берувчи билан тузиладиган ижтимоий шартномада ариза берувчи зиммасига қуйидаги мажбуриятлар юкланади:

волонтёрлик лойиҳаларида иштирок этиш;

12 ой давомида “Мутолаа” лойиҳаси доирасида ҳар ойда битта китоб мутолаа қилиш;

“Беш ташаббус олимпиадаси” доирасидаги танлов ва мусобақаларнинг камида биттасида иштирок этиш.

36. Маҳалладаги ёшлар етакчиси ижарага олувчи ҳақиқатда ижарага олинган турар жойда яшаётганини ҳар ойда камида бир марта мониторинг қилади.

Ўрганиш жараёнида ижарага олувчи ижарага олинган турар жойда яшамаётганлиги аниқланган тақдирда, маҳалладаги ёшлар етакчиси тасдиқловчи маълумотлар ва ҳужжатларни “маҳалла еттилиги”га киритади ва “маҳалла еттилиги”нинг қарорига асосан ижара тўлови учун субсидия ажратиш тўхтатилади.

8-§. Ёшларни тадбиркорлик, анъанавий ва замонавий касблар, ахборот технологиялари ва хорижий тилларга ўқитиш харажатларини қоплаб бериш тартиби

37. Ижтимоий реестрга киритилган оилаларнинг 14–30 ёшдаги (31 ёшга тўлмаган) аъзоси бўлган ариза берувчи 6 ойгача тадбиркорликни, анъанавий ва замонавий касбларни, ахборот технологияларни ва хорижий тилларни ўрганиш бўйича ўқув курсларида ўқиш харажатларини “Ёшлар дафтари” жамғармаси ҳисобидан қоплаб беришни сўраб мазкур Регламентнинг 4-бандида белгиланган тартибда, ушбу Регламентга 9-иловадаги ариза шаклини тўлдириб мурожаат қилади.

Бунда ўқиш харажатлари учун 6 ойгача ҳар ойда БХМнинг 4 бараваригача миқдорда маблағ ажратилади.

38. Ариза берувчининг мурожаати мазкур Регламентнинг 4–9-бандларида ва унга 2-иловада келтирилган схемага мувофиқ белгиланган тартибда кўриб чиқилади. Бунда:

Вазирлар Маҳкамасининг 2025 йил 8 октябрдаги 632-сон қарори билан тасдиқланган Ёшларнинг ўқув марказларида хорижий тилларни ўқиш харажатлари бир қисми учун субсидия ажратиш тартиби тўғрисида низомга мувофиқ ариза берувчига илгари “2+6” дастури доирасида хорижий тилни ўрганиш учун Ёшларга оид давлат сиёсатини қўллаб-қувватлаш жамғармаси ҳисобидан субсидия ажратилган бўлса, ушбу ариза берувчининг айнан ўша хорижий тилни ўрганиш бўйича “Ёшлар дафтари” жамғармаси ҳисобидан маблағ ажратиш ҳақидаги мурожаатини қаноатлантириш рад этилади;

ушбу субсидия Ёшлар ягона электрон платформасидан рўйхатдан ўтган ўқув марказларига “Ёшлар дафтари”га киритилган ёшнинг тадбиркорлик, анъанавий ва замонавий касблар, ахборот технологиялари ва хорижий тиллар бўйича ўқиш харажати учун ўтказиб берилади.

Қуйидаги талаблар бажарилганда, таълим ташкилоти Ёшлар ягона электрон платформасидан рўйхатдан ўтказилади:

а) таълим хизматларини кўрсатиш фаолияти бўйича лицензия ёки хабарнома қабул қилингани тўғрисидаги тасдиқнома, ЯТТлар учун фаолият тури бўйича тегишли тартибда рўйхатдан ўтганлиги бўйича маълумот Ёшлар ягона электрон платформаси орқали автоматик тарзда аниқланади:

б) Ёшлар ягона электрон платформаси орқали қуйидаги ҳужжатлар (pdf форматда) тақдим этилади:

таълим хизматларини кўрсатиш учун мулк ҳуқуқи ёки ижара ҳуқуқи асосида фаолият юритишини тасдиқловчи ҳужжатлар;

тадбиркорлик, анъанавий ва замонавий касблар, ахборот технологияларини ва хорижий тилларни ўргатувчи ўқитувчиларнинг дипломи ёки малакасини тасдиқловчи ҳужжат ва ЖШШИР маълумоти. Бунда хорижий тилни ўргатувчи ўқитувчиларнинг тил билиш даражаси бўйича камида В2 даражадаги ёки унга тенглаштирилган даражадаги миллий ёхуд халқаро сертификати тақдим этилади;

в) таълим ташкилоти ариза берувчиларнинг ўқув машғулотларида қатнашганини кунлик электрон назорат қилиш имконини берувчи биометрик идентификация тизими (Face ID) эга бўлиши ва ушбу тизимини Ёшлар ягона электрон платформасига интеграция қилиши талаб этилади.

39. “Маҳалла еттилиги” томонидан ариза берувчига тадбиркорликни, анъанавий ва замонавий касбларни, ахборот технологияларини ва хорижий тилларни ўрганиш харажатлари учун субсидия ажратиш ҳақида қарор қабул қилинганда “Ёшлар дафтари” жамғармаси ҳисобидан ҳар ойлик тўловлар кейинги ойнинг 5-санасига қадар (ариза берувчининг ижтимоий шартнома шартларини аввалги ойдаги бажариш даражаси ҳамда давомати ҳолатига мос ҳолда) ариза берувчи ва ўқув маркази ўртасидаги шартномага асосан ўқув марказининг банк ҳисобварағига ўтказиб берилади.

Ушбу параграфда назарда тутилган субсидия ажратилиши муносабати билан ариза берувчи билан тузиладиган ижтимоий шартномада ариза берувчининг зиммасига қуйидаги мажбуриятлар юкланади:

волонтёрлик лойиҳаларида иштирок этиш;

6 ой давомида “Мутолаа” лойиҳаси доирасида ҳар ойда битта китоб мутолаа қилиш;

6 ой давомида “Ибрат фарзандлари” лойиҳаси доирасида хорижий тилларни ўзлаштириш бўйича камида В1 даражага эришиш.

9-§. Ижтимоий ҳимояга мухтож иқтидорли ёшларга илм-фан, спорт, санъат ва маданият йўналишларидаги ўқув курслари учун субсидия ажратиш тартиби

40. Ижтимоий реестрга киритилган оилаларнинг 14–30 ёшдаги (31 ёшга тўлмаган) аъзоси бўлган ариза берувчи илм-фан, спорт, санъат ва маданият йўналишларидаги муддатли ўқув курслари харажатларини “Ёшлар дафтари” жамғармаси ҳисобидан қоплаб беришни сўраб мазкур Регламентнинг 4-бандида белгиланган тартибда, ушбу Регламентга 10-иловадаги ариза шаклини тўлдириб мурожаат қилади.

Бунда ўқиш харажатлари учун 6 ойгача ҳар ойда БҲМнинг 1 бараваригача миқдорда маблағ ажратилади.

Ушбу субсидия Ёшлар ягона электрон платформасидан рўйхатдан ўтган таълим ташкилотларига “Ёшлар дафтари”га киритилган ёшнинг илм-фан, спорт, санъат ва маданият йўналишларидаги муддатли ўқув курсларида ўқиш харажати учун ўтказиб берилади.

Қуйидаги талаблар бажарилганда таълим ташкилоти Ёшлар ягона электрон платформасидан рўйхатдан ўтказилади:

а) таълим хизматларини кўрсатиш фаолияти бўйича лицензия ёки хабарнома қабул қилингани тўғрисидаги тасдиқнома, ЯТТлар учун фаолият тури бўйича тегишли тартибда рўйхатдан ўтганлиги бўйича маълумот Ёшлар ягона электрон платформаси орқали автоматик тарзда аниқланади:

б) Ёшлар ягона электрон платформаси орқали қуйидаги ҳужжатлар (pdf форматда) тақдим этилади:

таълим хизматларини кўрсатиш учун мулк ҳуқуқи ёки ижара ҳуқуқи асосида фаолият юритишини тасдиқловчи ҳужжатлар;

илм-фан, спорт, санъат ва маданият йўналишлари бўйича таълим берувчи ўқитувчиларнинг дипломи ёки малакасини тасдиқловчи ҳужжат ва ЖШШИР маълумоти;

в) таълим ташкилоти ариза берувчиларнинг ўқув машғулотларида қатнашганини кунлик электрон назорат қилиш имконини берувчи биометрик идентификация тизимига (Face ID) эга бўлиши ва ушбу тизимини Ёшлар ягона электрон платформасига интеграция қилиши талаб этилади.

41. Ариза берувчининг мурожаати мазкур Регламентнинг 4–9-бандларида ва унга 2-иловада келтирилган схемага мувофиқ белгиланган тартибда кўриб чиқилади.

42. “Маҳалла еттилиги” томонидан ариза берувчига илм-фан, спорт, санъат ва маданият йўналишларидаги ўқув курсларида ўқиш харажатлари учун субсидия ажратиш ҳақида қарор қабул қилинганда “Ёшлар дафтари” жамғармаси ҳисобидан ҳар ойлик тўловлар кейинги ойнинг 5-санасига қадар (ариза берувчининг ижтимоий шартнома шартларини аввалги ойдаги бажариш даражаси ҳамда давомати ҳолатига мос ҳолда) шартномага асосан таълим ташкилотининг банк ҳисобварағига ўтказиб берилади.

Илм-фан, спорт, санъат ва маданият йўналишларидаги ўқув курсларида ўқиш харажатлари учун субсидия ажратилиши муносабати билан ариза берувчи билан тузиладиган ижтимоий шартномада ариза берувчининг зиммасига қуйидаги мажбуриятлар юкланади:

волонтёрлик лойиҳаларида иштирок этиш;

6 ой давомида “Мутолаа” лойиҳаси доирасида ҳар ойда битта китоб мутолаа қилиш;

“Беш ташаббус олимпиадаси” доирасидаги танлов ва мусобақаларнинг камида биттасида иштирок этиш.

10-§. Ёшларнинг илм-фан, спорт, санъат ва маданият йўналишларидаги олимпиада, танлов ва мусобақаларда қатнашиш харажатлари учун субсидия бериш тартиби

43. Ижтимоий реестрга киритилган оилаларнинг 14–30 ёшдаги (31 ёшга тўлмаган) аъзоси бўлган ариза берувчи илм-фан, спорт, санъат ва маданият йўналишларидаги олимпиада, танлов ва мусобақаларнинг маҳаллий босқичларида қатнашиш билан боғлиқ яшаш ва транспорт харажатлари учун БҲМнинг 4 бараваригача ҳамда ушбу олимпиада, танлов ва мусобақаларнинг халқаро босқичларида қатнашиш билан боғлиқ яшаш ва транспорт харажатлари учун БҲМнинг 40 бараваригача миқдорда “Ёшлар дафтари” жамғармаси ҳисобидан субсидия ажратишни сўраб мазкур Регламентнинг 4-бандида белгиланган тартибда, ушбу Регламентга 11-иловадаги ариза шаклини тўлдириб мурожаат қилади.

44. Ариза берувчининг мурожаати мазкур Регламентнинг 4–9-бандларида ва унга 2-иловада келтирилган схемага мувофиқ белгиланган тартибда кўриб чиқилади.

“Маҳалла еттилиги” томонидан ариза берувчига олимпиада, танлов ва мусобақаларда қатнашиш харажатлари учун субсидия ажратиш ҳақида қарор қабул қилинганда, “Ёшлар дафтари” жамғармаси ҳисобидан қарорда белгиланган маблағлар ариза берувчининг ижтимоий картасига ўтказиб берилади.

Олимпиада, танлов ва мусобақаларда қатнашиш харажатлари учун субсидия ажратилиши муносабати билан ариза берувчи билан тузиладиган ижтимоий шартномада ариза берувчининг зиммасига қуйидаги мажбуриятлар юкланади:

волонтёрлик лойиҳаларида иштирок этиш;

6 ой давомида “Мутолаа” лойиҳаси доирасида ҳар ойда битта китоб мутолаа қилиш;

“Беш ташаббус олимпиадаси” доирасидаги танлов ва мусобақаларнинг камида биттасида иштирок этиш.

Ушбу параграфда назарда тутилган ёрдам тури айти бир ариза берувчига бир йилда бир марта берилади.

11-§. Ёшларга таълим, хорижий тиллар, маданият ва санъат, спорт, ахборот технологиялари соҳасига ва фанларни ўқитишга ихтисослашган нодавлат таълим ташкилотининг нотурар жой ижараси ёки зарур жиҳозлар билан таъминлаш харажатларини қоплаб бериш тартиби

45. Ёшларга таълим, хорижий тиллар, маданият ва санъат, спорт, ахборот технологиялари соҳасига ва фанларни ўқитишга ихтисослашган чекка ва олис ҳудудлардаги қишлоқ жойларда ташкил этилган нодавлат таълим ташкилотининг раҳбари ўз фаолиятини амалга ошириш учун нотурар жой ижараси ёки зарур жиҳозлар билан таъминлаш харажатларини “Ёшлар дафтари” жамғармаси ҳисобидан қоплаб беришни сўраб мазкур Регламентнинг 4-бандида белгиланган тартибда, ушбу Регламентга 12-иловадаги ариза шаклини тўлдириб мурожаат қилади. Бунда:

ариза берувчи раҳбарлик қилаётган нодавлат таълим ташкилоти Вазирлар Маҳкамасининг 2025 йил 10 июлдаги 426-сон қарори билан тасдиқланган Ёшлар ишлари агентлиги ҳузуридаги Ёшлар тадбиркорлигини ривожлантириш давлат мақсадли жамғармаси маблағлари ҳисобидан бизнес лойиҳаларни молиялаштириш тартиби тўғрисидаги низомга 3-иловада (Ёшлар ишлари агентлиги директори томонидан ушбу иловага киритилган қўшимчалар инобатга олинган ҳолда) келтирилган олис ва чекка ҳудудларда фаолият олиб бораётган бўлиши;

нодавлат таълим ташкилотида ўқиётган жами ўқувчиларининг камида 20 фоизини Ижтимоий реестрга киритилган оилаларнинг фарзандлари ташкил этиши;

ижарага берувчи ва ижарага олувчи (ариза берувчи) ўзаро яқин қариндош бўлмаслиги талаб этилади.

Ушбу параграфда назарда тутилган ёрдам тури айти бир ариза берувчига бир марта БҲМнинг 50 бараваригача миқдорда ажратилади.

46. Ариза берувчининг мурожаати мазкур Регламентнинг 4–9-бандларида ва унга 2-иловада келтирилган схемага мувофиқ белгиланган тартибда кўриб чиқилади.

“Маҳалла еттилиги” томонидан ариза берувчига нодавлат таълим ташкилотининг нотурар жой ижараси ёки зарур жиҳозлар билан таъминлаш харажатлари учун субсидия ажратиш бўйича қарор қабул қилинганда, белгиланган маблағ етти иш куни ичида шартномага асосан ижарага берувчи жисмоний шахснинг банк пластик картасига ёки ижарага берувчи юридик шахснинг банк ҳисобварағига, жиҳозлаш харажатлари учун ариза берувчининг банк ҳисобварағига ўтказиб берилади.

Ушбу параграфда назарда тутилган ёрдам тури ажратилиши муносабати билан ариза берувчи билан тузиладиган ижтимоий шартномада ариза берувчининг зиммасига 6 ой давомида “Мутолаа” лойиҳаси доирасида ҳар ойда битта китоб мутолаа қилиш мажбурияти юкланади.

12-§ Ёшларнинг сафарбарлик чақируви резервидаги хизматни бепул ўташи учун ёшлар етакчиси томонидан тавсия бериш тартиби

47. Ижтимоий реестрга киритилган оилаларнинг ўн саккиз ёшдан йигирма етти ёшгача бўлган, саломатлигига кўра Қуролли Кучлар сафида ҳарбий хизматни ўташга яроқли эркак аъзоси сафарбарлик чақируви резервидаги хизматни бепул ўташи учун тавсиянома (кейинги ўринларда – тавсиянома) беришни сўраб ушбу Регламентнинг 4-бандида белгиланган тартибда, мазкур Регламентга 13-иловадаги ариза шаклини тўлдириб мурожаат қилади.

Бунда ариза берувчи мурожаатига туман (шаҳар) муҳофаа ишлари бўлими ҳузурида тузилган ҳудудий тиббий комиссия томонидан берилган ҳарбий хизматга яроқлилиқ бўйича хулосани илова қилиши лозим.

Ариза берувчининг мурожаати мазкур Регламентга 13а-иловадаги схемада белгиланган тартибда кўриб чиқилади.

48. Ариза берувчининг оиласи Ижтимоий реестрда мавжуд эканлиги тасдиқланиб, унинг мурожаати ЯИДХП орқали юборилганда маҳалладаги ёшлар етакчиси уч иш кунида сафарбарлик чақируви резервидаги хизматни бепул ўташ учун тавсияномани Ёшлар ягона электрон платформаси орқали шакллантиради ва тавсияномани ариза берувчининг ЯИДХПдаги шахсий кабинетига юборади.

Бунда тавсиянома берилган ариза берувчи Муҳофаа вазирлиги томонидан сафарбарлик чақируви резервидаги хизматни бепул ўташ учун белгиланган тартибда юборилади.

49. Тавсиянома айти бир ёшга фақат бир марта берилади ва ушбу ариза берувчи билан тузиладиган ижтимоий шартномада ариза берувчининг зиммасига куйидаги мажбуриятлар юкланади:

волонтёрлик лойиҳаларида иштирок этиш;

6 ой давомида “Мутолаа” лойиҳаси доирасида ҳар ойда битта китоб мутолаа қилиш;

6 ой давомида “Ибрат фарзандлари” лойиҳаси доирасида хорижий тилларни ўзлаштириш бўйича камида В1 даражага эришиш;

сафарбарлик чақирuvi резервидаги хизматни ўтаганидан сўнг бир ой ичида расмий секторда иш (ўқиш) фаолиятини бошлаш (расмий секторда банд бўлмаганлар учун).

Ариза берувчи сафарбарлик чақирuvi резервидаги хизматни ўтаб қайтган кундан бошлаб уч иш куни ичида туман (шаҳар) мудофаа ишлари бўлими туман (шаҳар) ёшлар ишлари бўлимини расмий хат орқали хабардор қилади.

Ариза берувчи сафарбарлик чақирuvi резервидаги хизматни ўтаб қайтган санадан бошлаб уч иш кунидан сўнг ариза берувчининг ижтимоий шартномада белгиланган мажбуриятларни бажариш муддати бошланади.

13-§. Ёшларнинг интеллектуал салоҳиятини юксалтириш, уларнинг бўш вақтини мазмунли ташкил этиш ва ҳуқуқий саводхонлигини ошириш, шунингдек, беш муҳим ташаббус доирасидаги тадбирларни молиялаштириш

50. Ёшларнинг интеллектуал салоҳиятини юксалтириш, уларнинг бўш вақтини мазмунли ташкил этиш ва ҳуқуқий саводхонлигини ошириш, шунингдек, беш муҳим ташаббус доирасида календарь-режага киритилган тадбир ҳамда лойиҳаларни ташкил этиш ва ўтказишда:

а) маҳалла даражасидаги тадбирларни ташкил қилиш учун “маҳалла еттилиги”нинг қарорига асосан;

б) туман (шаҳар) даражасидаги тадбирларни ташкил этиш учун халқ депутатлари туман (шаҳар) Кенгашининг қарорига асосан;

в) ҳудудий даражадаги тадбирларни ташкил этиш учун ҳудудий Васийлик кенгашининг қарорига асосан тегишли “Ёшлар дафтари” жамғармаси ҳисобидан маблағ ажратилади.

Бунда ҳар бир маҳалла даражасидаги тадбирларга бир календарь ой учун – БҲМнинг 20 бараваригача маблағ ажратилади.

Ушбу бандда назарда тутилган тадбирларни молиялаштиришга молия йили давомида “Ёшлар дафтари” жамғармаси тушумларининг 25 фоизидан кўп бўлмаган қисмини йўналтиришга рухсат этилади.

51. Ушбу параграфда назарда тутилган маҳалла даражасида ўтказиладиган тадбирларни амалга ошириш учун маҳалладаги ёшлар етакчиси туман (шаҳар) ёшлар ишлари бўлими бошлиғига асосланган ҳисоб-китоблар билан талабнома киритади.

Талабнома календарь-режага мувофиқ бўлган тақдирда, туман (шаҳар) ёшлар ишлари бўлими бошлиғи тегишли “маҳалла еттилиги”га талабномани кўриб чиқиш ҳақида сўров юборади.

“Маҳалла еттилиги” тегишли маблағларни ажратиш бўйича беш иш куни ичида оддий кўпчилик овоз билан қарор қабул қилади.

Ушбу қарор асосида туман (шаҳар) ҳокимлиги бухгалтерияси тадбир ташкил этиш учун харажатларни қонунчилик ҳужжатларида белгиланган тартибда “Ёшлар дафтари” жамғармаси ҳисобидан амалга оширади.

52. Туман (шаҳар) ёшлар ишлари бўлими бошлиғи ушбу параграфда назарда тутилган туман (шаҳар) даражасида ўтказиладиган тадбирларни амалга ошириш учун маблағ ажратиш бўйича қарор қабул қилишни сўраб тегишли ҳисоб-китоблар ҳамда зарурий ҳужжатларни халқ депутатлари туман (шаҳар) Кенгашига тақдим қилади.

Халқ депутатлари туман (шаҳар) Кенгашининг қарори асосида туман (шаҳар) ҳокимлиги бухгалтерияси тадбир ташкил этиш учун харажатларни қонунчилик ҳужжатларида белгиланган тартибда “Ёшлар дафтари” жамғармаси ҳисобидан амалга оширади.

53. Ушбу параграфда назарда тутилган ҳудудий даражада ўтказиладиган тадбирларни амалга ошириш учун Қорақалпоғистон Республикаси, вилоятлар ва Тошкент шаҳар ёшлар ишлари бошқармаси бошлиқлари ҳудуд даражасида тадбир ташкил этиш учун маблағ ажратиш бўйича қарор қабул қилишни сўраб тегишли ҳисоб-китоблар ҳамда зарурий ҳужжатларни тегишлилиги бўйича ҳудудий “Ёшлар дафтари”нинг Васийлик кенгашларига тақдим қилади.

Васийлик кенгаши қарори асосида Қорақалпоғистон Республикаси Вазирлар Кенгаши, вилоятлар ва Тошкент шаҳри ҳокимликлари бухгалтерияси тадбирни ташкил этиш учун харажатларни қонунчилик ҳужжатларида белгиланган тартибда ҳудудий “Ёшлар дафтари” жамғармаси ҳисобидан амалга оширади.

Календарь-режада акс этмаган, бироқ ҳудуднинг ўзига хослигидан келиб чиқиб, маҳалла, туман (шаҳар) босқичларини ўзида акс эттирган тадбирларни молиялаштириш Қорақалпоғистон Республикаси, вилоятлар ва Тошкент шаҳар ёшлар ишлари бошқармаси билан келишилгандан сўнг туман (шаҳар) ва ҳудудий “Ёшлар дафтари” жамғармаси ҳисобидан амалга оширилиши мумкин.

54. Маҳалладаги ёшлар етакчиси товар-моддий бойликларни ёшларга тарқатиш, топшириш – қабул қилиш далолатномаларини расмийлаштиради ва туман (шаҳар) ёшлар ишлари бўлимига топширади.

Туман (шаҳар) ёшлар ишлари бўлимлари, шунингдек, Қорақалпоғистон Республикаси, вилоятлар ва Тошкент шаҳар ёшлар ишлари бошқармалари маҳалла, туман (шаҳар), ҳудудий даражада ўтказилган тадбирлар бўйича тегишлигига кўра халқ депутатлари туман (шаҳар) Кенгашига, шунингдек, Қорақалпоғистон Республикаси Жўқорғи Кенгеси, вилоятлар ва Тошкент шаҳар халқ депутатлари Кенгашларига ҳисобот тақдим этади.

4-боб. “Ёшлар дафтари” жамғармасидан ёрдам ажратиш тартиби

55. Ариза берувчига ижтимоий ёрдам ажратиш ҳақида қабул қилинган қарорларга асосан ушбу қарорлар қабул қилинган саналар кетма-кетлигидан келиб чиқиб, ушбу Регламентда белгиланган муддатларда “Ёшлар дафтари” жамғармалари ҳисобидан ариза берувчиларга ижтимоий ёрдам турлари ажратилади.

Бунда “маҳалла еттилиги”нинг навбатдаги йиғилишида ариза берувчига ижтимоий ёрдам ажратилганлиги тўғрисидаги сертификат тантанали равишда топширилади.

56. Туман (шаҳар) “Ёшлар дафтари” жамғармасидан маҳаллага тақсимланган маблағлар ариза берувчига ёрдам кўрсатиш учун етарли бўлмаганда, “маҳалла еттилиги” ижтимоий ёрдам ажратишни етарли маблағ шакллангунига қадар кечиктириш бўйича қарор қабул қилади. Бунда “Ёшлар дафтари” жамғармасида ушбу ариза берувчига ёрдам кўрсатиш учун етарли маблағ шаклланганида, ушбу қарор асосида ижтимоий ёрдам ажратилиши таъминланади.

57. Ариза берувчига унинг аризаси маъқулланган санадан бошлаб 30 календарь кун мобайнида “Ёшлар дафтари” жамғармасида маблағ етарли эмаслиги сабабли тегишли ёрдам кўрсатилмаса, туман (шаҳар) ҳокимининг ёки ҳудудий ёшлар ишлари бошқармасининг талабномасига асосан Қорақалпоғистон Республикаси Жўқорғи Кенгеси, вилоятлар ва Тошкент шаҳар халқ депутатлари Кенгашларининг қарорига асосан Қорақалпоғистон Республикаси республика бюджети, вилоятлар вилоят бюджети ва Тошкент шаҳрининг шаҳар бюджетида шаклланган қўшимча манбалар ва қонунчилик ҳужжатларида тақиқланмаган бошқа манбалар ҳисобидан ушбу ариза берувчига тегишли ижтимоий ёрдам кўрсатиш учун туман (шаҳар) “Ёшлар дафтари” жамғармасига маблағ ажратилади.

5-боб. Ижтимоий шартнома шартларининг ариза берувчилар томонидан бажарилишини мониторинг қилиш тартиби

1-§ Ижтимоий шартномани тузиш ва унинг шартлари бажарилишини баҳолаш тартиби

58. Ижтимоий шартнома тегишли маҳалладаги ёшлар етакчиси ҳамда ариза берувчи (ўн олти ёшгача бўлганлар учун уларнинг номидан ота-онаси ёки ота-онанинг ўрнини босувчи шахслар) ўртасида Ёшлар ягона электрон платформасида тузилади.

Бунда ариза берувчи “Ёшлар дафтари” жамғармасидан ёрдам олиш учун ариза юбориш вақтида оммавий офертага розилик билдириш орқали ёшлар етакчиси эса “маҳалла еттилиги” томонидан қарор қабул қилиш учун мурожаатни юбориш вақтида ижтимоий шартномани имзолайди.

59. Ижтимоий шартнома шартларининг бажарилиши Ёшлар ягона электрон платформаси орқали автоматик тарзда мониторинг қилинади.

Мониторинг жараёнида ижтимоий шартномада белгиланган ҳар бир шартнинг бажарилиши ҳар ойда 100 балли тизимда баҳоланади, барча шартлар бўйича йиғилган балларининг умумий йиғиндисини шартларнинг сонига бўлган ҳолда ўртача кўрсаткич аниқланади.

Бунда ўртача кўрсаткич:

0 балл бўлса – “бажарилмаган”

1-60 балл бўлса – “лозим даражада бажарилмаган”;

61-70 балл бўлса – “қониқарли”;

71-85 балл бўлса – “яхши”;

86-100 балл бўлса – “аъло” деб баҳоланади.

Ёшлар етакчиси, заруратга кўра, ижтимоий шартнома шартларининг бажарилишини жойига чиққан ҳолда назорат қилиш ҳуқуқига эга.

2-§ Ижтимоий шартноманинг шартларини бажаришда юқори натижаларга эришган ёшларни рағбатлантириш тартиби

60. Олти ой давомида ижтимоий шартнома шартларини мунтазам ҳар ойлик бажариш кўрсаткичлари “аъло” бўлган ёшлар “Ёшлар дафтари” жамғармасидан ёрдам олиш мақсадида мурожаат қилганида, ижтимоий ёрдамларни сўраб мурожаат қилган вақтидан қатъи назар, уларнинг мурожаати имтиёзли равишда навбатдан ташқари мазкур Регламентда белгиланган тартибда кўриб чиқилади ва ижобий қарор қабул қилинган тақдирда тегишли ижтимоий ёрдам ажратилиши таъминланади ҳамда ушбу ёшлар уларнинг ташаббускорлиги ва фаоллигини рағбатлантиришга қаратилган мукофотларга тавсия этилади.

61. Камида олти ой давомида ҳар ой мунтазам ижтимоий шартнома шартларини “аъло” даражада бажарган, ушбу ойлардаги кўрсаткичларининг умумий йиғиндисини тегишли ойлар сонига бўлганда ўртача ойлик кўрсаткичлари энг юқори бўлган 1 000 нафаргача ёшлар ҳар йили декабрь ойида Ёшларга оид давлат сиёсатини қўллаб-қувватлаш жамғармаси ҳисобидан БХМнинг 3 баравари миқдорида пул мукофоти билан тақдирланади.

Бунда 1 000-натижани қайд этган кўрсаткич билан бир хил кўрсаткич қайд этган ёшларга ҳам ушбу бандда белгиланган пул мукофоти берилади.

3-§ Ижтимоий шартнома шартлари бажарилмаганда ёки лозим даражада бажарилмаганда чораларни қўллаш тартиби

62. Мазкур Регламентнинг 1, 3, 5, 6, 10, 11 ва 12-параграфларида белгиланган ёрдам турлари тақдим этилиши муносабати билан тузилган ижтимоий шартнома шартлари бўйича ариза берувчи томонидан “бажарилмаган” ёки “лозим даражада бажарилмаган” кўрсаткичлар қайд этилганда (бир ойлик кўрсаткич 0-60 балл бўлганда), ижтимоий шартнома бўйича ариза берувчининг мажбуриятларини бажариш муддати бошланган санадан бир ойдан сўнг қуйидаги кетма-кетликда чоралар қўлланади:

а) ёшлар етакчиси томонидан Ёшлар ягона электрон платформаси орқали шаклланадиган ижтимоий шартноманинг бажарилмаган шартларини ўн беш кун ичида бажариш лозимлиги тўғрисидаги огоҳлантириш хати ариза берувчига имзо қўйдириб берилади;

б) ариза берувчига огоҳлантириш хати берилган санадан бир ойдан сўнг ижтимоий шартнома шартлари “бажарилмаган” ёки “лозим даражада бажарилмаган” деб топилганда, ушбу ариза берувчи “Ёшлар дафтари”дан чиқарилади ҳамда уни “Ёшлар дафтари”га киритиш ва “Ёшлар дафтари” жамғармаси ҳисобидан ижтимоий ёрдам ажратишга бир йил муддатга чеклов қўйилади.

Ушбу чеклов муддати якунига етгандан сўнг “маҳалла еттилиги”нинг қарорига асосан ариза берувчини “Ёшлар дафтари”га киритиш ва унга ижтимоий ёрдам ажратиш маъқулланганда, унга ушбу ижтимоий ёрдам унинг энг кўп миқдоридан 30 фоизга кам миқдорда ажратилади;

в) ижтимоий ёрдам ажратилган санадан бир ойдан сўнг ариза берувчи томонидан ижтимоий шартнома шартлари “бажарилмаган” ёки “лозим даражада бажарилмаган” деб топилганда, ушбу ариза берувчи “Ёшлар дафтари”дан чиқарилади ҳамда уни “Ёшлар дафтари”га киритиш ва “Ёшлар дафтари” жамғармаси ҳисобидан ижтимоий ёрдам ажратишга бир йил муддатга чеклов қўйилади.

63. Мазкур Регламентнинг 7–9-параграфларида белгиланган ёрдам турлари учун тузилган ижтимоий шартнома шартлари бўйича ариза берувчи томонидан “бажарилмаган” ёки “лозим даражада бажарилмаган” кўрсаткичлари қайд этилганда, ижтимоий шартнома бўйича ариза берувчининг мажбуриятларни бажариш муддати бошланган санадан бир ойдан сўнг қуйидаги кетма-кетликда чоралар қўлланади:

а) ёшлар етакчиси томонидан Ёшлар ягона электрон платформаси орқали шаклланадиган ижтимоий шартноманинг бажарилмаган шартларини ўн беш кун ичида бажариш лозимлиги тўғрисидаги огоҳлантириш хати ариза берувчига имзо қўйдириб берилади;

б) ариза берувчига огоҳлантириш хати берилган санадан бир ойдан сўнг ижтимоий шартнома шартлари бўйича ариза берувчи томонидан қайд этилган кўрсаткич 0-30 балл бўлганда, унга тўланиши лозим бўлган кейинги ойлик тўлов миқдори 30 фоизга камайтирилиб, 31-60 балл бўлганда, 15 фоизга камайтирилиб ажратилади;

в) ушбу банднинг “б” кичик бандида белгиланган чора қўлланганидан кейин бир ойдан сўнг ариза берувчи томонидан ижтимоий шартнома шартлари бўйича “бажарилмаган” ёки “лозим даражада бажарилмаган” кўрсаткичлари қайд этилганда, кейинги ҳар ойлик тўловни амалга ошириш тўхтатилади;

г) ушбу банднинг “б” кичик бандида белгиланган чора қўлланганидан кейин бир ойдан сўнг ариза берувчи томонидан ижтимоий шартнома шартлари бўйича “бажарилмаган” ёки “лозим даражада бажарилмаган” кўрсаткичлари қайд этилганда, унга ҳар ойлик тўловларни тўлаш бекор қилиниб, ушбу ариза

берувчи “Ёшлар дафтари”дан чиқарилади ҳамда уни “Ёшлар дафтари”га киритиш ва “Ёшлар дафтари” жамғармаси ҳисобидан ижтимоий ёрдам ажратишга бир йил муддатга чеклов қўйилади.

Бунда агар ушбу банднинг “б” ва “в” кичик бандларида белгиланган чоралар қўлланганидан бир ойдан сўнг ариза берувчи томонидан ижтимоий шартнома шартларини бажариш бўйича “қониқарли” (61-70 балл) ва ундан юқори кўрсаткич қайд этилганда:

“б” кичик бандда белгиланган ушлаб қолинган маблағ ва кейинги ойлик тўлов ариза берувчи учун тўлаб берилади;

“в” кичик бандда белгиланган чора бекор қилиниб, кейинги ойлик тўлов ариза берувчи учун тўлаб берилади.

Ушбу бандда белгиланган чоралар ариза берувчига нисбатан бир марта қўлланади.

Агар ариза берувчи томонидан ижтимоий шартнома шартларини бажариш бўйича “бажарилмаган” ёки “лозим даражада бажарилмаган” кўрсаткичларидан сўнг “қониқарли” ва ундан юқори кўрсаткич қайд этилиб, кейинги даврда яна “бажарилмаган” ёки “лозим даражада бажарилмаган” кўрсаткичлар қайд этилганда, ушбу банддаги қўлланган чоралар қўлланилмай, кетма-кетлик бўйича кейинги чора қўлланади.

6-боб. “Ёшлар дафтари”дан чиқариш тартиби

64. Ёшлар куйидаги ҳолларда “Ёшлар дафтари”дан чиқарилади:

ушбу Регламентнинг 3-бобида белгиланган тегишли амалий ёрдам тўлиқ кўрсатилганда;

тўлиқ давлат таъминотида олинганда;

ўз аризасига кўра;

мазкур Регламентнинг 3-боби 5-параграфидаги ижтимоий ёрдамдан фойдаланувчи ёш ушбу ёрдамдан фойдаланиш учун ариза берган кундан бошлаб 12 ой муддат ичида ҳайдовчилик гувоҳномасини олмаганда;

мазкур Регламентнинг 62-банди “б” ёки 63-банднинг “г” кичик бандида белгиланган чоралар қўлланганида;

“Ёшлар дафтари”га ноқонуний кирганлиги аниқланганда;

ишлаш ёки доимий яшаш учун бошқа давлатларга чиқиб кетганига уч ойдан кўп вақт ўтганида;

суднинг озодликдан маҳрум этишни назарда тутувчи ҳукми қонуний кучга кирганда;

вафот этган тақдирда ёки суд қарори асосида бедарак йўқолган деб топилганда.

“Ёшлар дафтари”дан чиқарилаётган ёшларга бир кун ичида бу ҳақида СМС-хабарнома юборилади.

7-боб. Якунловчи қондалар

65. Ушбу Регламент талабларининг бузилишида айбдор бўлган шахслар қонунчилик ҳужжатларида белгиланган тартибда жавоб берадилар. Бунда:

маҳалладаги ёшлар етакчиси – ушбу Регламентда белгиланган муддатни узрли сабабларсиз (ушбу Регламентнинг 4-банди олтинчи хатбошисида назарда тутилган ёшлар етакчиси иш фаолиятида бўлмаган ҳолатлар билан боғлиқ бўлмаган ҳолда) бузган ҳолда ариза берувчининг мурожаатини “маҳалла еттилиги”га кўриб чиқиш учун киритганда ёки киритмаганда, мазкур Регламентнинг 3-боби 12-параграфидаги ижтимоий ёрдамдан фойдаланиш бўйича келиб тушган аризани кўриб чиқиш муддатини узрли сабабларсиз бузган ҳолда тавсия берганда ёки бермаганда, шунингдек, асоссиз тарзда тавсия беришни рад қилганда;

“маҳалла еттилиги” аъзоси – маҳалладаги ёшлар етакчиси томонидан йўналтирилган ариза берувчининг мурожаати бўйича тегишли қарор қабул қилиш учун ушбу Регламентда белгиланган муддатни узрли сабабларсиз бузган ҳолда овоз берган ёки овоз бермаганда ёхуд “Ёшлар дафтари” жамғармаси ҳисобидан ёрдам турини ажратишни асоссиз тарзда рад қилиш ҳақида хулоса берганда;

таркиби мазкур Регламентга 16-илова билан тасдиқланган Ёшларнинг бандлиги ва ижтимоий фаоллигини таъминлаш учун грант ажратиш бўйича келиб тушган мурожаатларни кўриб чиқиш бўйича комиссия аъзоси – “маҳалла еттилиги” томонидан ариза берувчининг мурожаати тегишли тартибда юборилганидан сўнг, ушбу Регламентда белгиланган муддатни узрли сабабларсиз бузган ҳолда якуний қарорга овоз берган ёки овоз бермаганда ёхуд “Ёшлар дафтари” жамғармаси ҳисобидан грант ажратишни асоссиз тарзда рад қилиш ҳақида хулоса берганда қонунчилик ҳужжатларида белгиланган тартибда жавоб беради.

“Ёшлар дафтари” жамғармаси ҳисобидан ижтимоий
ёрдам ажратиш бўйича давлат хизматларини
кўрсатишнинг маъмурий регламентига
1-илова

**Ёшларнинг бандлиги ва ижтимоий фаоллигини таъминлаш
учун грант ажратиш
СХЕМАСИ**

Босқич	Субъектлар	Тадбирлар	Муддатлар
1-босқич	Ариза берувчи	Ижтимоий ёрдам ажратиш бўйича туман (шаҳар) давлат хизматлари маркази, ЯИДХП ёки Ёшлар ягона электрон платформаси орқали мурожаат қилади.	Ўз хоҳишига кўра
2-босқич	1. Давлат хизматлари маркази. 2. ЯИДХП ёки Ёшлар ягона электрон платформаси.	Мурожаат маъмурий регламент талабларига мувофиқ бўлганда мурожаатни рўйхатдан ўтказиб, унга илова қилинган ҳужжатлар билан бирга ариза берувчининг доимий ёки вақтинча рўйхатга олинган жойидаги ёхуд ҳақиқатан яшаб турган манзилидаги маҳалла фуқаролар йиғинида фаолият олиб бораётган ёшлар етакчисига юборади.	1. 10 дақиқа ичида. 2. Автоматик тарзда.
3-босқич	Маҳалладаги ёшлар етакчиси	Ёшлар ягона электрон платформаси орқали “маҳалла еттилиги”га йиғилишда ушбу мурожаатни кўриб чиқиб, грант ажратишга тавсия бериш ёки грант ажратишга тавсия беришни рад этиш тўғрисида қарор қабул қилиш учун юборади.	3 иш куни ичида
4-босқич	“Маҳалла еттилиги”	1. Мурожаат ҳамда унга илова қилинган ҳужжатларни ўрганиб чиқади ва ариза берувчига грант ажратишга тавсия бериш ёки грант ажратишга тавсия беришни рад этиш тўғрисида қарор қабул қилади. 2. Грант ажратишга тавсия берилганда, мурожаат ва унга илова қилинган ҳужжатлар билан бирга якуний қарорни қабул қилиш учун туман (шаҳар) ҳокимининг ёшлар сиёсати, ижтимоий ривожлантириш ва маънавий-маърифий ишлар бўйича ўринбосари раҳбарлигидаги комиссияга юборади.	5 иш куни ичида

5-босқич	Туман (шаҳар) ҳокимининг ёшлар сиёсати, ижтимоий ривожлантириш ва маънавий-маърифий ишлар бўйича ўринбосари раҳбарлигидаги комиссия	Мурожаат ҳамда унга илова қилинган ҳужжатларни ўрганиб чиқади ва ариза берувчига грант ажратиш ёки грант ажратишни рад этиш ҳақида қарор қабул қилади.	10 иш куни ичида
6-босқич	Ёшлар ишлари агентлиги	Яқуний қарор бўйича Ёшлар ягона электрон платформаси орқали ариза берувчига СМС-хабарнома, ЯИДХПдаги шахсий кабинетига хабар юборади.	Яқуний қарор қабул қилинганда автоматик тарзда

“Ёшлар дафтари” жамғармаси ҳисобидан ижтимоий
ёрдам ажратиш бўйича давлат хизматларини
кўрсатишнинг маъмурий регламентига
1а-илова

Намуна

**Ёшларнинг бандлиги ва ижтимоий фаоллигини таъминлаш учун
грант ажратиш бўйича
АРИЗА**

Ариза т/р	Қабул қилиш санаси	Қабул қилган шахс
–	–	–
Ариза берувчи ҳақидаги маълумотлар		
1.1. Ариза берувчи – якка тартибдаги тадбиркор ёки нодавлат ташкилот номи		(автоматик аниқланади)
1.2. Ариза берувчи якка тартибдаги тадбиркорнинг жисмоний шахснинг шахсий идентификация рақами (ЖШШИР)		(маълумот киритилади)
1.3. Ариза берувчи нодавлат ташкилотнинг солиқ тўловчининг идентификация рақами (СТИР)		(маълумот киритилади)
1.4. Ариза берувчининг юридик манзили		(маълумот киритилади)
1.5. Ариза берувчининг банк реквизитлари		(маълумот киритилади)
Бандлиги таъминланиши назарда тутилган ёш фуқаролар ҳақидаги маълумотлар		
2.1. Биринчи ёш фуқаронинг жисмоний шахснинг шахсий идентификация рақами (ЖШШИР)		(маълумот киритилади)
2.2. Биринчи ёш фуқаронинг оиласи Ижтимоий реестрда мавжудлиги		(автоматик аниқланади)
2.3. Биринчи ёш фуқаронинг бандлик ҳолати		(автоматик аниқланади)
2.4. Иккинчи ёш фуқаронинг жисмоний шахснинг шахсий идентификация рақами (ЖШШИР)		(маълумот киритилади)
2.5. Иккинчи ёш фуқаронинг оиласи Ижтимоий реестрда мавжудлиги		(автоматик аниқланади)
2.6. Иккинчи ёш фуқаронинг бандлик ҳолати		(автоматик аниқланади)
2.7. Учинчи ёш фуқаронинг жисмоний шахснинг шахсий идентификация рақами (ЖШШИР)		(маълумот киритилади)
2.8. Учинчи ёш фуқаронинг оиласи Ижтимоий реестрда мавжудлиги		(автоматик аниқланади)
2.9. Учинчи ёш фуқаронинг бандлик ҳолати		(автоматик аниқланади)
Грантлар ҳисобидан харид қилинадиган асбоб-ускуналар ҳақидаги маълумотлар (ҳар бир асбоб-ускуна ҳақидаги маълумотлар алоҳида тўлдирилади)		
3.1. Асбоб ускунанинг номи		(маълумот киритилади)
3.2. Асбоб ускунанинг қиймати		(маълумот киритилади)
3.3. Асбоб-ускунанинг параметрлари (тавсифи)		(маълумот киритилади)
Илова қилинадиган ҳужжатлар		
4.1. Ариза берувчининг грант ажратилганда камида 3 нафар ёшни (Ф.И.О.ни кўрсатган ҳолда) ишга қабул қилиш ва улар томонидан меҳнат фаолиятида фойдаланиши учун асбоб-ускуна харид қилиш мажбуриятини зиммасига олиши ҳақида кафолат хати		(pdf, png ёки jpeg форматда тақдим этилади)

4.2. Бандлиги таъминланадиган ёшларнинг транспорт воситаларини бошқариш учун тегишли тоифадаги ҳайдовчилик гувоҳномасига эгаллигини тасдиқловчи ҳужжатлар (*грантлар ҳисобидан двигателининг ши ҳажми 25 см³ ва ундан ортиқ, лекин 50 см³дан ошмайдиган, шунингдек, электр двигателининг қуввати 0,25 киловатт ва ундан ортиқ, бироқ 4 киловаттдан ошмайдиган, конструктив тезлиги соатига 25 километр ва ундан ортиқ, лекин 50 километрдан ошмайдиган транспорт воситалари (moped ва скутер) харид қилиниши назарда тутилганда тақдим этилади*)

(pdf, png ёки jpeg форматда тақдим этилади)

“Ёшлар дафтари” жамғармаси ҳисобидан ижтимоий
ёрдам ажратиш бўйича давлат хизматларини
кўрсатишнинг маъмурий регламентига
16-илова

**Ёшларнинг бандлиги ва ижтимоий фаоллигини таъминлаш
учун грант ажратиш бўйича келиб тушган мурожаатларни
кўриб чиқиш бўйича комиссия
ТАРКИБИ**

1. *Лавозимига кўра* – туман (шаҳар) ҳокимининг ёшлар сиёсати, ижтимоий ривожлантириш ва маънавий-маърифий ишлар бўйича ўринбосари, *комиссия раиси*
2. *Лавозимига кўра* – туман (шаҳар) иқтисодиёт ва молия бўлими бошлиғи
3. *Лавозимига кўра* – туман (шаҳар) ёшлар ишлари бўлими бошлиғи
4. *Лавозимига кўра* – туман (шаҳар) камбағалликни қисқартириш ва бандликка кўмаклашиш бўлими бошлиғи
5. *Лавозимига кўра* – “Инсон” ижтимоий хизматлар маркази директори

“Ёшлар дафтари” жамғармаси ҳисобидан ижтимоий
ёрдам ажратиш бўйича давлат хизматларини
кўрсатишнинг маъмурий регламентига
2-илова

“Ёшлар дафтари” жамғармасидан ижтимоий ёрдам турларини ажратиш
бўйича мурожаатларни кўриб чиқиш
СХЕМАСИ*

Босқич	Субъектлар	Тадбирлар	Муддатлар
1-босқич	Ариза берувчи	Ижтимоий ёрдам ажратиш бўйича туман (шаҳар) давлат хизматлари маркази, ЯИДХП ёки Ёшлар ягона электрон платформаси орқали мурожаат қилади.	Ўз хоҳишига кўра
2-босқич	1. Давлат хизматлари маркази. 2. ЯИДХП ёки Ёшлар ягона электрон платформаси.	Мурожаат маъмурий регламент талабларига мувофиқ бўлганда, мурожаатни рўйхатдан ўтказиб, унга илова қилинган ҳужжатлар билан бирга ариза берувчининг доимий ёки вақтинча рўйхатга олинган жойидаги ёхуд ҳақиқатан яшаб турган манзилидаги маҳалла фуқаролар йиғинида фаолият олиб бораётган ёшлар етакчисига юборади.	1. 10 дақиқа ичида. 2. Автоматик тарзда.
3-босқич	Маҳалладаги ёшлар етакчиси	Ёшлар ягона электрон платформаси орқали “маҳалла еттилиги” йиғилишида ушбу мурожаат кўриб чиқилиб, қарор қабул қилиниши учун юборади.	3 иш куни ичида
4-босқич	“Маҳалла еттилиги”	Мурожаат ҳамда унга илова қилинган ҳужжатларни ўрганиб чиқади ва ариза берувчини “Ёшлар дафтари”га киритиш ва ижтимоий ёрдам ажратиш ёки мурожаатни қаноатлантиришни рад этиш ҳақида қарор қабул қилади.	5 иш куни ичида
5-босқич	Ёшлар ишлари агентлиги	Ёшлар ягона электрон платформаси орқали “маҳалла еттилиги”нинг қарори мазмуни ҳақида ариза берувчига СМС-хабарнома, ЯИДХПдаги шахсий кабинетига хабар юборади.	“Маҳалла еттилиги” қарори қабул қилинганда автоматик тарзда

***) Қуйидаги ёрдам турлари ушбу схема асосида кўрсатилади:**

ногиронлиги бўлган ёшларнинг параспорт тўғарақларига қатнашиши учун йўлқира харажатларини қоплаш;

6 ой давомида мунтазам спорт ва санъат тўгаракларига қатнашаётган ёшлар учун махсус спорт формаси, инвентарь ёки мусиқа ва чолғу асбобларини харид қилиш;

автомототранспорт воситалари ҳайдовчиларини тайёрлаш ўқув курси харажатларини қоплаш учун субсидия ажратиш;

касбий таълим ва олий таълим ташкилотлари ўқувчи-талабаларининг тўлов-контракт суммаси тўлаб бериш;

ижтимоий ҳимояга муҳтож ёш оилаларга турар жой ижараси учун компенсация тўлаш;

ёшларнинг тадбиркорлик, анъанавий ва замонавий касбларни эгаллаш, ахборот технологияларини ўрганиш ва хорижий тилларга ўқитиш бўйича ўқув курсларида ўқиш харажатларини қоплаш;

ижтимоий ҳимояга муҳтож иқтидорли ёшларнинг илм-фан, спорт, санъат ва маданият йўналишларидаги ўқув курслари учун субсидия ажратиш;

ёшларнинг илм-фан, спорт, санъат ва маданият йўналишларидаги олимпиада, танлов ва мусобақаларда қатнашиш харажатлари учун субсидия бериш;

ёшларга таълим, маданият ва санъат, спорт, ахборот технологиялари соҳасига ва фанларни ўқитишга ихтисослашган нодавлат таълим ташкилотининг нотурар жой ижараси ёки зарур жиҳозлар билан таъминлаш харажатларини қоплаш.

“Ёшлар дафтари” жамғармаси ҳисобидан ижтимоий
ёрдам ажратиш бўйича давлат хизматларини
кўрсатишнинг маъмурий регламентига
3-илова

Намуна

**Ногиронлиги бўлган ёшларнинг параспорт тўғаракларига қатнашиши
учун йўлкира харажатларини қоплаш ёрдамидан фойдаланиш бўйича
АРИЗА**

Ариза т/р	Қабул қилиш санаси	Қабул қилган шахс
–	–	–
1. Ф.И.О.		(автоматик аниқланади)
2. Туғилган санаси		(автоматик аниқланади)
3. Жисмоний шахснинг шахсий идентификация рақами (ЖШШИР)		(маълумот киритилади)
4. Телефон рақами		(маълумот киритилади)
5. Яшаш жойи		(маълумот киритилади)
6. Ногиронлиги мавжудлиги		(автоматик аниқланади)
7. Ёшнинг тўғаракка аъзолиги		(автоматик аниқланади)
8. Шуғулланаётган спорт тури		(маълумот киритилади)
9. Бир ойда ўтказиладиган спорт машғулотлари сони		(маълумот киритилади)
10. Ажратилиши лозим бўлган маблағ миқдори		(маълумот киритилади)
11. Ёшнинг оиласи Ижтимоий реестрда мавжудлиги		(автоматик аниқланади)

“Ёшлар дафтари” жамғармаси ҳисобидан ижтимоий
ёрдам ажратиш бўйича давлат хизматларини
кўрсатишнинг маъмурий регламентига
4-илова

Намуна

6 ой давомида мунтазам спорт ва санъат тўғаракларига қатнашаётган ёшлар
учун махсус спорт формаси, инвентарь ёки мусиқа ва чолғу асбобларини
харид қилиш ёрдамидан фойдаланиш бўйича
АРИЗА

Ариза т/р	Қабул қилиш санаси	Қабул қилган шахс
–	–	–
1. Ф.И.О. (14-18 ёшгача бўлган ариза берувчи номидан мурожаат қилувчи қонуний вакилининг Ф.И.О.)		(автоматик аниқланади)
2. Туғилган санаси		(автоматик аниқланади)
3. Жисмоний шахснинг шахсий идентификация рақами (ЖШШИР)		(маълумот киритилади)
4. Телефон рақами		(маълумот киритилади)
5. Яшаш жойи		(маълумот киритилади)
6. Харид қилинадиган махсус спорт формаси, инвентарь ёки мусиқа ва чолғу асбоблари номи ҳамда зарур параметрлари		(маълумот киритилади)
7. Ажратилиши лозим бўлган маблағ миқдори		(маълумот киритилади)
8. Сўнгги бир йил ичида камида 6 ой давомида мунтазам спорт ва санъат тўғаракларига қатнашаётганлиги бўйича тўғарак маъмурияти томонидан берилган маълумотнома		(pdf, png ёки jpeg форматда киритилади)
9. Ёшнинг оиласи Ижтимоий реестрда мавжудлиги		(автоматик аниқланади)

“Ёшлар дафтари” жамғармаси ҳисобидан ижтимоий
ёрдам ажратиш бўйича давлат хизматларини
кўрсатишнинг маъмурий регламентига
5-илова

Намуна

**Жарроҳлик амалиётисиз даволаниш ва жарроҳлик амалиёти харажатларини
қоплаш ёрдамидан фойдаланиш бўйича
АРИЗА**

Ариза т/р	Қабул қилиш санаси	Қабул қилган шахс
–	–	–
1. Ф.И.О.		(автоматик аниқланади)
2. Туғилган санаси		(автоматик аниқланади)
3. Жисмоний шахснинг шахсий идентификация рақами (ЖШШИР)		(маълумот киритилади)
4. Телефон рақами		(маълумот киритилади)
5. Яшаш жойи		(маълумот киритилади)
6. Ажратилиши лозим бўлган маблағ миқдори		(маълумот киритилади)
7. Туман (шаҳар) тиббиёт бирлашмаси ёки бўлимлари томонидан берилган хулоса*		(pdf, png ёки jpeg форматда тақдим этилади)
8. Ёшнинг оиласи Ижтимоий реестрда мавжудлиги ёки ойлик даромади оила аъзоларининг ҳар бирига минимал истеъмол харажатлари миқдорининг 2 бараваригача бўлган оиланинг аъзоси эканлиги		(автоматик аниқланади)

*) Хулосада беморни даволаш учун талаб этиладиган маблағ миқдори (жарроҳлик амалиётисиз даволаниш учун – БХМнинг 50 бараваригача, жарроҳлик амалиётини ўтказиш учун – Давлат тиббий суғуртаси жамғармаси томонидан қопланиши белгиланган базавий нархлар доирасида) аниқ белгиланган бўлиши лозим.

“Ёшлар дафтари” жамғармаси ҳисобидан ижтимоий
ёрдам ажратиш бўйича давлат хизматларини
кўрсатишнинг маъмурий регламентига
5а-илова

Жарроҳлик амалиётисиз даволаниш ва жарроҳлик амалиёти
харажатларини қоплаш
СХЕМАСИ

Босқич	Субъектлар	Тадбирлар	Муддатлар
1-босқич	Ариза берувчи	Ижтимоий ёрдам ажратишни сўраб тегишли тартибда ариза қолдиради.	Туман (шаҳар) тиббиёт бирлашмаси ёки бўлимлари томонидан хулоса олинганидан сўнг
2-босқич	Ёшлар етакчиси	Мурожаатни ўрганиш ва коллегиял қарор қабул қилиш учун “маҳалла еттилиги”га киритади.	3 иш куни ичида
3-босқич	“Маҳалла еттилиги”	Мурожаат ҳамда унга илова қилинган хужжатларни ўрганиб чиқади ва ариза берувчини “Ёшлар дафтари”га киритиш ва ижтимоий ёрдам ажратиш ёки мурожаатни қаноатлантиришни рад этиш ҳақида қарор қабул қилади.	5 иш куни ичида
4-босқич	Давлат тиббий суғурта жамғармаси	Тегишли харажатларни қоплаш бўйича талабнома киритади.	Ариза берувчини жарроҳлик амалиётисиз даволаш яқунланганидан ёки жарроҳлик амалиёти ўтказилганидан сўнг
5-босқич	Туман (шаҳар) ҳокимлиги	“Ёшлар дафтари” жамғармаси ҳисобидан Давлат тиббий суғурта жамғармасининг тегишли ҳисобрақамларига ўтказиб берилади.	3 иш куни ичида

“Ёшлар дафтари” жамғармаси ҳисобидан ижтимоий
ёрдам ажратиш бўйича давлат хизматларини
кўрсатишнинг маъмурий регламентига
6-илова

Намуна

**Автомобилтранспорт воситалари ҳайдовчиларини тайёрлаш
ўқув курси харажатларини қоплаш учун субсидия ажратиш ёрдамидан
фойдаланиш бўйича
АРИЗА**

Ариза т/р	Қабул қилиш санаси	Қабул қилган шахс
–	–	–
1. Ф.И.О.		(автоматик аниқланади)
2. Туғилган санаси		(автоматик аниқланади)
3. Жисмоний шахснинг шахсий идентификация рақами (ЖШШИР)		(маълумот киритилади)
4. Телефон рақами		(маълумот киритилади)
5. Яшаш жойи:		(маълумот киритилади)
6. Ажратилиши лозим бўлган маблағ миқдори		(маълумот киритилади)
7. Ариза берувчи таҳсил олмоқчи бўлган таълим ташкилотининг ушбу фаолият тури бўйича лицензияси мавжудлиги		(автоматик аниқланади)
8. Таълим ташкилоти билан тузилган шартнома*		(pdf, png ёки jpeg форматда киритилади)
9. Ёшнинг оиласи Ижтимоий реестрда мавжудлиги		(автоматик аниқланади)

*) Шартномада таълим ташкилотининг номи, СТИР, ўқитиладиган тоифа номи, ўқув курсининг жами тўлови миқдори ва умумий муддати кўрсатилган бўлиши лозим.

“Ёшлар дафтари” жамғармаси ҳисобидан ижтимоий
ёрдам ажратиш бўйича давлат хизматларини
кўрсатишнинг маъмурий регламентига
7-илова

Намуна

**Касбий таълим ва олий таълим ташкилотлари ўқувчи-талабаларининг
тўлов-контракт суммасини тўлаб бериш ёрдамидан фойдаланиш бўйича
АРИЗА**

Ариза т/р	Қабул қилиш санаси	Қабул қилган шахс
–	–	–
1. Ф.И.О.		(автоматик аниқланади)
2. Туғилган санаси		(автоматик аниқланади)
3. Жисмоний шахснинг шахсий идентификация рақами (ЖШШИР)		(маълумот киритилади)
4. Телефон рақами		(маълумот киритилади)
5. Яшаш жойи		(маълумот киритилади)
6. Ариза берувчи таҳсил олаётган таълим ташкилоти		(автоматик аниқланади)
7. Ариза берувчи таҳсил олаётган таълим шакли:		(автоматик аниқланади)
8. Таълим ташкилоти билан тузилган тўлов-контракт шартномаси		(автоматик (электрон тизимдан) олинади)
9. Ариза берувчи талабанинг тўлов-контракт шартномаси бўйича мавжуд қарздорлиги миқдори (ажратилиши лозим бўлган ёрдам миқдори)		(олий таълим ташкилотлари талабалари учун автоматик аниқланади, касбий таълим ташкилотлари ўқувчилари маълумот киритади)
10. Ёшнинг оиласи Ижтимоий реестрда мавжудлиги		(автоматик аниқланади)

“Ёшлар дафтари” жамғармаси ҳисобидан ижтимоий
ёрдам ажратиш бўйича давлат хизматларини
кўрсатишнинг маъмурий регламентига
8-илова

Намуна

**Ижтимоий ҳимояга муҳтож ёш оилаларга турар жой ижараси учун
компенсация тўлаш ёрдамидан фойдаланиш бўйича
АРИЗА**

Ариза т/р	Қабул қилиш санаси	Қабул қилган шахс
–	–	–
1. Ф.И.О.		(автоматик аниқланади)
2. Туғилган санаси		(автоматик аниқланади)
3. Жисмоний шахснинг шахсий идентификация рақами (ЖШШИР)		(маълумот киритилади)
4. Телефон рақами		(маълумот киритилади)
5. Яшаш жойи		(маълумот киритилади)
6. Ажратилиши сўралаётган маблағ миқдори		(маълумот киритилади)
7 Турмуш ўртоғи бўйича маълумот		(автоматик аниқланади)
8. Турар жой ижараси шартномаси		(автоматик олинади)
9. Ёшнинг оиласи Ижтимоий реестрда мавжудлиги		(автоматик аниқланади)

“Ёшлар дафтари” жамғармаси ҳисобидан ижтимоий
ёрдам ажратиш бўйича давлат хизматларини
кўрсатишнинг маъмурий регламентига
9-илова

Намуна

**Ёшларнинг тадбиркорлик, анъанавий ва замонавий касбларни эгаллаш,
ахборот технологияларини ўрганиш ва хорижий тилларга ўқитиш
бўйича ўқув курсларида ўқиш харажатларини қоплаш ёрдамидан
фойдаланиш бўйича
АРИЗА**

Ариза т/р	Қабул қилиш санаси	Қабул қилган шахс
–	–	–
1. Ф.И.О.		(автоматик аниқланади)
2. Туғилган санаси		(автоматик аниқланади)
3. Жисмоний шахснинг шахсий идентификация рақами (ЖШШИР)		(маълумот киритилади)
4. Телефон рақами		(маълумот киритилади)
5. Яшаш жойи		(маълумот киритилади)
6. Таҳсил олмоқчи бўлган йўналиш		(маълумот киритилади)
7. Таҳсил олиш муддати		(маълумот киритилади)
8. Бир ойлик тўлов миқдори		(маълумот киритилади)
9. Таҳсил олмоқчи бўлган таълим ташкилотининг ушбу фаолият тури бўйича лицензияси мавжудлиги		(автоматик аниқланади)
10. Таҳсил олмоқчи бўлган таълим ташкилотининг Ёшлар ягона электрон платформасидан белгиланган тартибда рўйхатдан ўтганлиги		(автоматик аниқланади)
11. Таълим ташкилоти билан тузилган шартнома*		(pdf, png ёки jpeg форматда киритилади)
12. Ёшнинг оиласи Ижтимоий реестрда мавжудлиги		(автоматик аниқланади)

*) Шартномада таълим ташкилотининг номи, СТИР, ўқитиладиган касб, хорижий тил тури ёки ахборот технологиялари йўналиши, ўқув курсининг бир ойлик ҳамда жами тўлов миқдори ва умумий муддати кўрсатилган бўлиши лозим.

“Ёшлар дафтари” жамғармаси ҳисобидан ижтимоий
ёрдам ажратиш бўйича давлат хизматларини
кўрсатишнинг маъмурий регламентига
10-илова

Намуна

**Ижтимоий ҳимояга муҳтож иқтидорли ёшларга илм-фан, спорт, санъат
ва маданият йўналишларидаги ўқув курслари учун субсидия ажратиш
ёрдаמידан фойдаланиш бўйича
АРИЗА**

Ариза т/р	Қабул қилиш санаси	Қабул қилган шахс
–	–	–
1. Ф.И.О.		(автоматик аниқланади)
2. Туғилган санаси		(автоматик аниқланади)
3. Жисмоний шахснинг шахсий идентификация рақами (ЖШШИР)		(маълумот киритилади)
4. Телефон рақами		(маълумот киритилади)
5. Яшаш жойи		(маълумот киритилади)
6. Таҳсил олмоқчи бўлган йўналиш		(маълумот киритилади)
7. Таҳсил олиш муддати		(маълумот киритилади)
8. Бир ойлик тўлов миқдори		(маълумот киритилади)
9. Таҳсил олмоқчи бўлган таълим ташкилотининг ушбу фаолият тури бўйича лицензияси мавжудлиги		(автоматик аниқланади)
10. Таҳсил олмоқчи бўлган таълим ташкилотининг Ёшлар ягона электрон платформасидан белгиланган тартибда рўйхатдан ўтганлиги		(автоматик аниқланади)
11. Таълим ташкилоти билан тузилган шартнома*		(pdf, png ёки jpeg форматда киритилади)
12. Ёшнинг оиласи Ижтимоий реестрда мавжудлиги		(автоматик аниқланади)

*) Шартномада таълим ташкилотининг номи, СТИР, ўқитиладиган йўналиш номи, ўқув курсининг бир ойлик ва жами тўлов миқдори ҳамда умумий муддати кўрсатилган бўлиши лозим.

“Ёшлар дафтари” жамғармаси ҳисобидан ижтимоий
ёрдам ажратиш бўйича давлат хизматларини
кўрсатишнинг маъмурий регламентига
11-илова

Намуна

**Ёшларнинг илм-фан, спорт, санъат ва маданият йўналишларидаги
олимпиада, танлов ва мусобақаларда қатнашиш харажатлари учун субсидия
ажратиш ёрдамидан фойдаланиш бўйича
АРИЗА**

Ариза т/р	Қабул қилиш санаси	Қабул қилган шахс
–	–	–
1. Ф.И.О.		(автоматик аниқланади)
2. Туғилган санаси		(автоматик аниқланади)
3. Жисмоний шахснинг шахсий идентификация рақами (ЖШШИР)		(маълумот киритилади)
4. Телефон рақами		(маълумот киритилади)
5. Яшаш жойи		(маълумот киритилади)
6. Олимпиада, танлов ва мусобақа даражаси (маҳаллий/халқаро)		(маълумот киритилади)
7. Ажратилиши сўралаётган маблағ миқдори		(маълумот киритилади)
8. Олимпиада, танлов ва мусобақаларда иштирок этиш ҳуқуқини тасдиқловчи ҳужжат		(pdf, png ёки jpeg форматда киритилади)
9. Ёшнинг оиласи Ижтимоий реестрда мавжудлиги		(автоматик аниқланади)

“Ёшлар дафтари” жамғармаси ҳисобидан ижтимоий
ёрдам ажратиш бўйича давлат хизматларини
кўрсатишнинг маъмурий регламентига
12-илова

Намуна

**Ёшларга таълим, маданият ва санъат, спорт, ахборот технологиялари
соҳасига ва фанларни ўқитишга ихтисослашган нодавлат таълим
ташкilotининг нотурар жой ижараси ёки зарур жиҳозлар билан таъминлаш
харажатларини қоплаш ёрдамидан фойдаланиш бўйича
АРИЗА**

Ариза т/р	Қабул қилиш санаси	Қабул қилган шахс
–	–	–
1. Ф.И.О.		(автоматик аниқланади)
2. Туғилган санаси		(автоматик аниқланади)
3. Жисмоний шахснинг шахсий идентификация рақами (ЖШШИР)		(маълумот киритилади)
4. Телефон рақами		(маълумот киритилади)
5. Яшаш жойи		(маълумот киритилади)
6. Ёрдам тури (нотурар жой ижараси ёки зарур жиҳозлар билан таъминлаш харажатлари)		(маълумот киритилади)
7. Таълим ташкilotининг ушбу фаолият тури бўйича лицензияси мавжудлиги		(автоматик аниқланади)
8. Ариза берувчининг банк реквизитлари		(маълумот киритилади)
9. Ажратилиши сўралаётган маблағ миқдори		(маълумот киритилади)
10. Ижара шартномаси		(автоматик олинади)
11. Нодавлат таълим ташкilotида таълим олаётган жами ўқувчиларнинг камида 20 фоиз қисмини Ижтимоий реестрга киритилган оилаларнинг аъзолари (14-30 ёш) ташкил этиши бўйича маълумот (рўйхат).		(pdf, png ёки jpeg форматда киритилади)

“Ёшлар дафтари” жамғармаси ҳисобидан ижтимоий
ёрдам ажратиш бўйича давлат хизматларини
кўрсатишнинг маъмурий регламентига
13-илова

Намуна

**Ёшларнинг сафарбарлик чақирuvi резервидаги хизматни бепул ўташи учун
ёшлар етакчиси томонидан тавсия бериш ёрдамидан фойдаланиш бўйича
АРИЗА**

Ариза т/р	Қабул қилиш санаси	Қабул қилган шахс
–	–	–
1. Ф.И.О.		(автоматик аниқланади)
2. Туғилган санаси		(автоматик аниқланади)
3. Жисмоний шахснинг шахсий идентификация рақами (ЖШШИР)		(маълумот киритилади)
4. Телефон рақами		(маълумот киритилади)
5. Яшаш жойи		(маълумот киритилади)
6. Туман (шаҳар) муҳофаа ишлари бўлими ҳузурида тузилган ҳудудий тиббий комиссия томонидан берилган ҳарбий хизматга яроқлилик бўйича хулоса		(pdf, png ёки jpeg форматда киритилади)
7. Ёшнинг оиласи Ижтимоий реестрда мавжудлиги		(автоматик аниқланади)

“Ёшлар дафтари” жамғармаси ҳисобидан ижтимоий
ёрдам ажратиш бўйича давлат хизматларини
кўрсатишнинг маъмурий регламентига
13а-илова

**Ёшларнинг сафарбарлик чақируви резервидаги хизматни бепул ўташи
учун ёшлар етакчиси томонидан тавсия бериш
СХЕМАСИ**

Босқич	Субъектлар	Тадбирлар	Муддатлар
1-босқич	Ариза берувчи	Ижтимоий ёрдам ажратиш бўйича туман (шаҳар) давлат хизматлари маркази, ЯИДХП ёки Ёшлар ягона электрон платформаси орқали муурожаат қилади.	Ўз хоҳишига кўра
2-босқич	1. Давлат хизматлари маркази. 2. ЯИДХП ёки Ёшлар ягона электрон платформаси.	Муурожаатни ва унга илова қилинган хужжатларни ариза берувчининг тегишлилиги бўйича (доимий ёки вақтинча) яшаш манзилидаги ёшлар етакчисига юборади.	1. 10 дақиқа ичида 2. Автоматик тарзда
3-босқич	Ёшлар етакчиси	Ариза берувчининг хужжатларини ўрганади. Муурожаат ҳамда унга илова қилинган хужжатлар асосли деб топилган тақдирда Ёшлар ягона электрон платформасида ариза берувчига сафарбарлик чақируви резервидаги хизматни бепул ўташ учун тавсиянома шакллантиради.	3 иш куни ичида





ЎЗБЕКИСТОН RESPUBLIKASI VAZIRLAR MAHKAMASINING QARORI

20 26 yil « 27 » fevral

№ 81

Toshkent sh.

Ўзбекистон Республикаси Қишлоқ хўжалиги вазирлиги хузуридаги Аграр соҳада тўловлар агентлиги фаолиятини тартибга солувчи норматив-ҳуқуқий ҳужжатларни тасдиқлаш тўғрисида

Ўзбекистон Республикаси Президентининг “Аграр соҳани давлат томонидан қўллаб-қувватлаш тизимини тубдан такомиллаштириш чора-тадбирлари тўғрисида” 2025 йил 21 ноябрдаги ПФ–224-сон Фармони ижросини таъминлаш мақсадида Вазирлар Маҳкамаси **қарор қилади:**

1. Ўзбекистон Республикаси Президентининг 2025 йил 21 ноябрдаги ПФ–224-сон Фармонига мувофиқ:

Қишлоқ хўжалиги вазирлиги хузурида Аграр соҳада тўловлар агентлиги (кейинги ўринларда – Агентлик) ташкил этилгани;

Агентликка:

қишлоқ хўжалиги ва озиқ-овқат соҳаларида фаолият юритаётган тадбиркорлик субъектларига давлат томонидан қўллаб-қувватлаш чоралари (кейинги ўринларда – қўллаб-қувватлаш чоралари) кўрилишини ташкил қилиш;

қўллаб-қувватлаш чораларининг самарадорлик кўрсаткичларини ишлаб чиқиш, ижросини мониторинг ва таҳлил қилиш, натижадорлигини ошириш ҳамда самара бермаётган чораларни бекор қилиш бўйича таклифлар ишлаб чиқиш;

қўллаб-қувватлаш чораларининг янги турларини жорий қилиш бўйича таклифлар ишлаб чиқиш;

қўллаб-қувватлаш чораларини кўрсатиш учун аризаларни топширишдан бошлаб уларни кўриб чиқиш, маъқуллаш ва тўлов жараёнигача бўлган барча босқичларни тўлиқ рақамлаштириш вазифалари юклангани маълумот учун қабул қилинсин.

2. Қуйидагилар:

Ўзбекистон Республикаси Қишлоқ хўжалиги вазирлиги хузуридаги Аграр соҳада тўловлар агентлиги тўғрисидаги низом 1-иловага мувофиқ;

Мустақил эксперт фаолиятини ташкил этиш тартиби тўғрисидаги низом 2-иловага мувофиқ;

Аграр соҳада тўловлар агентлигини қўллаб-қувватлаш жамғармаси маблағларини шакллантириш ва улардан фойдаланиш тартиби тўғрисидаги низом 3-иловага мувофиқ;

Ўзбекистон Республикаси Қишлоқ хўжалиги вазирлиги ҳузуридаги Аграр соҳада тўловлар агентлигининг ташкилий тузилмаси 4-иловага мувофиқ тасдиқлансин.

3. Шундай тартиб ўрнатилсинки, унга мувофиқ:

қишлоқ хўжалиги ва озиқ-овқат соҳаларидаги хўжалик юритувчи субъектларга Агентлик томонидан молиявий қўллаб-қувватлаш чоралари хусусий секторни жалб қилган ҳолда, мустақил экспертлар хулосасига асосан қўлланади;

Мустақил экспертлар реестри Қишлоқ хўжалиги вазирлигининг “Рақамли қишлоқ хўжалиги” ягона интеграциялашув платформасида юритилади;

мустақил эксперт-мутахассисларни тайёрлаш ва уларга гувоҳнома бериш тизими йўлга қўйилади.

4. Қишлоқ хўжалиги вазирлиги 2026 йил 1 апрелга қадар:

“Agrosubsidiya” ахборот тизимига субсидия ажратиш жараёнида мустақил экспертларнинг хулоса бериш тизими жорий этилишини таъминласин;

Тошкент давлат аграр университети билан биргаликда юқори малакали хорижий экспертларни жалб қилган ҳолда мустақил экспертларни тайёрласин.

5. Қишлоқ хўжалиги вазирлиги ҳамда Агентлик:

Рақамли технологиялар вазирлиги билан биргаликда икки ой муддатда қишлоқ хўжалиги ва озиқ-овқат соҳаларидаги хўжалик юритувчи субъектларга субсидия ажратиш бўйича мобил иловани яратиш чораларини кўрсин.

Бунда аризаларни тақдим этиш, кузатиш ва субсидия ажратиш бўйича “Agrosubsidiya” мобил иловаси ва SMS-хабарнома тизимини яратиш юзасидан техник топшириқлар ишлаб чиқиладди;

қишлоқ хўжалиги ва озиқ-овқат соҳаларидаги хўжалик юритувчи субъектларнинг хабардорлигини ошириш мақсадида ҳар йили камида икки мартаба мавжуд қўллаб-қувватлаш чораларининг турлари ҳамда ажратиш механизмлари бўйича ҳудудларда семинар ва тақдимотлар ўтказиб борсин.

6. Ушбу қарорнинг бажарилишини назорат қилиш Ўзбекистон Республикаси Бош вазирининг ўринбосари Ж.А. Ходжаев ва қишлоқ хўжалиги вазири И.Ю. Абдурахмонов зиммасига юклансин.

**Ўзбекистон Республикасининг
Бош вазири**



А. Арипов

Вазирлар Маҳкамасининг
2026 йил “27” февралдаги 81 - сон қарорига
1-илова

**Ўзбекистон Республикаси Қишлоқ хўжалиги вазирлиги ҳузуридаги
Аграр соҳада тўловлар агентлиги тўғрисида
НИЗОМ**

1-боб. Умумий қоидалар

1. Ушбу Низом Ўзбекистон Республикаси Қишлоқ хўжалиги вазирлиги ҳузуридаги Аграр соҳада тўловлар агентлигининг (кейинги ўринларда – Агентлик) мақоми, асосий вазифалари, функциялари, ҳуқуқлари ва жавобгарлиги, фаолиятини ташкил этиш ва ҳисобот бериш тартибини, шунингдек, унинг раҳбарларининг функционал вазифалари ва масъулиятини белгилайди.

2. Агентлик республикада қишлоқ хўжалиги ва озиқ-овқат йўналишида субсидиялар ажратиш ҳамда уларнинг самарадорлиги ва натижадорлигини таъминлаш соҳасида республика ижро этувчи ҳокимият органи ҳисобланади.

3. Агентлик ўз фаолияти бўйича Вазирлар Маҳкамаси ва Ўзбекистон Республикаси Қишлоқ хўжалиги вазирлигига ҳисобот беради.

4. Агентлик ўз фаолиятида Ўзбекистон Республикаси Конституцияси ва қонунларига, Ўзбекистон Республикаси Олий Мажлиси палаталарининг қарорларига, Ўзбекистон Республикаси Президентининг фармонлари, қарорлари ва фармойишларига, Вазирлар Маҳкамасининг қарорлари ва фармойишларига, Ўзбекистон Республикаси қишлоқ хўжалиги вазирининг буйруқларига ҳамда ушбу Низомга, шунингдек, бошқа қонунчилик ҳужжатларига амал қилади.

5. Агентлик юридик шахс ҳисобланади, Ўзбекистон Республикаси Давлат герби тасвири туширилган ва ўз номи ёзилган муҳрга, мустақил балансга, Ўзбекистон Республикаси Иқтисодиёт ва молия вазирлиги ҳузуридаги Ғазначилик хизмати қўмитасида шахсий ғазна ҳисобварақларига, шу жумладан, хорижий валютадаги шахсий ғазна ҳисобварақларига эга бўлади.

6. Агентликнинг расмий номи:

а) давлат тилида:

тўлиқ номи – Ўзбекистон Республикаси Қишлоқ хўжалиги вазирлиги ҳузуридаги Аграр соҳада тўловлар агентлиги;

қисқартирилган номи – Аграр соҳада тўловлар агентлиги;

б) рус тилида:

тўлиқ номи – Агентство по платежам в аграрной сфере при Министерстве сельского хозяйства Республики Узбекистан;

қисқартирилган номи – Агентство по платежам в аграрной сфере;

в) инглиз тилида:

тўлиқ номи – Agency for payments in the agricultural sector under the Ministry of Agriculture of the Republic of Uzbekistan;

қисқартирилган номи – Agency for payments in the agricultural sector.

7. Агентлик жойлашган жой (почта манзили): 100070, Тошкент шаҳри Яккасарой тумани Ш.Руставели кўчаси 8-уй.

2-боб. Агентлик тузилмаси, унинг асосий вазифалари ва функциялари

8. Агентлик тузилмасига Агентликнинг марказий аппарати киради.

9. Агентликнинг асосий вазифалари:

қишлоқ хўжалиги ва озиқ-овқат соҳаларидаги хўжалик юритувчи субъектларни (кейинги ўринларда – хўжалик юритувчи субъектлар) давлат томонидан қўллаб-қувватлаш чоралари тизимли амалга оширилишини ташкил қилиш;

қишлоқ хўжалиги ва озиқ-овқат соҳаларида давлат томонидан ажратиладиган субсидиялар самарадорлик кўрсаткичларини ишлаб чиқиш, уларнинг ижросини мониторинг ва таҳлил қилиш ҳамда натижадорлигини ошириш ёки уларни бекор қилиш бўйича таклифлар ишлаб чиқиш;

қишлоқ хўжалиги ва озиқ-овқат соҳаларини ривожлантиришга қаратилган давлат томонидан қўллаб-қувватлаш чораларининг янги турларини жорий қилиш бўйича таклифлар ишлаб чиқиш;

давлат томонидан қўллаб-қувватлаш чораларининг бир туридан иқтисод қилинган маблағларни уларнинг бошқа турига қайта тақсимлаш бўйича таклифлар киритиш;

давлат томонидан қўллаб-қувватлаш чораларини амалга оширишда мурожаатларни қабул қилишдан бошлаб кўриб чиқиш, маъқуллаш ва тўлов жараёнигача бўлган барча босқичларни тўлиқ рақамлаштириш;

хорижий давлатларнинг аграр соҳани қўллаб-қувватлаш бўйича тажрибасини ўрганиш ҳамда республикада жорий қилиш юзасидан таклифлар ишлаб чиқиш.

10. Агентлик ўзига юкланган вазифаларга мувофиқ қуйидаги функцияларни амалга оширади:

ҳар йили қўллаб-қувватлаш учун зарур бўлган маблағларни ажратиш бўйича таклифларни Ўзбекистон Республикаси Қишлоқ хўжалиги вазирлиги билан келишилган ҳолда, Иқтисодиёт ва молия вазирлигига киритиш;

бир йилда икки мартаба (олти ойлик ва йил якуни билан) қўллаб-қувватлаш чораларининг самарадорлиги ва натижадорлиги, уларни тақдим этишда юзага келаётган муаммолар ва уларни бартараф этиш механизмлари юзасидан Ўзбекистон Республикаси Қишлоқ хўжалиги вазирлиги билан келишилган ҳолда, Вазирлар Маҳкамасига ҳисобот киритиш;

Агентликни сақлаш харажатлари сметасини ишлаб чиқиш ва тасдиқлаш учун Ўзбекистон Республикаси Қишлоқ хўжалиги вазирлигига киритиш.

Агентлик қонунчилик ҳужжатларига мувофиқ белгиланган вазифалар доирасида бошқа функцияларни ҳам амалга ошириши мумкин.

3-боб. Агентликнинг ҳуқуқлари ва жавобгарлиги

11. Агентлик ўзига юкланган вазифалар ва функцияларни амалга ошириш учун қуйидаги ҳуқуқларга эга:

давлат томонидан қўллаб-қувватлаш чоралари доирасида хўжалик юритувчи субъектларга ажратилган маблағлар (субсидиялар)дан мақсадли фойдаланиш ҳолати юзасидан мониторинг юритиш;

мониторинг натижасида давлат томонидан қўллаб-қувватлаш чоралари доирасида ажратилган маблағлар (субсидиялар)дан мақсадсиз ёки ноқонуний фойдаланиш ҳолатлари аниқланганда, амалдаги қонунчиликка мувофиқ чоралар кўриш, жумладан, ҳуқуқни муҳофаза қилувчи идораларга маълумотлар киритиш;

тегишли вазирлик ва идоралар ҳамда маҳаллий ижро этувчи ҳокимият органларининг ахборот тизимларига Ўзбекистон Республикаси Қишлоқ хўжалиги вазирлиги ҳамда Агентликнинг ахборот тизимларини интеграция қилиш ва улардаги маълумотлардан доимий равишда қонунчилик ҳужжатларига мувофиқ беғараз фойдаланиш;

республика ва маҳаллий ижро этувчи ҳокимият органлари ҳамда бошқа ташкилотлардан Агентлик ваколатига кирадиган масалаларни ҳал этиш учун зарур бўладиган маълумотларни белгиланган тартибда сўраб олиш;

Агентлик ваколатига кирадиган масалалар доирасида хорижий давлатларнинг соҳага оид ташкилотлари билан ҳамкорлик қилиш ва шартномалар тузиш;

Агентликка юкланган вазифа ва функцияларни бажариш билан боғлиқ масалалар бўйича хорижий инвесторлар, компаниялар, таълим муассасалари ва илмий-тадқиқот институтлари, халқаро молия институтлари билан учрашувлар ўтказиш, музокаралар олиб бориш ва ёзишмалар юритиш;

Агентликка юкланган вазифа ва функцияларни бажариш билан боғлиқ масалалар бўйича хорижий ва маҳаллий илмий, консалтинг ва аудит ташкилотлари, чет эллик консултантларни шартнома, шу жумладан, фуқаролик-ҳуқуқий турдаги шартномалар асосида жалб қилиш;

малакали, шу жумладан, чет эллик мутахассисларни жалб этган ҳолда, Агентлик фаолиятини самарали йўлга қўйиш ва махсус курслар ташкил қилиш;

хўжалик юритувчи субъектлар ва Агентлик ходимлари учун Ўзбекистон Республикасида ва хорижда тренинглар, семинарлар ва бошқа таълим дастурларини ташкил этиш.

12. Агентликка қуйидаги мажбуриятлар юкланади:

қўллаб-қувватлаш чоралари самарадорлиги ва натижадорлиги, чоралар кўришда юзага келаётган муаммоларни ўрганиш;

ўрганиш натижалари ва қўллаб-қувватлаш чораларини кўришда юзага келаётган муаммоларни бартараф этиш бўйича таклифларни ишлаб чиқиш ва Вазирлар Маҳкамасига киритиш;

юкланган вазифалар ва функцияларни самарали амалга ошириш;

Ўзбекистон Республикаси Конституцияси ва қонунларига, Ўзбекистон Республикаси Олий Мажлиси палаталарининг қарорларига, Ўзбекистон Республикаси Президентининг фармонлари, қарорлари ва фармойишларига, Вазирлар Маҳкамасининг қарорлари ва фармойишларига, Ўзбекистон Республикаси Қишлоқ хўжалиги вазирлигининг буйруқларига ҳамда ушбу Низомга, шунингдек, бошқа қонунчилик ҳужжатларига амал қилиш ва топшириқлар ижросини ўз вақтида таъминлаш.

4-боб. Агентлик фаолиятини ташкил қилиш

13. Ўзбекистон Республикаси қишлоқ хўжалиги вазирининг молия-иқтисодиёт масалалари бўйича ўринбосари бир вақтнинг ўзида Агентлик директори ҳисобланади ва ўриндошлик асосида фаолият юритади.

14. Агентлик директори Ўзбекистон Республикаси қишлоқ хўжалиги вазирининг тақдимномасига биноан белгиланган тартибда Вазирлар Маҳкамаси томонидан лавозимга тайинланадиган ва лавозимдан озод этиладиган бир нафар ўринбосарга эга бўлади.

Агентлик директори бўлмаган даврда, директор вазифасини унинг ўринбосари бажаради.

5-боб. Агентлик директори ва таркибий бўлинмаларининг асосий функционал вазифалари

15. Агентлик директорининг асосий функционал вазифалари:

Агентлик фаолиятига умумий раҳбарлик қилиш;

Агентликка қонунчилик ҳужжатлари билан юкланган вазифалар ва функциялар бажарилишини ташкил қилиш;

Агентлик ваколатига кирадиган масалалар бўйича тегишли давлат органлари ва ташкилотлари билан ўзаро ҳамкорлик қилиш;

Агентлик ходимларини белгиланган тартибда лавозимга тайинлаш ва лавозимдан озод қилиш, шунингдек, Агентлик ходимларини рағбатлантириш бўйича қарорлар қабул қилиш;

Агентлик тизимидаги бошқа мансабдор шахсларнинг ваколатлари ва шахсий жавобгарлик даражасини белгилаш;

Ўз ваколати доирасида Агентлик тизими ходимлари учун мажбурий бўлган буйруқлар чиқариш ва кўрсатмалар бериш;

Агентлик марказий аппаратининг харажатлар сметаси ва штат жадвалини белгиланган тартибда тасдиқлаш;

Агентлик марказий аппарати таркибий бўлинмалари тузилмасига штат бирликлари доирасида ўзгартиришлар киритиш;

Агентлик ходимларининг лавозим йўриқномаларини белгиланган тартибда тасдиқлаш;

Агентлик ваколатига кирадиган масалалар бўйича норматив-ҳуқуқий ҳужжатлар лойиҳаларини ишлаб чиқишда иштирок этиш;

Ўзбекистон Республикаси Президентининг фармонлари, қарорлари ва фармойишлари, Вазирлар Маҳкамасининг қарорлари ва фармойишлари, Ўзбекистон Республикаси Қишлоқ хўжалиги вазирлигининг буйруқлари ижросини таъминлаш ҳамда мониторингини юритишнинг амалий тизимини ташкил этиш.

Агентлик директори қонунчилик ҳужжатларига мувофиқ ўз ваколатлари доирасида бошқа вазифаларни ҳам бажариши мумкин.

16. Агентлик марказий аппарати таркибий бўлинмаларининг асосий функционал вазифалари қуйидагилардан иборат:

Агентлик раҳбариятининг топшириқлари тўлиқ бажарилишини назорат қилиш ва таъминлаш;

Агентлик фаолияти билан боғлиқ прогноз кўрсаткичларга эришишни таъминлаш бўйича амалий чора-тадбирларни ишлаб чиқиш ва амалга ошириш;

Ўзбекистон Республикаси Конституцияси ва қонунларига, Ўзбекистон Республикаси Олий Мажлиси палаталарининг қарорларига, Ўзбекистон Республикаси Президентининг фармонлари, қарорлари ва фармойишларига, Вазирлар Маҳкамасининг қарорлари ва фармойишларига, Ўзбекистон Республикаси Қишлоқ хўжалиги вазирлигининг буйруқларига ҳамда ушбу Низомга амал қилиш, қонунчилик ҳужжатларига мувофиқ ижро интизомига риоя этиш ва топшириқларни ўз вақтида ва сифатли бажариш;

одоб-ахлоқ қоидалари талабларига риоя этиш.

Агентлик таркибий бўлинмалари қонунчилик ҳужжатларига мувофиқ ўз ваколатлари доирасида бошқа функционал вазифаларни ҳам бажариши мумкин.

6-боб. Агентлик раҳбарининг жавобгарлиги

17. Агентлик директори:

Агентликка юкланган вазифалар ва функцияларнинг бажарилиши;
ушбу Низомнинг 15-бандида назарда тутилган ўз вазифаларининг сифатли бажарилиши учун шахсан жавоб беради.

7-боб. Агентлик фаолиятини молиялаштириш ва унинг моддий-техник таъминоти, ходимлар меҳнатига ҳақ тўлаш ва уларни моддий рағбатлантириш

18. Агентлик фаолияти Ўзбекистон Республикаси Давлат бюджети маблағлари ҳамда қонунчилик ҳужжатларида тақиқланмаган бошқа манбалар ҳисобидан молиялаштирилади.

Агентликда бюджет ташкилотларининг бюджетдан ташқари жамғарма шаклидаги Аграр соҳада тўловлар агентлигини қўллаб-қувватлаш жамғармаси (кейинги ўринларда – Жамғарма) ташкил этилади.

Жамғарма юридик шахс ҳисобланмайди ва унинг маблағлари ҳисоби Ўзбекистон Республикаси Иқтисодиёт ва молия вазирлиги ҳузуридаги Ғазначилик хизмати қўмитасида очилган ягона шахсий ғазна ҳисобварағида юритилади.

Жамғарма маблағлари Агентлик ходимларини моддий рағбатлантириш ва ижтимоий муҳофаза қилиш, шунингдек, Агентликнинг моддий-техник базасини ривожлантириш ҳамда рақамлаштириш (ахборот тизимлари ва дастурий маҳсулотларни харид қилиш ҳамда уларни техник жиҳатдан қўллаб-қувватлаш бўйича харажатлар) билан боғлиқ тадбирларга йўналтирилади.

19. Агентликка 2 та хизмат енгил автотранспорт воситасини сақлашга лимит ажратилади.

20. Агентлик ходимлари меҳнатига ҳақ тўлаш, уларни моддий рағбатлантириш ва уларнинг кўп йиллик меҳнати учун ҳар ойлик устамалар (рағбатлантириш коэффицентини ҳисобга олган ҳолда), уларга моддий ёрдам кўрсатиш, лавозим маошига белгиланган коэффицентлар, шунингдек, кўшимча ҳақ, устамалар, мукофотлар, ижтимоий ва бошқа тўловлар, фаолиятини амалга ошириш билан боғлиқ харажатлар Ўзбекистон Республикаси Давлат бюджети, Аграр соҳада тўловлар агентлигини қўллаб-қувватлаш жамғармаси, қонунчилик ҳужжатларида тақиқланмаган бошқа манбалар ҳисобидан молиялаштирилади.

21. Агентлик ходимлари меҳнатига ҳақ тўлаш ва уларни моддий рағбатлантириш шартлари:

а) Ўзбекистон Республикаси Қишлоқ хўжалиги вазирлиги тизимидаги ходимларни моддий қўллаб-қувватлаш тартиби қўлланилади. Бунда Ўзбекистон Республикаси республика бюджетидан:

Ягона тариф сеткаси бўйича тасдиқланган разрядларга мувофиқ лавозим маоши;

Агентликнинг марказий аппарати ходимлари меҳнатига ҳақ тўлашда тасдиқланган разрядларга мувофиқ лавозим маошини белгилашда тариф коэффициентларини 1,4 бараварга ошириш миқдори;

лавозим маошининг 40 фоизи миқдорида устама (меҳнатни рағбатлантириш коэффициенти);

йилда бир марта ойлик меҳнатга ҳақ тўлаш фонди миқдорида моддий ёрдам;

ўз вазифаларини виждонан, шунингдек, алоҳида муҳим ва масъулиятли ишларни бажараётган ходимларни икки ойлик меҳнат ҳақи фонди миқдоридаги мукофотлаш;

кўп йиллик хизмати учун лавозим маошига 20 фоиздан 100 фоизгача миқдорда устама тўланади. Бунда:

1 йилдан 5 йилгача – 20 фоиз;

5 йилдан 10 йилгача – 30 фоиз;

10 йилдан 15 йилгача – 40 фоиз;

15 йилдан 20 йилгача – 60 фоиз;

20 йилдан 25 йилгача – 80 фоиз;

25 йилдан ортиқ – 100 фоиз;

б) Агентликнинг Аграр соҳада тўловлар агентлигини қўллаб-қувватлаш жамғармаси ва бюджет ташкилотининг ривожлантириш жамғармаси маблағлари ҳисобидан:

Агентликнинг марказий аппарати ходимларига ўз хизмат вазифаларини виждонан бажарганликлари учун Агентлик директори томонидан лавозим маошининг (рағбатлантирувчи коэффициентни ҳисобга олган ҳолда) 300 фоизгача миқдорда ҳар ойлик устамалар;

алоҳида ўрнатилган кўрсатилган Агентликнинг марказий аппарати ходимларига лавозим маошининг (рағбатлантирувчи коэффициентни ҳисобга олган ҳолда) қўшимча 100 фоизгача миқдорда ойлик устамалар;

ходимларни ижтимоий муҳофаза қилиш ва уларнинг меҳнати самарадорлигини ошириш мақсадида ҳар ойда (жамоа шартномасига мувофиқ) транспорт харажатлари учун базавий ҳисоблаш миқдорининг бир баравари ҳамда овқатланиш харажатларини қоплаш учун базавий ҳисоблаш миқдорининг икки бараваригача миқдоридаги тўловлар;

Агентлик ходимларига расман байрам деб эълон қилинган кунлар (1 январь – Янги йил, 8 март – Хотин-қизлар куни, 21 март – Наврўз байрами, 9 май – Хотира ва кадрлаш куни, 1 сентябрь – Мустақиллик куни, 8 декабрь –

Ўзбекистон Республикаси Конституцияси куни, диний байрамлар – Рўза хайити (Ийд-ал-Фитр) ва Курбон хайити (Ийд-ал-Адҳа)) ҳамда қишлоқ хўжалиги ходимларининг касб байрамлари муносабати билан лавозим маошининг (рағбатлантирувчи коэффицентни ҳисобга олган ҳолда) икки баравари миқдорида мукофотлар;

қишлоқ хўжалиги маҳсулотларини харид қилиш учун ходимларга бир йилда бир мартаба базавий ҳисоблаш миқдорининг ўн бараваригача миқдоридаги тўловлар.

Заруратга кўра ходимлар ва (ёки) уларнинг оила аъзоларига қуйидаги ҳолларда базавий ҳисоблаш миқдорининг 10 бараваригача миқдоридаги моддий ёрдам тўлаб берилади:

ходим вафот этганда – бунда моддий ёрдам хотинига (эрига) тўлаб берилади, агар ходимнинг хотини (эри) бўлмаса, моддий ёрдам фарзандларига ёки қонуний вакилларига (васийлари ва ҳомийларига) ёхуд уларнинг вояга етмаган фарзандларини асраб олган шахсларга тўлаб берилади, шунингдек, ходим турмуш қурмаган бўлса, моддий ёрдам ота-онаси ёки боқимандалар ўртасида тенг улушларда тақсимланади;

яқин қариндоши (ота, она, турмуш ўртоғи, фарзанди) вафот этганда (вафоти тўғрисида гувоҳнома нусхаси тақдим этилганда);

турмуш қурганда, 50, 55, 60 юбилей ёши муносабати билан, шунингдек, пенсияга чиққанда;

алоҳида заруратга кўра (бахтсиз ҳодиса, фалокат, узок муддатли касаллик сабабли даволаниш ва соғлиғини тиклаш, оиланинг кам таъминлангани ва молиявий ҳолатининг оғирлиги учун).

Шунингдек, Агентлик директори томонидан жамоа шартномаси (келишув)га мувофиқ қонунчилик ҳужжатларида тақиқланмаган бошқа тўловлар ҳам тўланиши мумкин.

22. Ўзбекистон Республикаси норезидентлари бўлган Агентликнинг жалб этилган ходимлари, экспертлари ва маслаҳатчилари хизматларига тузилган шартнома шартларига мувофиқ қонунчилик ҳужжатларида белгиланган тартибда ҳақ тўланади.

Бунда рағбатлантирувчи устамалар ва қўшимча тўловлар Агентлик директори томонидан имзоланадиган меҳнат шартномаларга мувофиқ тўланади.

8-боб. Яқунловчи қоидалар

23. Агентлик қонунчилик ҳужжатларида белгиланган тартибда қайта ташкил этилади ва тугатилади.

24. Ушбу Низом талаблари бузилишида айбдор бўлган шахслар қонунчилик ҳужжатларида белгиланган тартибда жавоб берадилар.

Вазирлар Маҳкамасининг
2026 йил “ 27 ” февралдаги 81 - сон қарорига
2-илова

Мустақил эксперт фаолиятини ташкил этиш тартиби тўғрисида НИЗОМ

1-боб. Умумий қоидалар

1. Ушбу Низом мустақил эксперт фаолиятини ташкил этиш тартиби, уларнинг мақоми, ҳуқуқи, мажбуриятлари ва жавобгарлигини белгилайди.

2. Ушбу Низомда қуйидаги асосий тушунчалар қўлланилади:

Агропортал – Ўзбекистон Республикаси Қишлоқ хўжалиги вазирлигининг “Рақамли қишлоқ хўжалиги” ягона интеграцион платформаси;

асосли рад этиш – субсидия бериш тўғрисида қарор қабул қилишда қонунчилик ҳужжатларига мувофиқ ҳолда, бошқа давлат органлари маълумотлари ёки мустақил эксперт хулосаси асосида субсидия беришни рад этиш;

мустақил эксперт – қишлоқ хўжалиги ва озиқ-овқат соҳаларида фаолият юритаётган тадбиркорлик субъектларига субсидия турлари учун маблағ ажратишда жойига чиққан ҳолда назоратни амалга ошириш мақсадида тегишли ҳуқуқларга ва мустақил эксперт гувоҳномасига эга бўлган жисмоний шахс;

мустақил эксперт хулосаси – субсидия олишга қўйилган талабларнинг амалда бажарилганини ўрганиш натижалари бўйича хулоса;

реестр – мустақил эксперт гувоҳномасига эга бўлган шахсларнинг Агропорталдаги электрон рўйхати;

субсидия турлари – ушбу Низомга иловага мувофиқ белгиланган субсидиялар;

талабгор – мустақил эксперт гувоҳномасига эга бўлиш учун ариза топширган жисмоний шахс;

хизмат ҳақи – субсидия ажратиш бўйича мустақил экспертга тўланадиган тўлов.

3. Мустақил эксперт фаолияти тадбиркорлик фаолияти ҳисобланмайди ва субсидия ажратиш учун хулоса беришда мустақилдир.

4. Мустақил эксперт Ўзбекистон Республикаси Қишлоқ хўжалиги вазирлиги ҳузуридаги Аграр соҳада тўловлар агентлиги (кейинги ўринларда – Агентлик) томонидан фуқаролик-ҳуқуқий шартнома асосида жалб этилади.

5. Субсидия турлари бўйича мустақил эксперт хулосасини бериш учун Агентлик томонидан мустақил экспертга белгиланган тартибда буюртма берилади.

6. Қорақалпоғистон Республикаси ва вилоятларда камида беш нафардан мустақил эксперт фаолияти йўлга қўйилади.

Бунда ҳудуднинг талабидан келиб чиққан ҳолда Агентлик томонидан фуқаролик-ҳуқуқий шартнома асосида мустақил экспертлар сони оширилиши мумкин.

2-боб. Мустақил эксперт фаолиятини ташкил этиш бўйича аризаларни қабул қилиш ва кўриб чиқиш

7. Талабгор мустақил эксперт гувоҳномасини олиш учун аризани Агропортал орқали юборади.

Аризага талабгорнинг олий маълумотга эга эканлигини тасдиқловчи ҳужжатлар нусхалари илова қилинади. Бунда ҳужжатлар PDF, PNG ёки JPEG форматда бўлиши лозим.

Талабгор тақдим қилинган ҳужжатларнинг ишончлилиги, ҳаққонийлиги ва қонунчилик ҳужжатларига мувофиқлиги учун жавобгар ҳисобланади.

8. Мустақил экспертликка номзод қуйидаги талабларга жавоб бериши лозим:

қишлоқ хўжалиги, сув хўжалиги, ветеринария, иқтисодиёт ва юридик йўналишлардан бири бўйича Ўзбекистон Республикаси олий таълим ташкилотларида олинган олий маълумотга ёки хорижий давлатларнинг олий таълим ташкилотларида олинган ҳамда қонунчилик ҳужжатларига мувофиқ Ўзбекистон Республикасида тан олинган олий маълумот ҳақидаги дипломга эга бўлиши;

қишлоқ хўжалиги, сув хўжалиги, ветеринария, иқтисодиёт ва юридик соҳаларнинг бири бўйича камида икки йиллик иш стажига эга бўлиши.

9. Ўзбекистон Республикаси Қишлоқ хўжалиги вазирлиги (кейинги ўринларда – Вазирлик) талабгор тўғрисидаги маълумотларни (диплом ва иш стажи) масъул давлат органлари ва ташкилотлардан мустақил равишда “Электрон ҳукумат” тизими идоралараро интеграциялашув платформаси орқали сўраб олади (олиш имкони мавжуд бўлмаган ҳолатлар бундан мустасно).

10. Муомала лаёқати чекланган ёки муомалага лаёқатсиз шахслар ҳамда жиноят содир этганлик учун судлангани олиб ташланмаган ёки муддати ўталмаган шахслар мустақил эксперт бўлиши мумкин эмас.

11. Вазирликнинг масъул ходими ариза келиб тушган вақтдан бошлаб ўн иш куни ичида тақдим қилинган ҳужжатларга асосан талабгорнинг ушбу Низом талабларига мувофиқлигини ўрганиб чиқади.

Талабгор томонидан тақдим қилинган ҳужжатларда камчиликлар аниқланмаганда ва талабгор ушбу Низомнинг 8-бандида кўрсатиб ўтилган талабларга жавоб берганда, тўпланган ҳужжатлар Агропортал орқали Тошкент давлат аграр университетига (кейинги ўринларда – Университет) юборилади ва бу ҳақида талабгор бир иш куни ичида хабардор қилинади.

12. Талабгор томонидан ушбу Низомнинг 7-бандида келтирилган ҳужжатлар тўлиқ тақдим этилмаганда, аризани қабул қилиш рад этилади ва уч иш куни ичида талабгорга Агропортал орқали аризани қабул қилишнинг рад этиш сабаблари кўрсатилган ҳолда хабарнома юборилади.

13. Талабгор хабарномани олган кундан бошлаб рад этишга асос бўлган камчиликларни бартараф қилган ҳолда, ўттиз кун мобайнида қайта ариза билан мурожаат этиши мумкин.

Бунда қайта берилган аризани хабарномада олдин кўрсатилмаган рад этиш сабабларига кўра қайтаришга йўл қўйилмайди.

3-боб. Мустақил экспертларнинг ўқув курсларини ташкил этиш ва ўқитиш

14. Университетда талабгорлар учун ҳар чорақда 40 соатлик ўқув курслари ташкил этилади.

Вазирлик ва Университет ўқув курслари бошланишидан камида бир ой олдин бу ҳақида талабгорларни ўзининг расмий веб-сайти ва электрон почтаси орқали хабардор қилади.

15. Ўқув дастури ва тўлов миқдори Университет томонидан Вазирлик билан келишилган ҳолда белгиланади ҳамда ўқув курси учун тўлов талабгор томонидан тўланади.

Бунда тўлов миқдори базавий ҳисоблаш миқдорининг уч бараваридан ошмаслиги лозим.

16. Ўқув курсларига 20 соат узрли сабабларсиз қатнашмаган талабгор имтиҳонда қатнашиш ҳуқуқидан маҳрум этилади.

17. Талабгор ўқув курси якунида тест синови шаклидаги имтиҳондан ўтказилади.

Мустақил эксперт гувоҳномасини олиш учун имтиҳонни ўтказиш тартиби Вазирлик томонидан тасдиқланади.

Университет томонидан имтиҳон қуйидаги тартибда ўтказилади:

а) тест синови саволлари махфийлигини таъминлаш мақсадида Вазирлик томонидан тавсия этилган мутахассислар жалб этилган ҳолда, Университет биносида ўқув дастурлари асосида тест синови саволлари шакллантирилади. Бунда:

тест синови ўтказиладиган фанлар (йўналишлар), ўқув дастурлари ҳамда тест синови саволларини шакллантириш учун Вазирлик томонидан тавсия этилган мутахассислар рўйхати имтиҳон белгиланган санадан камида икки ой олдин Университетга тақдим қилинади;

тест синови саволлари формати (фан мазмуни таркиби, саволлар сони, топшириқлар тури, вақт меъёри), баҳолаш мезонлари, малака имтиҳонини ўтказиш муддатлари Университет томонидан Вазирлик билан келишилган ҳолда тасдиқланади ва Университетнинг расмий веб-сайтига жойлаштирилади;

б) тест синовидан ўтиш учун талабгордан тўлов ундирилмайди;

в) Университет Вазирлик томонидан тақдим этилган рўйхат асосида талабгорларнинг ҳудудлар кесимидаги тақсимотини амалга оширади ҳамда келишилган муддатларда тест синовини ташкил этади;

г) тест синови ахборот технологияларидан фойдаланилган ҳолда, Вазирлик томонидан тасдиқланган кузатувчилар иштирокида ўтказилади;

талабгор тест синови ўтказиладиган ҳудуд (бино)га шахсни тасдиқловчи ҳужжатлар (биометрик паспорти, хорижга чиқиш паспорти, идентификация ID-картаси, янги намунадаги ҳайдовчилик гувоҳномаси каби ҳужжатлардан бири)нинг аслини кўрсатган ҳолда текшириб киритилади;

талабгор узрли сабабларга кўра (хизмат сафари ёки малака оширишда бўлгани, касаллиги ёки оила аъзосининг вафот этганини тасдиқловчи ҳужжатни тақдим этган ҳолда) тест синовидан иштирок этмаганда, Вазирлик уни навбатдаги тест синовидан катнашадиган талабгорлар рўйхатига киритади;

талабгор тест синовига кечиккан ёки сабабсиз келмаганда, шунингдек, тест синовидан четлаштирилган ҳолларда талабгор томонидан тўланган маблағ қайтарилмайди;

д) талабгорга тест синови ўтказиладиган ҳудуд (бино)га мобил телефон, шунингдек, бошқа телекоммуникация воситалари ва шпаргалкаларни олиб кириш, тест синови вақтида бошқа талабгорлар билан мулоқот қилиш тақиқланади.

Ушбу талабларни бузган талабгор тест синовидан четлаштирилади ва у тест синовидан ўтмаган деб ҳисобланади. Тест синовидан четлаштирилган талабгор бўйича далолатнома тузилади.

18. Имтиҳон натижалари эълон қилинган кундан бошлаб уч иш куни ичида тест синовидан муваффақиятли ўтган талабгорлар тўғрисидаги маълумотлар Агентликка тақдим қилинади.

19. Тест синовидан ўта олмаган талабгор кейинги икки маротаба такрорий тест синовларида қатнашиш ҳуқуқига эга.

Такрорий тест синовларидан ҳам ўта олмаган талабгорга ўқув курсида қайта иштирок этгандан сўнг тест синовини топширишга рухсат этилади.

4-боб. Мустақил эксперт гувоҳномаси

20. Тест синовидан муваффақиятли ўтган талабгорга бир иш куни ичида мустақил эксперт гувоҳномаси берилади ва мустақил эксперт Агропорталда юритиладиган реестрда рўйхатга олинади.

Бунда мустақил эксперт гувоҳномаси Вазирлик томонидан тасдиқланади.

Мустақил эксперт гувоҳномасига эга бўлган шахслар фаолиятни амалга ошириш ҳуқуқига эга ҳисобланади.

Мустақил эксперт гувоҳномасининг амал қилиш муддати уч йилни ташкил этади.

21. Вазирлик томонидан мустақил эксперт гувоҳномасининг бекор қилишга қуйидаги ҳолатлар асос бўлади:

мустақил эксперт хизматларини кўрсатиш мобайнида олинган маълумотларни буюртмачининг рухсатсиз учинчи шахсга тақдим қилиш (қонунчилик ҳужжатларида назарда тутилган ҳолатлар бундан мустасно);

мустақил эксперт гувоҳномасини бошқа шахсга ўз номидан мустақил эксперт хизматларини кўрсатиш учун ушбу ҳужжатдан фойдаланиш мақсадида бериш;

ушбу Низомнинг 26-бандида белгиланган мажбуриятларни бажармаслик.

Мустақил эксперт гувоҳномаси бекор қилинган шахсга уч йил мобайнида мустақил эксперт фаолиятини амалга ошириш тақиқланади.

5-боб. Мустақил экспертнинг вазифалари ва мажбуриятлари

22. Мустақил эксперт ушбу Низомга иловага мувофиқ субсидия турлари учун маблағ ажратилишидан олдин субсидия олишга қўйилган талабларнинг амалда бажарилганини жойига чиққан ҳолда қонунчилик ҳужжатларида белгиланган тартибда ўрганади.

23. Мустақил эксперт субсидия олишга қўйилган талабларнинг амалда бажарилганини ўрганиш натижалари бўйича хулосани Агропортал орқали Агентликка юборади.

24. Субсидия олишга қўйилган талабларнинг амалда бажарилганини ўрганиш натижалари бўйича хулосанинг шакли Агентлик томонидан тасдиқланади.

25. Мустақил эксперт қуйидаги ҳуқуқларга эга:

Агентлик билан субсидия ажратиш мақсадга мувофиқлиги юзасидан хулоса бериш бўйича уч йиллик шартнома тузиш;

тузилган шартнома доирасида ўтказилган эксперт хулосаси учун муносиб ҳақ олиш;

субсидия ажратиш жараёнида ваколати доирасида ўрганиш.

Мустақил эксперт қонунчилик ҳужжатларига мувофиқ бошқа ҳуқуқларга ҳам эга бўлиши мумкин.

26. Мустақил экспертга қуйидаги мажбуриятлар юкланади:

тадбиркорлик субъектига субсидия ажратиш жараёнида ҳақиқатда бажарилган ишларни тўлиқ кўздан кечириш;

ўз фаолиятини виждонан ва ҳолислик тамойилларига таянган ҳолда амалга ошириш, қонунчилик ҳужжатларига ва ушбу Низом талабларига қатъий риоя қилиш;

манфаатлар тўқнашувига йўл қўймаслик ҳамда ушбу ҳолатлар юзага келганда, ўзини-ўзи рад этиш;

ўз малакасини доимий равишда ошириб бориш.

Мустақил эксперт зиммасида қонунчилик ҳужжатларига мувофиқ бошқа мажбуриятлар ҳам бўлиши мумкин.

6-боб. Мустақил эксперт меҳнатига ҳақ тўлаш

27. Мустақил эксперт меҳнатига фуқаролик-ҳуқуқий шартномаларга мувофиқ Агентликнинг бюджет ва бюджетдан ташқари маблағлари ҳисобидан ҳақ тўланади.

28. Мустақил экспертга тўланадиган хизмат ҳақи Вазирлик томонидан тасдиқланадиган фаолият самарадорлигининг муҳим кўрсаткичларидан (КРІ) келиб чиққан ҳолда, мустақил эксперт томонидан бир ой мобайнида тақдим қилинган ҳар бир мустақил эксперт хулосаси учун ушбу Низомга иловага мувофиқ базавий ҳисоблаш миқдорининг 0,5 бараваридан 1 бараваригача этиб белгиланади.

29. Агентлик томонидан бошқа давлат органларидан олинган маълумотлар асосида субсидия ажратиш рад этилганда ва мустақил эксперт хулосасининг қасддан ёки кўпол безътиборлик билан нотўғри берилгани аниқланганда, мустақил экспертга нисбатан хулоса учун тўланган хизмат ҳақининг икки баравари миқдорида жарима қўлланади ҳамда ушбу маблағ Аграр соҳада тўловлар агентлигини қўллаб-қувватлаш жамғармаси (кейинги ўринларда – Жамғарма)га ундирилади.

30. Субсидия ажратиш Агентлик томонидан асослантирилган ҳолда рад этилганда ва субсидия олувчи томонидан рад этиш сабаблари бартараф қилиниб, такроран ариза тақдим этилганда ишларнинг ҳақиқатда бажарилгани ёки бажарилмагани тўғрисида мустақил эксперт томонидан такроран берилган хулоса учун хизмат ҳақи субсидия олувчи томонидан тўланади.

Бунда субсидия олувчи мустақил эксперт хулосаси учун хизмат ҳақини такроран ариза топширгандан кейин икки иш куни ичида Жамғармага ўтказиб беради.

Мустақил эксперт хулосасига нисбатан норозилик келиб тушган тақдирда, Агентлик томонидан камида уч нафар мустақил экспертдан иборат комиссия ташкил этилади.

7-боб. Яқунловчи қоидалар

31. Мустақил эксперт нотўғри тақдим қилинган хулоса учун амалдаги қонунчилик ҳужжатларида белгиланган тартибда жавобгар ҳисобланади.

32. Мустақил эксперт фаолиятини ташкил этиш жараёнида юзага келадиган низолар ва келишмовчиликлар қонунчилик ҳужжатларида белгиланган тартибда ҳал этилади.

33. Ушбу Низом талаблари бузилишида айбдор бўлган шахслар қонунчилик ҳужжатларида белгиланган тартибда жавоб берадилар.

Мустақил эксперт фаолиятини
ташқил этиш тартиби тўғрисидаги низомга
илова

Мустақил эксперт томонидан мустақил эксперт хулосаси тақдим қилинадиган субсидия турлари ва мустақил экспертга ҳақ тўлаш миқдори

Мустақил эксперт қуйидаги субсидия турлари юзасидан мустақил эксперт хулосасини тақдим қилиши мумкин:

Т/р	Субсидия турлари	Базавий ҳисоблаш миқдорининг баравари
1.	Сувни тежайдиган суғориш технологияларини жорий қилиш харажатларининг бир қисмини қоплаб бериш.	1
2.	Иссиқхоналарни кўмир ёқилғисида, электр энергиясида иситиш қозонини ҳамда иссиқлик насосларини харид қилиш харажатларининг бир қисмини қоплаш.	0,5
3.	“In-vitro” шароитида кўпайтирилган пайвандтагли ҳамда сертификатланган мева ва ток кўчатлари, янги лимонзорлар барпо этиш учун лимон кўчатларини харид қилиш, узум кўчатларини шпалерга кўтариш харажатларининг бир қисмини қоплаш.	1
4.	Озиқ-овқат саноати корхоналарида халқаро сифатни бошқариш тизимини жорий қилиш ҳамда лабораторияга зарур бўлган ускуна ва жиҳозларни ҳамда узумни (майиз) қуритиш ва қадоқлаш линияларини харид қилиш билан боғлиқ харажатларининг бир қисмини қоплаш.	1
5.	Қорақалпоғистон Республикаси совиткичли сиғимлар уюшмасига аъзо субъектларга совиткичли сиғимларни қуриш ва жиҳозлаш харажатларининг бир қисмини қоплаш.	0,5
6.	Бурғиланган тик қудуқ ва сув тортиш учун насос станцияларини қуриш харажатларининг бир қисмини қоплаш.	1

Изоҳ.

мустақил экспертлар томонидан субсидия турлари юзасидан мустақил эксперт хулосасини тақдим этишида субсидия турларини ажратиши бўйича тартибларда назарда тутилган тегишли шартлар бажарилгани ўрганиб чиқилади;

мустақил эксперт хулосаси тақдим этиладиган субсидия турлари рўйхатида Ўзбекистон Республикаси Қишлоқ хўжалиги вазирлиги томонидан ўзгартириш ва қўшимчалар киритилиши мумкин.

Вазирлар Маҳкамасининг
2026 йил “ 27 ” февралдаги 81 - сон қарорига
3-илова

**Аграр соҳада тўловлар агентлигини қўллаб-қувватлаш жамғармаси
маблағларини шакллантириш ва улардан фойдаланиш
тартиби тўғрисида
НИЗОМ**

1-боб. Умумий қоидалар

1. Ушбу Низом Ўзбекистон Республикаси Қишлоқ хўжалиги вазирлиги ҳузуридаги Аграр соҳада тўловлар агентлигининг (кейинги ўринларда – Агентлик) бюджет ташкилотлари бюджетдан ташқари жамғармаси шаклидаги Аграр соҳада тўловлар агентлигини қўллаб-қувватлаш жамғармасини (кейинги ўринларда – Жамғарма) бошқариш, шунингдек, унинг маблағларини шакллантириш ва улардан фойдаланиш тартибини белгилайди.

2. Жамғарма юридик шахс мақомига эга бўлмаган ҳолда ташкил этилади ҳамда унинг маблағлари Ўзбекистон Республикаси Иқтисодиёт ва молия вазирлиги ҳузуридаги Ғазначилик хизмати қўмитасида очиладиган шахсий ғазна ҳисобварақларида жамланади.

2-боб. Жамғарма маблағларини шакллантириш

3. Жамғарма маблағлари қуйидаги манбалар ҳисобидан шакллантирилади:
Ўзбекистон Республикасининг республика бюджетидан ажратиладиган трансфертлар ва ссудалар;

Жамғарманинг бўш маблағларини тижорат банкларига депозитга жойлаштиришдан олинadиган даромадлар;

халқаро молия институтлари ва хорижий ҳукумат молия ташкилотларининг кредитлари (қарз маблағлари) ва грантлари;

жисмоний ва юридик шахсларнинг ҳомийлик маблағлари;

қонунчилик ҳужжатларида тақиқланмаган бошқа манбалар.

4. Ўзбекистон Республикаси Давлат бюджети параметрларида боғдорчилик ва узумчилик соҳаларини молиявий қўллаб-қувватлаш учун Агентликка ажратилadиган маблағлар молия йили бошида (январь-февраль ойларида) Жамғармага ўтказиб берилади ва ушбу маблағлар ҳисобидан тўланадиган субсидиялар Жамғармадан тўлаб берилади.

Бунда Жамғармага боғдорчилик ва узумчилик соҳаларини молиявий қўллаб-қувватлаш бўйича субсидиялар учун ажратилган маблағларнинг бўш турган қолдиқлари Агентлик томонидан белгиланган тартибда тижорат банкларига депозитга жойлаштирилиши мумкин.

3-боб. Жамғарма маблағларидан фойдаланиш

5. Жамғарма маблағларидан қуйидаги мақсадларда фойдаланилади:

амалдаги қонунчилик ҳужжатларига мувофиқ Жамғармадан ажратиш назарда тутилган субсидияларни тўлаб бериш;

Агентликнинг моддий-техник базасини мустаҳкамлаш, Агентликда фаолият юритаётган ходимларнинг хизмат сафарлари харажатларини молиялаштириш, ойлик иш ҳақлари ва уларга тенглаштирилган тўловлар, шу жумладан, устамалар, мукофотлар, қўшимча ҳақ, компенсациялар ва бошқа барча турдаги тўловларни тўлаш (рағбатлантирувчи коэффициентларни ҳисобга олган ҳолда);

қишлоқ хўжалиги ва озиқ-овқат соҳаларидаги хўжалик юритувчи субъектларни давлат томонидан қўллаб-қувватлаш тадбирларини самарали амалга ошириш бўйича конференциялар, семинарлар ва тренингларни ташкил қилиш ҳамда иштирок этиш билан боғлиқ харажатларни молиялаштириш;

кадрларни тайёрлаш, қайта тайёрлаш ва уларнинг малакасини ошириш, шу жумладан, ходимларнинг хорижий мамлакатларда ва таълим муассасаларида тажриба орттиришини ташкил этиш билан боғлиқ харажатларни қоплаш;

маҳаллий ташкилотлар ва халқаро ташкилотларга аъзолик бадалларини ва бошқа бадалларни тўлаш;

илмий-техник ва илмий-методик адабиётларни (даврий нашрлар, эълонлар, буклетлар, китоблар, тўпламлар ва бошқа ахборот материаллари) тайёрлаш ва нашр қилиш, видеороликлар ва тақдимот материалларини тайёрлаш харажатларини молиялаштириш;

бино ва иншоотларни таъмирлаш, шунингдек, уларнинг моддий-техник базасини мустаҳкамлаш ҳамда жорий сақлаш харажатларини молиялаштириш;

қишлоқ хўжалиги ва озиқ-овқат соҳалари бўйича маҳаллий ва хорижий экспертларни ҳамда бошқа юридик шахсларни олий таълим муассасалари ва илмий ташкилотларга шартнома асосида жалб қилиш;

соҳага оид рақамлаштириш ишларини амалга ошириш, ахборот тизимларини жорий қилиш, юритиш ва техник қўллаб-қувватлаш;

қишлоқ хўжалиги ва озиқ-овқат соҳаларига оид даъволар юзасидан судларда давлат божини тўлаш ҳамда бошқа тадбирларни ўтказиш.

6. Жамғармага Ўзбекистон Республикаси Давлат бюджетидан ажратиладиган трансфертлар фақатгина ушбу трансфертлар ҳисобидан молиялаштириш назарда тутилган субсидияларни тўлаб беришга сарфланади.

Жамғарма маблағлари ҳисобидан амалга ошириладиган бошқа барча тадбирлар Жамғарманинг бошқа даромадлари, шу жумладан, ажратилган трансфертларнинг бўш турган қисмини тижорат банкларига депозитга жойлаштиришдан олинадиган даромадлар ҳисобидан молиялаштирилади.

Жамғармага ажратилган трансфертларнинг молия йили якуни бўйича иктисод қилинган қисми кейинги йилларда Жамғарма ҳисобидан молиялаштириш назарда тутилган субсидияларни тўлаб беришга сарфланади.

7. Жамғарма маблағлари Агентлик директори томонидан тасдиқланадиган даромадлар ва харажатлар сметасига мувофиқ тасарруф этилади.

8. Агентлик директори:

Жамғарма маблағларини ушбу Низомга ҳамда Жамғарманинг даромадлар ва харажатлар сметасига мувофиқ тасарруф этади ва унинг маблағларидан белгиланган мақсадларда фойдаланилиши учун жавоб беради;

Жамғарма даромадлари ва харажатлари ҳисоби юритилишини, Жамғарма маблағларидан ушбу маблағларни олувчилар томонидан белгиланган мақсадларда фойдаланиши мониторингини таъминлайди.

4-боб. Жамғарма маблағларидан фойдаланишни ҳисобга олиш, ҳисобот бериш, назорат қилиш ва жавобгарлик

9. Агентлик ҳар бир йўналиш бўйича Жамғарма маблағлари тушуми ва ҳаракатининг алоҳида ҳисобини юритади.

10. Агентлик директори ва бош ҳисобчиси Жамғармага келиб тушган маблағлар ва уларнинг сарфланишига оид бухгалтерлик ҳисобини юритиш, ҳисоботларни тайёрлаш ва тақдим этиш учун жавобгардир.

11. Жамғарма Ўзбекистон Республикасининг республика бюджетидан олинган маблағлар бўйича даромадлар ва харажатлар тўғрисидаги ҳисоботларни Ўзбекистон Республикаси Иқтисодиёт ва молия вазирлигига ҳамда Қишлоқ хўжалиги вазирлигига чораклик ва йиллик ҳисоботларни белгиланган шакллар ва муддатларда тақдим қилиб боради.

12. Жамғарма маблағларидан белгиланган мақсадларда фойдаланиш ваколатли органлар томонидан қонунчилик ҳужжатларига мувофиқ назорат қилинади.

13. Жамғарма маблағлари ҳисобидан бошқа давлат идоралари ва ташкилотларининг (Агентлик тизимига кирмайдиган) жамғармалари ҳамда харажатларини молиялаштириш тақиқланади.

5-боб. Якунловчи қоидалар

14. Жамғарма маблағларининг мақсадли ишлатилиши Давлат молиявий назорат инспекцияси томонидан назорат қилинади.

15. Ушбу Низом талабларини бажаришда юзага келадиган низолар қонунчилик ҳужжатларида белгиланган тартибда ҳал этилади.

16. Ушбу Низом талаблари бузилишида айбдор бўлган шахслар қонунчилик ҳужжатларига мувофиқ жавоб берадилар.

Вазирлар Маҳкамасининг
2026 йил “ 27 ” февралдаги 81 - сон қарорига
4-илова

Ўзбекистон Республикаси Қишлоқ хўжалиги вазирлиги ҳузуридаги Аграр соҳада тўловлар агентлиги ТУЗИЛМАСИ

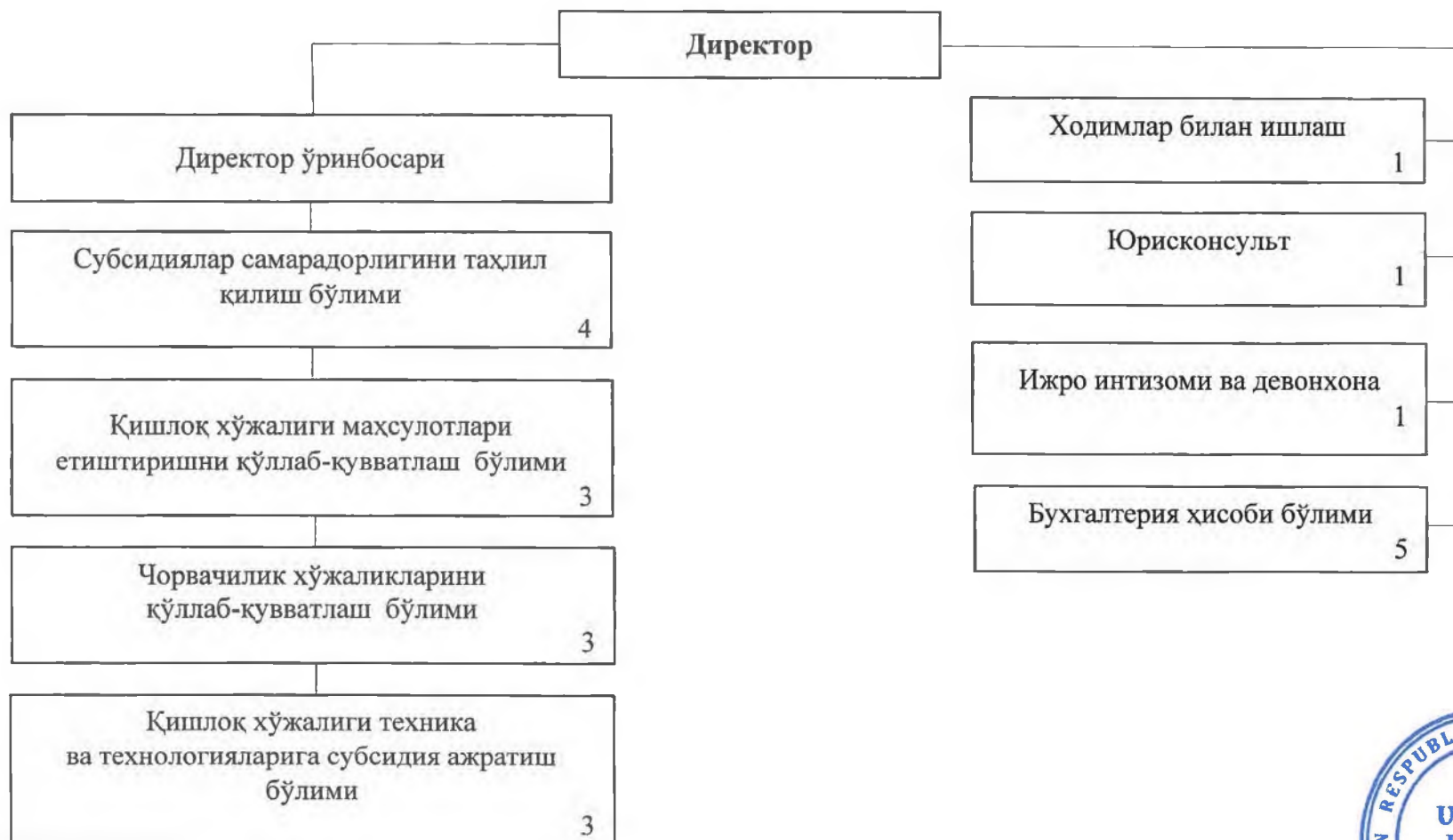

Агентлик ходимларининг чекланган сони – 23 штат бирлиги.
Техник ва хизмат кўрсатувчи ходимлар сони белгиланган меъёрларда аниқланади.





О‘ЗБЕКИСТОН RESPUBLIKASI VAZIRLAR MAHKAMASINING QARORI

20 26 yil « 27 » fevral

№ 82

Toshkent sh.

Нарх ўзгарувчанлиги даврида молиявий хавф-хатарлардан самарали ҳимоя қилишни ташкил этишнинг қўшимча чора-тадбирлари тўғрисида

Ўзбекистон Республикаси Президентининг “Кичик ва ўрта бизнеснинг иқтисодиётдаги ўрнини ошириш чора-тадбирлари тўғрисида” 2025 йил 19 мартдаги ПФ–50-сон Фармони ижросини таъминлаш, шунингдек, маҳаллий тадбиркорлик субъектларини нарх ўзгарувчанлиги даврида молиявий хавф-хатарлардан самарали ҳимоя қилиш ва қўшимча даромад манбаини шакллантириш бўйича уларни халқаро товар деривативлари савдоларида тўғридан-тўғри иштирок этишлари учун етарли шарт-шароитларни яратиш, товар-хомашё биржалари соҳасига замонавий савдо воситаларини жорий қилишни изчил давом эттириш мақсадида Вазирлар Маҳкамаси **қарор қилади:**

1. Рақобатни ривожлантириш ва истеъмолчилар ҳуқуқларини ҳимоя қилиш қўмитаси ҳамда Иқтисодиёт ва молия вазирлигининг “Ўзбекистон республика товар-хом ашё биржаси” АЖ (кейинги ўринларда – Республика биржаси) ҳузурида хорижий инвестициялар иштирокидаги “UZEX Global” масъулияти чекланган жамиятини (кейинги ўринларда – Халқаро биржа воситачиси) ташкил қилиш тўғрисидаги таклифига розилик берилсин.

2. Республика биржаси Халқаро биржа воситачиси фаолиятини муваффақиятли ташкил қилиш учун дунёнинг етакчи товар биржалари савдолари тизимига кириш бўйича етарли тажрибага эга ва халқаро тан олинган инвестиция компаниясини жалб қилиш чораларини кўрсин. Бунда қуйидагилар Халқаро биржа воситачиси фаолиятининг асосий йўналишлари сифатида назарда тутилсин:

маҳаллий тадбиркорлик субъектлари (пахта-тўқимачилик корхоналари, электротехника саноати корхоналари, буғдой етиштирувчилар ва бошқалар) келгуси йиллар учун ишлаб чиқариладиган товарлар нархларининг ноқулай ўзгаришидан молиявий ҳимояланиш учун халқаро товар деривативлари биржалари, шу жумладан, Нью-Йорк интерконтиненталь биржаси, Лондон металл биржаси, Чикаго товар биржаси ва бошқа биржаларнинг товар деривативлари савдоларида иштирок этишлари учун зарур шарт-шароитлар яратиш;

маҳаллий тадбиркорлик субъектларининг молиявий саводхонлигини ошириш мақсадида ўқув семинарлари ва маҳорат сабоқларини ўтказиш;

“Ўзбек миллий товар деривативлари” савдолари тизимини амалиётга жорий қилишга кўмаклашиш.

3. Белгилансинки, Рақобатни ривожлантириш ва истеъмолчилар ҳуқуқларини ҳимоя қилиш кўмитаси халқаро товар деривативлари савдоларида маҳаллий тадбиркорлик субъектларининг иштирокини мувофиқлаштириш ва уларни тартибга солиш, соҳани ривожлантириш, халқаро товар деривативлари савдолари иштирокчиларига махсус ўқув курсларини ташкил этиш, хорижий давлатлардаги масъул тартибга солувчи ташкилотлар ҳамда халқаро молия институтлари билан ҳамкорлик қилиш бўйича ваколатли орган (кейинги ўринларда – ваколатли орган) ҳисобланади.

4. Маҳаллий тадбиркорлик субъектлари халқаро товар деривативлари савдоларида иштирок этган ҳолда савдо қилиши, шунингдек, ички ва ташқи товар бозорларидаги нархлар ўзгаришларидан ҳимояланиши (хеджирлаш) ва кўшимча даромад олиши учун шарт-шароит яратилишида қуйидагилар назарда тутилади:

Халқаро биржа воситачиси томонидан маҳаллий тадбиркорлик субъектлари халқаро товар деривативлари савдоларида иштирок этган ҳолда тўғридан-тўғри савдо қилиши учун зарур технологик ечим ва операцион шароитларни яратиш;

Халқаро биржа воситачиси томонидан маҳаллий тадбиркорлик субъектлари халқаро товар деривативлари савдоларида тўғридан-тўғри иштирок этиши ва таваккалчиликларни бошқариш (риск-менежмент) бўйича консалтинг хизматларини кўрсатиш;

маҳаллий тадбиркорлик субъектларини Халқаро биржа воситачисидан рўйхатдан ўтказиш, унда иккиламчи ҳисобварақларни очиш ва мазкур ҳисобварақларга миллий валютада аванс маблағларини киритиш;

Халқаро биржа воситачиси томонидан маҳаллий тадбиркорлик субъектлари шахсий ҳисобварақлари алоҳида юритилишини (сегрегациясини) таъминлаш;

Халқаро биржа воситачиси маҳаллий тадбиркорлик субъектлари томонидан миллий валютада киритилган маблағларни чет эл валютасига онлайн айирбошлашни (конвертация қилишни) таъминлаши ва ушбу маблағларни маҳаллий тадбиркорлик субъектларини халқаро товар деривативлари савдоларида иштирок этиши учун йўналтириш;

Халқаро биржа воситачиси ҳисобварағидаги чет эл валютасидан фақат маҳаллий тадбиркорлик субъектлари халқаро товар деривативлари савдоларида иштирок этиши мақсадида фойдаланиш;

Халқаро биржа воситачисидан рўйхатдан ўтган ва етарли маблағларни киритган маҳаллий тадбиркорлик субъектлари тўғридан-тўғри халқаро товар деривативлари савдоларида иштирок этишини таъминлаш;

Халқаро биржа воситачисида рўйхатдан ўтган ва етарли маблағларни киритган маҳаллий тадбиркорлик субъектлари тўғридан-тўғри халқаро товар деривативлари савдоларида иштирок этишини таъминлаш;

Халқаро биржа воситачиси маҳаллий тадбиркорлик субъектларининг буюртмаси асосида уларнинг бўш маблағлари, шу жумладан, халқаро товар деривативлари савдоларидан келиб тушган даромадни миллий валютада қайтариб бериши;

маҳаллий тадбиркорлик субъектлари халқаро товар деривативлари савдолари иштирокидан олинган даромадлардан нархлар ўзгарувчанлиги натижасида келиб чиққан молиявий йўқотишларни қоплаш учун фойдаланиши;

Халқаро биржа воситачиси томонидан маҳаллий тадбиркорлик субъектларининг халқаро товар деривативлари савдоларида иштироки бўйича ёзувларни юритиш ва сақлаш;

Халқаро биржа воситачиси ваколатли органга ҳар бир маҳаллий тадбиркорлик субъекти кесимида уларнинг иккиламчи ҳисобварақлари қолдиқлари ва айланмалар тўғрисидаги маълумотлар ҳамда халқаро товар деривативлари савдоларида иштирок этиш натижалари бўйича ҳисоботларни тақдим этиб бориши.

5. Маҳаллий тадбиркорлик субъектларининг халқаро товар деривативлари савдоларида иштирок этиш учун миллий валютада киритилган маблағларини Халқаро биржа воситачиси томонидан чет эл валютасига айирбошлаш ва халқаро товар деривативлари биржаларига ўтказишга рухсат берилсин.

6. Ваколатли орган Иқтисодиёт ва молия вазирлиги ҳамда бошқа манфаатдор вазирлик ва идоралар билан биргаликда **уч ой** муддатда илғор хорижий тажриба асосида маҳаллий тадбиркорлик субъектлари халқаро товар деривативлари биржаларида иштирок этиши устидан назоратни таъминлаш ва уларнинг манфаатларини ҳимоя қилишни кўзда тутувчи тартибни Вазирлар Маҳкамасига киритсин.

7. Ушбу қарорнинг бажарилишини назорат қилиш Ўзбекистон Республикаси Бош вазирининг ўринбосари – иқтисодиёт ва молия вазири Ж.А. Қўчқоров зиммасига юклансин.

**Ўзбекистон Республикасининг
Бош вазири**



А. Арипов



O'ZBEKISTON RESPUBLIKASI VAZIRLAR MAHKAMASINING QARORI

20 26 yil « 28 » fevral

№ 83

Toshkent sh.

Тошкент шаҳрида комплекс қурилиш тамойили асосида йирик инвестиция лойиҳаларини амалга ошириш ҳамда яшил ҳудудларни барпо этиш жараёнларини жадаллаштириш чора-тадбирлари тўғрисида

Тошкент шаҳри аҳолисининг турмуш шароитларини яхшилаш, шу жумладан, уларнинг уй-жойга бўлган талабини қаноатлантириш, эскирган, авария ҳолатидаги бинолар ўрнида замонавий шаҳарсозлик биноларини барпо этиш учун хусусий инвестицияларни кенг жалб этиш ҳамда янги иш ўринларини яратиш мақсадида Вазирлар Маҳкамаси **қарор қилади:**

1. Қуйидагилар:

Ўзбекистон Республикаси Президентининг Тошкент шаҳри туманларига ташрифлари давомида берилган топшириқлар ижросини таъминлаш, шунингдек, Тошкент шаҳрини комплекс ижтимоий-иқтисодий ривожлантириш бўйича тасдиқланган дастурлар доирасида хорижий ва маҳаллий инвесторлар томонидан **1-иловага** мувофиқ умумий қиймати **16,2 млрд АҚШ доллари**дан ортиқ бўлган инвестиция лойиҳаларини (кейинги ўринларда – инвестиция лойиҳалари) амалга ошириш бўйича лойиҳа концепциялари ишлаб чиқилгани;

инвестиция лойиҳаларини жами **2 311,4 гектар** ер участкаларида амалга ошириш режалаштирилиб, бунинг натижасида ҳар йили қурилиш ҳисобидан қўшимча равишда **1,5 млрд АҚШ доллари** миқдоридagi ялпи ҳудудий маҳсулот, **3,5 трлн сўм** соф солиқ тушумлари ҳамда **260 мингта** янги иш ўринлари яратиш режалаштирилгани;

йирик реновация ва реконструкция лойиҳаларини амалга оширишда ҳар бир лойиҳага **комплекс қурилиш тамойили** асосида ёндашиб, **ҳудуднинг камида 30 фоизида яшил майдонлар ташкил** этиш имконияти мавжудлигига, реновация асосида эскирган бинолар жойлашган ҳудудларни комплекс янгилашга, ер майдони 1 гектаргача бўлган **кичик ва зич қурилишлардан воз кечишга** алоҳида эътибор қаратилаётгани;

Тошкент шаҳрининг танланган ҳудудларидаги ер участкаларида инфратузилма тўловлари ва бошқа ажратмалар ҳисобидан қўшимча равишда яшил ҳудудлар – жамоат парклари барпо этиш режалаштирилгани **маълумот учун қабул қилинсин.**

2. Урбанизация ва уй-жой бозорини барқарор ривожлантириш миллий кўмитаси, Қурилиш ва уй-жой коммунал хўжалиги вазирлиги ҳамда Тошкент шаҳри ҳокимлигининг Тошкент шаҳрининг тасдиқланган Бош режасига ўзгартириш киритиш орқали:

Тошкент шаҳрини комплекс ижтимоий-иқтисодий ривожлантириш бўйича тасдиқланган дастурлар доирасида инвестиция лойиҳаларини 1-иловага мувофиқ амалга ошириш;

Тошкент шаҳрида инфратузилма тўловлари ва бошқа ажратмалар ҳисобидан 2-иловага мувофиқ яшил ҳудудлар – жамоат паркларини ташкил этиш тўғрисидаги таклифлари **маъқуллансин.**

3. Белгилансинки, ҳар бир инвестиция лойиҳасини амалга ошириш доирасида:

а) ташаббускорлар билан биргаликда **икки ой муддатда** архитектура ва шаҳарсозлик ечимлари, техник-иқтисодий, муҳандислик ва бошқа истиқболдаги ривожланиш кўрсаткичларини инобатга олган ҳолда, ҳар бир ҳудуднинг **мастер-режалари** ишлаб чиқилади ва Тошкент шаҳар қурилиш бош бошқармаси ҳузуридаги **Худудий архитектура-шаҳарсозлик кенгашида кўриб чиқилгандан кейин Тошкент шаҳри ҳокимлиги томонидан тасдиқланади;**

б) инвестиция лойиҳаларининг барчасидан, сотиладиган қурилиш ҳажмига қараб, муҳандислик-коммуникация тармоқлари ва транспорт инфратузилмасини яратиш харажатларининг бир қисмини қоплаш учун қонунчилик ҳужжатларида белгиланган тартибда йиғим (кейинги ўринларда – **инфратузилма тўловлари**) ундирилади. Бунда Вазирлар Маҳкамасининг 2024 йил 25 мартдаги 149-сон қарорига 4-илованинг 5-бандида белгиланган тартибда ҳисобланган инфратузилма тўловига ҳар бир лойиҳанинг қурилиш зичлиги, яшил майдонлар улуши, инфратузилма ва ижтимоий объектларга юкламасига қараб, Тошкент шаҳар қурилиш бош бошқармаси ҳузуридаги Худудий архитектура-шаҳарсозлик кенгашининг шаҳарсозлик ҳужжатларини тасдиқлаш билан бир вақтда берадиган тавсиясига асосан халқ депутатлари Тошкент шаҳар Кенгашининг қарори билан **1,1 дан 3,0 гача оширувчи коэффициентлар қўлланади;**

в) танланган ҳудуддаги лойиҳаларнинг қурилишости ҳудудини камайтириш ҳисобидан камида **30 фоизида** яшил майдонлар ташкил этилади;

г) инфратузилма тўловлари ва бошқа ажратмалар ҳисобидан биринчи навбатда 2-иловага мувофиқ **9 га** ҳудудда “Тошкент инвест компанияси” АЖ томонидан умумий майдони **139,6 гектар** бўлган янги яшил ҳудудлар – **жамоат парклари** барпо этилади ҳамда ушбу ҳудудлар консервация зонасига ўтказилади;

д) лойиҳалаштириш ва қурилиш-монтаж ишларида миллий-геологик, табиий-иқлимий, сейсмологик, ёнғин хавфсизлиги ҳамда бошқа ўзига хос хусусиятларга мослаштирилган шаҳарсозлик фаолияти соҳасидаги халқаро ва хорижий норматив-техник ҳужжатлардан фойдаланишга рухсат берилади.

Бунда лойиҳа ҳужжатлари халқаро ва хорижий норматив-техник ҳужжатларни қўллаган ҳолда ишлаб чиқилган тақдирда, уларни миллий шаҳарсозлик нормалари ва қоидаларига мослаштириш (адаптация қилиш) ва экспертизадан ўтказиш талаб этилади.

4. Инвестиция лойиҳалари доирасида Вазирлар Маҳкамасининг 2024 йил 24 декабрдаги 880-сон қарори билан тасдиқланган Тошкент шаҳрининг 2045 йилгача бўлган даврга мўлжалланган бош режасининг асосий кўрсаткичларига **3-иловага** мувофиқ, ушбу қарорга 1 ва 2-иловалардаги лойиҳаларни амалга оширишга қаратилган ўзгартиришлар киритилсин.

5. Қурилиш ва уй-жой коммунал хўжалиги вазирлиги Урбанизация ва уй-жой бозорини барқарор ривожлантириш миллий қўмитаси ҳамда Тошкент шаҳри ҳокимлиги билан биргаликда инвестиция лойиҳаларининг мастер-режалари Тошкент шаҳар қурилиш бош бошқармаси ҳузуридаги Худудий архитектура-шаҳарсозлик кенгашида ушбу қарорда назарда тутилган талаблар инобатга олинган ҳолда кўриб чиқилишини таъминласин.

6. Тошкент шаҳри ҳокимлиги Энергетика вазирлиги ва Транспорт вазирлиги билан биргаликда инвестиция лойиҳалари учун зарур ташқи муҳандислик-коммуникация тармоқлари билан таъминлаш ҳамда йўл-транспорт инфратузилмаси билан боғлашга оид лойиҳаолди ҳужжатларни (ташаббускор инвесторларнинг мажбуриятларини белгилаган ҳолда) тезкор расмийлаштириш ишларини ташкил этсин.

Бунда барпо этиладиган бино ва иншоотлар ҳамда ташкил этиладиган корхоналарни лойиҳалаштиришда табиий газга муқобил ёқилғи тури ва энергия тежамкор технологиялардан фойдаланиш назарда тутилсин.

7. Қурилиш ва уй-жой коммунал хўжалиги вазирлиги ишлаб чиқиладиган лойиҳа-смета ҳужжатларининг соҳага оид талаблар асосида белгиланган тартибда экспертизадан ўтказилишини таъминласин.

Вазирлар Маҳкамаси ҳузуридаги Қурилиш ва уй-жой коммунал хўжалиги соҳасида назорат қилиш инспекцияси қурилиш-монтаж жараёнларида шаҳарсозлик тўғрисидаги қонунчилик ҳужжатлари талабларига қатъий риоя этилиши юзасидан назорат ўрнатсин.

8. Тошкент шаҳар қурилиш бош бошқармаси ҳузуридаги Худудий архитектура-шаҳарсозлик кенгаши:

бир ой муддатда барча кўрилган лойиҳаларни хатловдан ўтказиб, уларнинг натижалари бўйича таҳлилий маълумотларни;

ҳар ойда кўриб чиқилган лойиҳалар ҳолати (маъқулланган, рад этилган ҳамда кўриб чиқиш жараёнидаги лойиҳалар) бўйича йиғма маълумотларни Урбанизация ва уй-жой бозорини барқарор ривожлантириш миллий қўмитасига киритиб борсин.

9. Ушбу қарорнинг бажарилишини назорат қилиш Ўзбекистон Республикаси Бош вазирининг ўринбосари А.Ж. Рамамов, қурилиш ва уй-жой коммунал хўжалиги вазири Ш.С. Хидоятлов ҳамда Тошкент шаҳри ҳокими Ш.Б. Умурзаков зиммасига юклансин.

Ўзбекистон Республикасининг
Бош вазири



А. Арипов

Вазирлар Маҳкамасининг
2026 йил 28 февралдаги 83 -сон қарорига
1-илова

**Тошкент шаҳрини комплекс ижтимоий-иқтисодий ривожлантириш бўйича тасдиқланган
дастурлар доирасида амалга ошириладиган инвестиция лойиҳаларининг
РЎЙХАТИ**

Т/р	Лойиҳалар манзили	Ер майдони (га)	Лойиҳа номи	Инвестиция мажбуриятлари	Лойиҳа қиймати (млн АҚШ доллари)
Жами		2 311,4			16,28 млрд
Турар ва нотурар (хизмат кўрсатиш ва сервис) мажмуалар					
1.	Бектемир тумани “Нурафшон” ва “Миришкор” МФЙ худудлари	150,0	Замонавий кўп хонадонли турар жой мажмуаси, маиший хизмат кўрсатиш бинолари ва ижтимоий кўнгилочар объектлар барпо этиш	Замонавий кўп хонадонли турар жой мажмуаси, маиший хизмат кўрсатиш бинолари ва ижтимоий кўнгилочар объектлар барпо этиш	3 000
2.	Бектемир тумани “Забардаст” МФЙ худуди	58,0	Замонавий кўп хонадонли турар жой мажмуаси, маиший хизмат кўрсатиш бинолари ва ижтимоий кўнгилочар объектлар барпо этиш (<i>Бектемир сити</i>)	Замонавий кўп хонадонли турар жой мажмуаси, маиший хизмат кўрсатиш бинолари ва ижтимоий кўнгилочар объектлар барпо этиш	1 200
3.	Миробод тумани “Мингўрик” МФЙ ва “Ойбек” МФЙлар	55,0	Замонавий турар жой ва маиший хизмат кўрсатиш мажмуаси	Пастки қаватларида савдо ҳамда хизмат кўрсатиш мажмуалари бўлган кўп қаватли турар жой қуриш	1 000
4.	Миробод тумани “А.Фитрат” МФЙ худуди	14,0	Замонавий кўп хонадонли турар жой мажмуаси ва маиший хизмат кўрсатиш объектларини барпо этиш	Замонавий кўп хонадонли турар жой мажмуаси ва маиший хизмат кўрсатиш объектларини барпо этиш	307
5.	Сергели тумани “Сўғдиёна” МФЙ худуди	44,7	Замонавий кўп хонадонли турар жой мажмуаси ва маиший хизмат кўрсатиш объектларини барпо этиш	Замонавий кўп хонадонли турар жой мажмуаси ва маиший хизмат кўрсатиш объектларини барпо этиш	1 340

Т/р	Лойиҳалар манзили	Ер майдони (га)	Лойиҳа номи	Инвестиция мажбуриятлари	Лойиҳа қиймати (млн АҚШ доллари)
6.	Чилонзор тумани Бешёғоч бозори худуди	10,6	Замонавий кўп хонадонли турар жой мажмуаси, маиший хизмат кўрсатиш, меҳмонхона ва ижтимоий объектларни барпо этиш	Замонавий кўп хонадонли турар жой мажмуаси, маиший хизмат кўрсатиш, меҳмонхона ва ижтимоий объектларни барпо этиш	461
7.	Чилонзор тумани “Бешёғоч” МФЙ Сеул кўчаси 120-уй	2,5	Беш юлдузли меҳмонхона, замонавий кўп хонадонли турар жой мажмуаси ва маиший хизмат кўрсатиш объектларини барпо этиш	Замонавий кўп хонадонли турар жой мажмуаси ва маиший хизмат кўрсатиш объектларини барпо этиш	125
8.	Чилонзор тумани “Катта Чилонзор-2” МФЙ Чилонзор кўчаси 76-уй	4,5	Замонавий кўп хонадонли турар жой мажмуаси ва маиший хизмат кўрсатиш объектларини барпо этиш	Замонавий кўп хонадонли турар жой мажмуаси ва маиший хизмат кўрсатиш объектларини барпо этиш	100
9.	Шайхонтоҳур тумани “Олим Хўжаев” МФЙ худуди	10,5	Замонавий кўп хонадонли турар жой мажмуаси ва маиший хизмат кўрсатиш объектларини барпо этиш	Замонавий кўп хонадонли турар жой мажмуаси ва маиший хизмат кўрсатиш объектларини барпо этиш	320
10.	Шайхонтоҳур тумани “Чорсу” МФЙ А.Навоий ва Беруний кўчалари кесишмасида	3,9	Беш юлдузли меҳмонхона, замонавий кўп хонадонли турар жой мажмуаси ва маиший хизмат кўрсатиш объектларини барпо этиш	Беш юлдузли меҳмонхона, замонавий кўп хонадонли турар жой мажмуаси ва маиший хизмат кўрсатиш объектларини барпо этиш	600
11.	Шайхонтоҳур тумани “Шайхонтоҳур” МФЙ Лабзак кўчаси 1-уй	2,45	Замонавий кўп хонадонли турар жой мажмуаси ва маиший хизмат кўрсатиш объектларини барпо этиш	Замонавий кўп хонадонли турар жой мажмуаси ва маиший хизмат кўрсатиш объектларини барпо этиш	150
12.	Яшнобод тумани “Амир Темур” МФЙ худуди	9,9	Замонавий кўп хонадонли турар жой мажмуаси ва маиший хизмат кўрсатиш объектларини барпо этиш	Замонавий кўп хонадонли турар жой мажмуаси ва маиший хизмат кўрсатиш объектларини барпо этиш	100
13.	Олмазор тумани Чимбой кўчаси 27-уй	0,87	Талабалар ётоқхонасини ташкил этиш	Талабалар ётоқхонасини куриш	25

Т/р	Лойиҳалар манзили	Ер майдони (га)	Лойиҳа номи	Инвестиция мажбуриятлари	Лойиҳа қиймати (млн АҚШ доллари)
14.	Олмазор тумани “Шифокорлар” МФЙ	2,0	Меҳмонхона, соғломлаштириш маркази, турар ва нотурар жой объектлари барпо этиш	Меҳмонхона, клиника, соғломлаштириш маркази, ижтимоий хизмат кўрсатиш, турар ва нотурар жой объектлари	50
15.	Яшнобод тумани Фарғона йўли кўчаси 25-уй	7,5	Замонавий савдо маркази ва кўп қаватли турар жой мажмуаси барпо этиш	Кўп қаватли турар жой объектларини қуриш	95
16.	Шайхонтохур тумани “Оқлон” ва “Олимхўжаев” МФЙ	233,8	Замонавий турар жой ва маиший хизмат кўрсатиш мажмуаси барпо этиш	9 та қаватли турар жойлар қуриш	50
17.	Яшнобод тумани “Тўйтепа” МФЙ ҳудуди	0,29	Замонавий кўп хонадонли турар жой мажмуаси ва маиший хизмат кўрсатиш объектларини барпо этиш	Замонавий кўп хонадонли турар жой мажмуаси ва маиший хизмат кўрсатиш объектларини барпо этиш	5
18.	Яшнобод тумани “Амир Темур” МФЙ Паркент кўчаси	6,8	Замонавий кўп хонадонли турар жой мажмуаси ва маиший хизмат кўрсатиш объектларини барпо этиш	Замонавий кўп хонадонли турар жой мажмуаси ва маиший хизмат кўрсатиш объектларини барпо этиш	20
19.	Мирзо Улуғбек тумани “Олтинтепа” МФЙ ҳудуди	73,5	Замонавий кўп хонадонли турар жой мажмуаси ва маиший хизмат кўрсатиш объектларини барпо этиш	Замонавий кўп хонадонли турар жой мажмуаси ва маиший хизмат кўрсатиш объектларини барпо этиш	95
20.	Мирзо Улуғбек тумани, “Чингелди” МФЙ ҳудуди	245,0	Замонавий кўп хонадонли турар жой мажмуаси ва маиший хизмат кўрсатиш	Замонавий кўп хонадонли турар жой мажмуаси ва маиший хизмат кўрсатиш	206
21.	Мирзо Улуғбек тумани “Навнихол” МФЙ Олимлар кўчаси 56-58	83,0	Замонавий кўп хонадонли турар жой мажмуаси ва маиший хизмат кўрсатиш объектларини барпо этиш	Замонавий кўп хонадонли турар жой мажмуаси ва маиший хизмат кўрсатиш объектларини барпо этиш	150

Т/р	Лойихалар манзили	Ер майдони (га)	Лойиха номи	Инвестиция мажбуриятлари	Лойиха қиймати (млн АҚШ доллари)
22.	Миробод тумани, “Байналминал” ва “Янги Миробод” МФЙлар Авлиё ота кўчаси 124-уй	71,6	Замонавий кўп хонадонли турар жой мажмуаси ва маиший хизмат кўрсатиш объектларини барпо этиш	Замонавий кўп хонадонли турар жой мажмуаси ва маиший хизмат кўрсатиш объектларини барпо этиш	1 209
23.	Олмазор тумани “Мискин” МФЙ Янги олмазор кўчаси 1А-уй	58,0	Замонавий бизнес ва савдо марказини барпо этиш	Замонавий бизнес ва савдо марказини барпо этиш	1 260
24.	Сергели тумани “Кўҳна Кумарик”, “Султонобод”, “Зиёлилар” ва “Эскижалойир” МФЙлар ҳудуди	100,0	Замонавий кўп хонадонли турар жой мажмуаси, маиший хизмат кўрсатиш бинолари ва ижтимоий-кўнгилочар объектлар барпо этиш	Замонавий кўп хонадонли турар жой мажмуаси, маиший хизмат кўрсатиш бинолари ва ижтимоий-кўнгилочар объектлар барпо этиш	425
25.	Сергели тумани “Юқори Дархон” МФЙ Наврўз кўчаси 144-уй	33,5	Замонавий кўп хонадонли турар жой мажмуаси ва маиший хизмат кўрсатиш объектларини барпо этиш	Замонавий кўп хонадонли турар жой мажмуаси ва маиший хизмат кўрсатиш объектларини барпо этиш	35
26.	Учтепа тумани “Катта чўпонота” МФЙ ҳудуди	74,5	Замонавий кўп хонадонли турар жой мажмуаси, маиший хизмат кўрсатиш, меҳмонхона ва ижтимоий объектларни барпо этиш	Замонавий кўп хонадонли турар жой мажмуаси, маиший хизмат кўрсатиш, меҳмонхона ва ижтимоий объектларни барпо этиш	1 410
27.	Чилонзор тумани “1-чарх Комолон” МФЙ, Чилонзор 1-берк кўчаси	37,0	Tonino Lamborghini Residences бренди остида премиум классдаги апартаментлар, 5 юлдузли меҳмонхона ва бизнес маркази ташкил этиш	Tonino Lamborghini Residences бренди остида премиум классдаги апартаментлар, 5 юлдузли меҳмонхона ва бизнес маркази ташкил этиш	315
28.	Янгиҳаёт тумани, “Гулшанобод” МФЙ, Қурилиш кўчаси 73-уй	80,4	Замонавий кўп хонадонли турар жой мажмуаси, маиший хизмат кўрсатиш бинолари ва ижтимоий кўнгилочар объектлар барпо этиш	Замонавий кўп хонадонли турар жой мажмуаси, маиший хизмат кўрсатиш бинолари ва ижтимоий кўнгилочар объектлар барпо этиш	400

Т/р	Лойиҳалар манзили	Ер майдони (га)	Лойиҳа номи	Инвестиция мажбуриятлари	Лойиҳа қиймати (млн АҚШ доллари)
29.	Юнусобод тумани “Оқтепа” ва “Очопар-2” МФЙ	36,5	Замонавий турар жой ва маиший хизмат кўрсатиш мажмуаси	16 қаватли турар жойлар қуриш	85
30.	Юнусобод тумани Амир Темур кўчаси	2,1	Замонавий турар жой ва маиший хизмат кўрсатиш мажмуаси	Пастки қаватларида савдо ҳамда хизмат кўрсатиш мажмуалари бўлган кўп қаватли турар жой қуриш	80
Саноат зоналари					
31.	Янгиҳаёт тумани, “Хўжа Учқун” ва “Янги Гулзор” МФЙлар ҳудудлари	799,0	Янги Авлод саноат ҳудудида ишлаб чиқариш ҳамда хизмат кўрсатиш объектлари ташкил этиш	Янги Авлод саноат ҳудудида ишлаб чиқариш ҳамда хизмат кўрсатиш объектлари ташкил этиш	1 670

Изоҳ. Лойиҳа қийматиغا тасдиқланган лойиҳа ҳужжатларига мувофиқ аниқлик киритилади.

Вазирлар Маҳкамасининг
2026 йил “28” февралдаги 83 -сон қарорига
2-илова

**Тошкент шаҳрида инфратузилма тўловлари ва бошқа ажратмалар
ҳисобидан ташкил этиладиган яшил ҳудудлар – жамоат парклари
режалаштирилган ҳудудлар
РЎЙХАТИ**

Т/р	Бурилиш нуқталари	Ҳудуднинг чегара чизиқлари		Ер майdonи, гектар
		Бошланиш нуқтаси	Тугаш нуқтаси	
Тошкент шаҳри бўйича жами				139,6
Тошкент шаҳри Учтепа тумани Катта Чўпонота маҳалласи				
1	1-нуқта	41,2956012 69,1764202	41,2970507 69,1753434	15
	2-нуқта	41,2970507 69,1753434	41,2983326 69,1782561	
	3-нуқта	41,2983326 69,1782561	41,2993972 69,1802714	
	4-нуқта	41,2993972 69,1802714	41,2997305 69,1805663	
	5-нуқта	41,2997305 69,1805663	41,2999691 69,1812435	
	6-нуқта	41,2999691 69,1812435	41,3000021 69,1824242	
	7-нуқта	41,3000021 69,1824242	41,3001742 69,1831586	
	8-нуқта	41,3001742 69,1831586	41,3010925 69,1851266	
	9-нуқта	41,3010925 69,1851266	41,3014811 69,1857705	
	10-нуқта	41,3014811 69,1857705	41,3027069 69,1869441	
	11-нуқта	41,3027069 69,1869441	41,3032677 69,1869499	
	12-нуқта	41,3032677 69,1869499	41,3035587 69,1872659	
	13-нуқта	41,3035587 69,1872659	41,3039562 69,1883174	
	14-нуқта	41,3039562 69,1883174	41,3039995 69,1889478	

15-нуқта	41,3039995 69,1889478	41,3038508 69,1907582
16-нуқта	41,3038508 69,1907582	41,3039822 69,1917712
17-нуқта	41,3039822 69,1917712	41,3045417 69,1925249
18-нуқта	41,3045417 69,1925249	41,3044236 69,1930582
19-нуқта	41,3044236 69,1930582	41,3044990 69,1934366
20-нуқта	41,3044990 69,1934366	41,3040501 69,1928134
21-нуқта	41,3040501 69,1928134	41,3037333 69,1928083
22-нуқта	41,3037333 69,1928083	41,3035936 69,1929927
23-нуқта	41,3035936 69,1929927	41,3035810 69,1935323
24-нуқта	41,3035810 69,1935323	41,3027088 69,1934901
25-нуқта	41,3027088 69,1934901	41,3032760 69,1915717
26-нуқта	41,3032760 69,1915717	41,3034981 69,1894589
27-нуқта	41,3034981 69,1894589	41,3032283 69,1877922
28-нуқта	41,3032283 69,1877922	41,3019355 69,1873988
29-нуқта	41,3019355 69,1873988	41,3016547 69,1871544
30-нуқта	41,3016547 69,1871544	41,3014907 69,1867085
31-нуқта	41,3014907 69,1867085	41,3010444 69,1864468
32-нуқта	41,3010444 69,1864468	41,2997328 69,1844306
33-нуқта	41,2997328 69,1844306	41,2994996 69,1836359
34-нуқта	41,2994996 69,1836359	41,2993635 69,1835431
35-нуқта	41,2993635 69,1835431	41,2991678 69,1831098
36-нуқта	41,2991678 69,1831098	41,2993177 69,1824800

	37-нуқта	41,2993177 69,1824800	41,2994481 69,1821779	
	38-нуқта	41,2994481 69,1821779	41,2994485 69,1819006	
	39-нуқта	41,2994485 69,1819006	41,2993035 69,1814129	
	40-нуқта	41,2993035 69,1814129	41,2993715 69,1811832	
	41-нуқта	41,2993715 69,1811832	41,2992382 69,1806607	
	42-нуқта	41,2992382 69,1806607	41,2988585 69,1802941	
	43-нуқта	41,2988585 69,1802941	41,2985778 69,1794867	
	44-нуқта	41,2985778 69,1794867	41,2980688 69,1788215	
	45-нуқта	41,2980688 69,1788215	41,2977101 69,1774275	
	46-нуқта	41,2977101 69,1774275	41,2965076 69,1783131	
	47-нуқта	41,2965076 69,1783131	41,2956012 69,1764202	
Тошкент шаҳри Сергели тумани Қут-барака маҳалласи				
2	1-нуқта	41,2361260 69,2155790	41,2365394 69,2151262	6,9
	2-нуқта	41,2365394 69,2151262	41,2365151 69,2150023	
	3-нуқта	41,2365151 69,2150023	41,2371515 69,2148298	
	4-нуқта	41,2371515 69,2148298	41,2378162 69,2149537	
	5-нуқта	41,2378162 69,2149537	41,2385579 69,2152340	
	6-нуқта	41,2385579 69,2152340	41,2396645 69,2162043	
	7-нуқта	41,2396645 69,2162043	41,2391173 69,2171314	
	8-нуқта	41,2391173 69,2171314	41,2391700 69,2172446	
	9-нуқта	41,2391700 69,2172446	41,2381121 69,2187646	
	10-нуқта	41,2381121 69,2187646	41,2370177 69,2174871	

	11-нуқта	41,2370177 69,2174871	41,2372974 69,2170829	
	12-нуқта	41,2372974 69,2170829	41,2361260 69,2155790	
Тошкент шаҳри Сергели тумани Хонободтепа маҳалласи				
3	1-нуқта	41,2311675 69,2563800	41,2322896 69,2579561	53,1
	2-нуқта	41,2322896 69,2579561	41,2306165 69,2592061	
	3-нуқта	41,2306165 69,2592061	41,2302762 69,2587174	
	4-нуқта	41,2302762 69,2587174	41,2281183 69,2601042	
	5-нуқта	41,2281183 69,2601042	41,2285816 69,2625338	
	6-нуқта	41,2285816 69,2625338	41,2277986 69,2630636	
	7-нуқта	41,2277986 69,2630636	41,2262264 69,2614205	
	8-нуқта	41,2262264 69,2614205	41,2234611 69,2572823	
	9-нуқта	41,2234611 69,2572823	41,2210943 69,2580204	
	10-нуқта	41,2210943 69,2580204	41,2204217 69,2563887	
	11-нуқта	41,2204217 69,2563887	41,2245963 69,2538423	
	12-нуқта	41,2245963 69,2538423	41,2270597 69,2527576	
	13-нуқта	41,2270597 69,2527576	41,2277751 69,2528314	
	14-нуқта	41,2277751 69,2528314	41,2281717 69,2526904	
	15-нуқта	41,2281717 69,2526904	41,2288818 69,2539976	
	16-нуқта	41,2288818 69,2539976	41,2295602 69,2534996	
	17-нуқта	41,2295602 69,2534996	41,2311675 69,2563800	
Тошкент шаҳри Юнусобод тумани Матонат маҳалласи				
4	1-нуқта	41,3281911 69,2724413	41,3276461 69,2718566	1,6
	2-нуқта	41,3276461 69,2718566	41,3275533 69,2710965	

	3-нуқта	41,3275533 69,2710965	41,3288228 69,2714177	
	4-нуқта	41,3288228 69,2714177	41,3293830 69,2725018	
	5-нуқта	41,3293830 69,2725018	41,3290655 69,2728988	
	6-нуқта	41,3290655 69,2728988	41,3287122 69,2725981	
	7-нуқта	41,3287122 69,2725981	41,3281911 69,2724413	
Тошкент шаҳри Мирзо Улугбек тумани Авайхон маҳалласи				
5	1-нуқта	41,3123397 69,346364	41,3120674 69,3458402	21,9
	2-нуқта	41,3120674 69,3458402	41,3114318 69,3464087	
	3-нуқта	41,3114318 69,3464087	41,3109274 69,3455542	
	4-нуқта	41,3109274 69,3455542	41,3107036 69,3437625	
	5-нуқта	41,3107036 69,3437625	41,3100995 69,344108	
	6-нуқта	41,3100995 69,344108	41,30904 69,3425993	
	7-нуқта	41,30904 69,3425993	41,3108966 69,3420514	
	8-нуқта	41,3108966 69,3420514	41,3121243 69,3428322	
	9-нуқта	41,3121243 69,3428322	41,3129791 69,3438164	
	10-нуқта	41,3129791 69,3438164	41,3132909 69,3449527	
	11-нуқта	41,3132909 69,3449527	41,3136358 69,3446973	
	12-нуқта	41,3136358 69,3446973	41,3140934 69,345722	
	13-нуқта	41,3140934 69,345722	41,3142223 69,345519	
	14-нуқта	41,3142223 69,345519	41,3141056 69,3451992	
	15-нуқта	41,3141056 69,3451992	41,3146212 69,3446527	
	16-нуқта	41,3146212 69,3446527	41,3145332 69,3442125	

17-нуқта	41,3145332 69,3442125	41,3142949 69,3437847
18-нуқта	41,3142949 69,3437847	41,3148392 69,3430357
19-нуқта	41,3148392 69,3430357	41,3158067 69,3444436
20-нуқта	41,3158067 69,3444436	41,3160691 69,3447084
21-нуқта	41,3160691 69,3447084	41,3156844 69,3452944
22-нуқта	41,3156844 69,3452944	41,3156535 69,3455
23-нуқта	41,3156535 69,3455	41,3158979 69,3457322
24-нуқта	41,3158979 69,3457322	41,3153501 69,3464772
25-нуқта	41,3153501 69,3464772	41,3160473 69,3475589
26-нуқта	41,3160473 69,3475589	41,3167854 69,348127
27-нуқта	41,3167854 69,348127	41,316918 69,3476758
28-нуқта	41,316918 69,3476758	41,3173846 69,3475974
29-нуқта	41,3173846 69,3475974	41,3174975 69,3473489
30-нуқта	41,3174975 69,3473489	41,3178545 69,3472491
31-нуқта	41,3178545 69,3472491	41,3184838 69,3475245
32-нуқта	41,3184838 69,3475245	41,3185658 69,3477369
33-нуқта	41,3185658 69,3477369	41,3176384 69,3486079
34-нуқта	41,3176384 69,3486079	41,3170834 69,3494845
35-нуқта	41,3170834 69,3494845	41,3167286 69,3490247
36-нуқта	41,3167286 69,3490247	41,3165917 69,3491102
37-нуқта	41,3165917 69,3491102	41,3161365 69,3485901
38-нуқта	41,3161365 69,3485901	41,3154198 69,3493751

	39-нуқта	41,3154198 69,3493751	41,3146044 69,347914	
	40-нуқта	41,3146044 69,347914	41,3147145 69,3478037	
	41-нуқта	41,3147145 69,3478037	41,3135261 69,3465793	
	42-нуқта	41,3135261 69,3465793	41,3132746 69,3467835	
	43-нуқта	41,3132746 69,3467835	41,3133524 69,3469027	
	44-нуқта	41,3133524 69,3469027	41,3123009 69,3479636	
	45-нуқта	41,3123009 69,3479636	41,3117369 69,3469458	
	46-нуқта	41,3117369 69,3469458	41,3123397 69,346364	
Тошкент шаҳри Миробод тумани Мингўрик маҳалласи				
6	1-нуқта	41,3010506 69,2770944	41,3016758 69,2780509	3,8
	2-нуқта	41,3016758 69,2780509	41,3013789 69,2783386	
	3-нуқта	41,3013789 69,2783386	41,3011716 69,2784010	
	4-нуқта	41,3011716 69,2784010	41,3010854 69,2782959	
	5-нуқта	41,3010854 69,2782959	41,3006899 69,2787632	
	6-нуқта	41,3006899 69,2787632	41,3007258 69,2788170	
	7-нуқта	41,3007258 69,2788170	41,3005552 69,2790169	
	8-нуқта	41,3005552 69,2790169	41,3005157 69,2789690	
	9-нуқта	41,3005157 69,2789690	41,3000922 69,2795664	
	10-нуқта	41,3000922 69,2795664	41,3000604 69,2795207	
	11-нуқта	41,3000604 69,2795207	41,2997420 69,2798889	
	12-нуқта	41,2997420 69,2798889	41,2999429 69,2801969	
	13-нуқта	41,2999429 69,2801969	41,2994846 69,2807205	

	14-нуқта	41,2994846 69,2807205	41,2992380 69,2803954	
	15-нуқта	41,2992380 69,2803954	41,2991820 69,2804541	
	16-нуқта	41,2991820 69,2804541	41,2989592 69,2801155	
	17-нуқта	41,2989592 69,2801155	41,2987534 69,2803414	
	18-нуқта	41,2987534 69,2803414	41,2983923 69,2797973	
	19-нуқта	41,2983923 69,2797973	41,2983830 69,2796914	
	20-нуқта	41,2983830 69,2796914	41,2991228 69,2788412	
	21-нуқта	41,2991228 69,2788412	41,2993736 69,2792263	
	22-нуқта	41,2993736 69,2792263	41,2999770 69,2785706	
	23-нуқта	41,2999770 69,2785706	41,2997216 69,2781545	
	24-нуқта	41,2997216 69,2781545	41,3006105 69,2771370	
	25-нуқта	41,3006105 69,2771370	41,3007912 69,2774036	
	26-нуқта	41,3007912 69,2774036	41,3010506 69,2770944	
Тошкент шаҳри Миробод тумани Ойбек маҳалласи				
7	1-нуқта	41,2976835 69,2772364	41,2980382 69,2768380	3
	2-нуқта	41,2980382 69,2768380	41,2977282 69,2762583	
	3-нуқта	41,2977282 69,2762583	41,2976151 69,2763324	
	4-нуқта	41,2976151 69,2763324	41,2971913 69,2756030	
	5-нуқта	41,2971913 69,2756030	41,2979551 69,2747577	
	6-нуқта	41,2979551 69,2747577	41,2984137 69,2755126	
	7-нуқта	41,2984137 69,2755126	41,2984081 69,2756898	
	8-нуқта	41,2984081 69,2756898	41,2989932 69,2766016	

	9-нуқта	41,2989932 69,2766016	41,2990836 69,2769679	
	10-нуқта	41,2990836 69,2769679	41,2987501 69,2773974	
	11-нуқта	41,2987501 69,2773974	41,2982737 69,2771628	
	12-нуқта	41,2982737 69,2771628	41,2982265 69,2773250	
	13-нуқта	41,2982265 69,2773250	41,2983505 69,2775189	
	14-нуқта	41,2983505 69,2775189	41,2975144 69,2784238	
	15-нуқта	41,2975144 69,2784238	41,2970948 69,2777747	
	16-нуқта	41,2970948 69,2777747	41,2975629 69,2772049	
	17-нуқта	41,2975629 69,2772049	41,2976835 69,2772364	
Тошкент шаҳри Миробод тумани Байналминал маҳалласи				
8	1-нуқта	41,2866653 69,2792718	41,2867257 69,2796088	23,3
	2-нуқта	41,2867257 69,2796088	41,2870038 69,2803237	
	3-нуқта	41,2870038 69,2803237	41,2824860 69,2763510	
	4-нуқта	41,2824860 69,2763510	41,2831117 69,2752336	
	5-нуқта	41,2831117 69,2752336	41,2827614 69,2744800	
	6-нуқта	41,2827614 69,2744800	41,2822547 69,2747668	
	7-нуқта	41,2822547 69,2747668	41,2821039 69,2746552	
	8-нуқта	41,2821039 69,2746552	41,2814552 69,2754660	
	9-нуқта	41,2814552 69,2754660	41,2782088 69,2725358	
	10-нуқта	41,2782088 69,2725358	41,2785521 69,2718235	
	11-нуқта	41,2785521 69,2718235	41,2795922 69,2700829	
	12-нуқта	41,2795922 69,2700829	41,2804667 69,2721330	

	13-нуқта	41,2804667 69,2721330	41,2812566 69,2715615	
	14-нуқта	41,2812566 69,2715615	41,2818663 69,2729609	
	15-нуқта	41,2818663 69,2729609	41,2820888 69,2731486	
	16-нуқта	41,2820888 69,2731486	41,2836372 69,2719766	
	17-нуқта	41,2836372 69,2719766	41,2862229 69,2778285	
	18-нуқта	41,2862229 69,2778285	41,2864079 69,2782873	
	19-нуқта	41,2864079 69,2782873	41,2866653 69,2792718	
Тошкент шаҳри Янгиҳаёт тумани Чортоқ маҳалласи				
9	1-нуқта	41,1740744 69,2129108	41,1741537 69,2126890	11
	2-нуқта	41,1741537 69,2126890	41,1743910 69,2125660	
	3-нуқта	41,1743910 69,2125660	41,1767787 69,2144526	
	4-нуқта	41,1767787 69,2144526	41,1771013 69,2151337	
	5-нуқта	41,1771013 69,2151337	41,1775084 69,2180656	
	6-нуқта	41,1775084 69,2180656	41,1775785 69,2189699	
	7-нуқта	41,1775785 69,2189699	41,1765403 69,2187569	
	8-нуқта	41,1765403 69,2187569	41,1765933 69,2171513	
	9-нуқта	41,1765933 69,2171513	41,1742468 69,2165157	
	10-нуқта	41,1742468 69,2165157	41,1740744 69,2129108	

Вазирлар Маҳкамасининг
2026 йил “28” февралдаги 83 -сон қарорига
3-илова

Вазирлар Маҳкамасининг 2024 йил 24 декабрдаги 880-сон қарори билан тасдиқланган Тошкент шаҳрининг 2045 йилгача бўлган даврга мўлжалланган бош режасининг асосий кўрсаткичларига киритилаётган ўзгартириш ва қўшимча

1. Тошкент шаҳрининг 2045 йилгача бўлган даврга мўлжалланган бош режасининг асосий кўрсаткичларига иловада:

а) 459-465, 480-481, 512, 576-586, 589, 591, 673, 676, 757, 768-773, 777-778, 825, 867-869, 915, 959-962, 1014, 1016, 1136, 1140, 1191, 1282, 1302, 1348-1349, 1395, 1399, 1401, 1403, 1673, 1820-1822, 1824, 2051, 2142, 2298-2299, 2477, 2481, 2509, 2585, 2590, 2774, 2912, 2966-2968, 3007, 3016, 3074, 3092-3094, 3104, 3123-3125, 3152-3157, 3159-3160, 3181, 3193, 3230, 3246, 3249, 3251-3258, 3261-3262, 3265, 3267-3269, 3271-3277, 3297, 3306, 3313, 3321-3334, 3336, 3340, 3366, 3378, 3454-3455, 3512, 3659-3660, 3853, 4249, 4258, 4261-4262, 4265-4266, 4320, 4326, 4345-4363, 4369-4370, 4372, 4374-4376, 4381-4382, 4393, 4411-4418, 4420, 4457, 4460, 4466, 4481, 4515, 4517, 4523, 4534, 4553-4555, 4557-4569, 4576-4579, 4605-4610, 4638, 4652, 4662, 4673, 4704, 4715, 4719, 4721, 4756-4757, 4787-4792, 4803, 4810, 4999-5000, 5572, 5609-5610, 5657, 5746-5747, 5771-5772, 5790-5791, 5800, 5816, 5822, 5917, 6129-6130, 6148-6149, 6178-6179, 6615, 6617-6618, 6643, 6838, 6907, 6943, 6948, 6957, 7190, 7197, 7449, 7501, 7520, 7526, 7536-7537-позициялари тегишли равишда қуйидаги таҳрирда баён этилсин:

Т/р	Худуднинг ўзига хос рақами (ID)	Худуд стратегияси	Худуд функцияси	Худуд майдони (гектар)	Стратегия доирасида амалга ошириладиган ишлар	УМН	ҚМН	Белгиланган каватлар	Туман номи	Маҳалла фуқаролар йиғини номи
459	{D4118BEA-BEE7-4DA1-9493-246D9E3E9582}	Реновация	Ривожланиш худуди	16,13	QSH-Қайта шакллантириш	2	50	5	Мирзо Улуғбек тумани	“Чингелди” МФЙ
460	{DC290900-6CBE-4CF8-8841-1C376B7C3DC1}	Реновация	Ривожланиш худуди	1,63	QSH-Қайта шакллантириш	2	40	5	Мирзо Улуғбек тумани	“Чингелди” МФЙ
461	{4EDE5E1F-FA5E-46C4-88C3-BA977B8D7D72}	Реновация	Ривожланиш худуди	0,63	QSH-Қайта шакллантириш	2	50	5	Мирзо Улуғбек тумани	“Чингелди” МФЙ
462	{8222043C-CC1E-4976-9476-853A33581922}	Реновация	Ривожланиш худуди	12,36	QSH-Қайта шакллантириш	2	40	5	Мирзо Улуғбек тумани	“Чингелди” МФЙ
463	{B3439C56-FDB9-4F6B-8B84-FBCADFC3E03}	Реновация	Ривожланиш худуди	1,77	QSH-Қайта шакллантириш	2	40	5	Мирзо Улуғбек тумани	“Чингелди” МФЙ
464	{F472376A-7067-40D5-AD26-D316C1392B9C}	Реновация	Ривожланиш худуди	0,30	QSH-Қайта шакллантириш	2	40	5	Мирзо Улуғбек тумани	“Чингелди” МФЙ
465	{087AC809-CCD6-459B-9C10-A8B4ACAD25F9}	Реконструкция	Аралаш фойдаланиш	0,92	H2-Такомиллаштириш худудлари	2	35	9	Мирзо Улуғбек тумани	“Катта Олтинтепа” МФЙ
480	{BA70BAE0-58E5-4651-8166-63F557EABDE6}	Реконструкция	Аралаш фойдаланиш	1,90	H1-Шаклланган худудлар	1,5	30	5	Миробод тумани	“Ойбек” МФЙ
481	{CBE71969-D0FE-4855-BA35-4658E3B4DCE2}	Консервация	Яшил худуд	3,09	M-Мухофаза қилиш	0	0	0	Миробод тумани	“Мингўрик” МФЙ
512	{20B934AF-25DB-445C-9458-82682EBD50A3}	Реновация	Ривожланиш худуди	21,25	QSH-Қайта шакллантириш	2	50	5	Яшнобод тумани	“Жарбоши” МФЙ

576	{BDB6F2B1-42EF-488E-8F6D-F715097D414A}	Реновация	Ривожланиш худуди	1,87	QSH-Қайта шаклантириш	2	50	5	Яшнобод тумани	“Ташишти” МФЙ
577	{AAC2027A-FE97-496F-B162-0714D145B07A}	Реновация	Ривожланиш худуди	0,83	QSH-Қайта шаклантириш	2	50	5	Яшнобод тумани	“Жарбоши” МФЙ
578	{96B320E0-578A-44A0-B0CF-4C9D3C08251E}	Реновация	Ривожланиш худуди	16,44	QSH-Қайта шаклантириш	2	50	5	Яшнобод тумани	“Ташишти” МФЙ
579	{FB1C05D7-442B-45F6-A236-585995102C1E}	Реновация	Ривожланиш худуди	11,86	QSH-Қайта шаклантириш	2	50	5	Яшнобод тумани	“Жарбоши” МФЙ
580	{C5809257-38AD-4323-9399-243EAC76ED18}	Реновация	Ривожланиш худуди	8,20	QSH-Қайта шаклантириш	2	50	5	Яшнобод тумани	“Ташишти” МФЙ
581	{027BB0EE-6836-498D-967F-6B8A471453A6}	Реновация	Ривожланиш худуди	2,32	QSH-Қайта шаклантириш	2	50	5	Яшнобод тумани	“Жарбоши” МФЙ
582	{5B404B0B-3F69-4CA8-BD4B-DAE83C07CF51}	Реновация	Ривожланиш худуди	12,36	QSH-Қайта шаклантириш	2	50	5	Яшнобод тумани	“Жарбоши” МФЙ
583	{55885651-D86F-469E-A914-FF872F92C32D}	Реновация	Ривожланиш худуди	25,91	QSH-Қайта шаклантириш	2	50	5	Яшнобод тумани	“Жарбоши” МФЙ
584	{D9911E00-0F5F-41FF-9C24-994EA74B173E}	Реновация	Ривожланиш худуди	2,95	QSH-Қайта шаклантириш	2	50	5	Яшнобод тумани	“Жарбоши” МФЙ
585	{5BC6BA6B-3801-4FA4-8EFB-3CB5EE3E349E}	Реновация	Ривожланиш худуди	0,10	QSH-Қайта шаклантириш	2	50	5	Яшнобод тумани	“Ташишти” МФЙ
586	{11264A70-AA0B-4199-9C39-EB3BCABA6E18}	Реновация	Ривожланиш худуди	0,72	QSH-Қайта шаклантириш	2	50	5	Яшнобод тумани	“Жарбоши” МФЙ
589	{609F8ED8-BD1A-4D57-BFES-4022C32C9D99}	Реновация	Ривожланиш худуди	8,20	QSH-Қайта шаклантириш	2	50	5	Яшнобод тумани	“Жарбоши” МФЙ
591	{93333DD9-76FB-4F41-80FE-C2BDE9BAF06B}	Реновация	Ривожланиш худуди	0,40	QSH-Қайта шаклантириш	2	50	5	Яшнобод тумани	“Жарбоши” МФЙ
673	{BDD1A38C-0065-4BA2-919D-64A3F8B1C473}	Реновация	Аралаш фойдаланиш	18,74	QSH-Қайта шаклантириш	3	20	16	Юнусобод тумани	“Отчопар-2” МФЙ
676	{13598905-F4A4-4B82-AC98-4407DAF9CE87}	Реконструкция	Аралаш фойдаланиш	0,69	Н1-Шаклланган худудлар	1,5	30	5	Миробод тумани	“Мингўрик” МФЙ
757	{2249DBD1-AEFB-4668-AEB7-6B54F23F7DA5}	Реконструкция	Аралаш фойдаланиш	0,01	Н1-Шаклланган худудлар	1,5	30	5	Миробод тумани	“Мингўрик” МФЙ
768	{69C30609-36AE-46B5-99AF-E0F68797A6F4}	Реконструкция	Аралаш фойдаланиш	17,84	Н3-Қисман зичлаштириш худудлари	3	30	27	Мирзо Улуғбек тумани	“Навнӣхол” МФЙ
769	{4FCCFE77-2462-4C00-A608-0B6BC33E7971}	Реконструкция	Аралаш фойдаланиш	10,21	Н3-Қисман зичлаштириш худудлари	3	30	27	Мирзо Улуғбек тумани	“Навнӣхол” МФЙ
770	{0C9DAD43-50C8-47D2-A6B6-D49AC3D3E7E8}	Реконструкция	Аралаш фойдаланиш	17,86	Н3-Қисман зичлаштириш худудлари	3	30	27	Мирзо Улуғбек тумани	“Навнӣхол” МФЙ
771	{63391D47-0474-4A6F-B5EB-691FCC12B956}	Реконструкция	Ишбилармонлик маркази	6,40	Н3-Қисман зичлаштириш худудлари	5	20	27	Мирзо Улуғбек тумани	“Навнӣхол” МФЙ
772	{6C2F5623-C0B3-4DFB-906E-0192923DD085}	Реновация	Аралаш фойдаланиш	10,44	QSH-Қайта шаклантириш	3	30	27	Мирзо Улуғбек тумани	“Олимлар” МФЙ
773	{5C334A73-81EE-4225-B30F-34CAFB0A5097}	Реновация	Аралаш фойдаланиш	5,03	QSH-Қайта шаклантириш	3	30	27	Мирзо Улуғбек тумани	“Олимлар” МФЙ
777	{95963BFF-5C7D-47D9-88F9-C230C5C63A66}	Консервация	Қабристон	1,60	М-Муҳофаза қилиш	0	0	0	Сергели тумани	“Дарё бўйи” МФЙ
778	{C47C1272-2258-408D-A043-265D12387C88}	Реконструкция	Аҳоли яшаш жойи	2,87	Н4-Зичлаштириш худудлари	2	25	9	Чилонзор тумани	“Бешёғоч” МФЙ
825	{588CB34E-1FE6-4D8C-AA42-06F4C6B875B9}	Реновация	Аралаш фойдаланиш	10,89	QSH-Қайта шаклантириш	3	20	16	Юнусобод тумани	“Октепа” МФЙ
867	{B7BB7E22-B330-410C-B922-4CAB0AB82C8D}	Реновация	Аралаш фойдаланиш	9,10	QSH-Қайта шаклантириш	3	20	16	Мирзо Улуғбек тумани	“Олтинтепа” МФЙ

868	{AA952190-9142-47F3-A811-EE4011DE89FF}	Консервация	Яшил худуд	1,01	М-Мухофаза килиш	0	0	0	Чилонзор тумани	“Бешөгоч” МФЙ
869	{3F89874E-6EDA-490D-97D5-D8B398AB8B07}	Реконструкция	Аҳоли яшаш жойи	1,99	Н2-Такомиллаштириш худудлари	1	20	5	Чилонзор тумани	“Катта Чилонзор-2” МФЙ
915	{7EB82829-7562-4A19-9C16-069C216BE243}	Реновация	Аралаш фойдаланиш	3,56	QSH-Қайта шакллантириш	3	20	16	Мирзо Улуғбек тумани	“Олтинтепа” МФЙ
959	{5187E112-2FA8-4372-90D2-69083BE5CEB9}	Реновация	Аралаш фойдаланиш	11,20	QSH-Қайта шакллантириш	3	20	16	Мирзо Улуғбек тумани	“Олтинтепа” МФЙ
960	{BE37BA80-73C6-407C-B2C6-322F6DB1A9EE}	Реновация	Аралаш фойдаланиш	6,68	QSH-Қайта шакллантириш	3	20	16	Мирзо Улуғбек тумани	“Олтинтепа” МФЙ
961	{85D0799B-4961-4A88-8D5F-2F45F111C7A1}	Реновация	Аралаш фойдаланиш	5,91	QSH-Қайта шакллантириш	3	20	16	Мирзо Улуғбек тумани	“Олтинтепа” МФЙ
962	{9F03C682-A69D-4D2E-9977-3605F3A9A064}	Реновация	Аралаш фойдаланиш	4,25	QSH-Қайта шакллантириш	3	20	16	Мирзо Улуғбек тумани	“Олтинтепа” МФЙ
1014	{DB314560-56EC-4A55-893B-9ECB0527C2C4}	Реконструкция	Аралаш фойдаланиш	0,67	Н2-Такомиллаштириш худудлари	1,5	30	5	Чилонзор тумани	“Катта Чилонзор-2” МФЙ
1016	{EC301B3C-FF6D-4742-8C26-DE5C5FBA8611}	Реконструкция	Аралаш фойдаланиш	0,64	Н2-Такомиллаштириш худудлари	2	35	9	Мирзо Улуғбек тумани	“Катта Олтинтепа” МФЙ
1136	{9F3413DC-4E49-437E-8328-364A0EA15E75}	Реновация	Аралаш фойдаланиш	16,27	QSH-Қайта шакллантириш	2	30	9	Яшнобод тумани	“Амир Темур” МФЙ
1140	{BE77D528-7F4D-4169-B1FD-10CDF23880CF}	Реновация	Аралаш фойдаланиш	9,99	QSH-Қайта шакллантириш	3	25	16	Яшнобод тумани	“Амир Темур” МФЙ
1191	{6AC6E682-C97D-4FCB-BC44-10FE1E1B5261}	Реновация	Аралаш фойдаланиш	13,78	QSH-Қайта шакллантириш	2	30	9	Яшнобод тумани	“Амир Темур” МФЙ
1282	{67FB3D49-B2E8-4A1F-9973-8E1D9A578409}	Реновация	Ривожланиш худуди	7,23	QSH-Қайта шакллантириш	4	30	30	Бектемир тумани	“Забардаст” МФЙ
1302	{B5428D3D-574F-40BC-8DD4-189C9EA0FB44}	Реновация	Ривожланиш худуди	12,96	QSH-Қайта шакллантириш	4	30	30	Бектемир тумани	“Забардаст” МФЙ
1348	{5E363E35-9A33-47F5-8BB6-89AC97034A8B}	Реновация	Ривожланиш худуди	10,00	QSH-Қайта шакллантириш	4	30	30	Бектемир тумани	“Забардаст” МФЙ
1349	{96BB6F02-A385-44D1-8803-9F94FD9ACC16}	Реновация	Ривожланиш худуди	21,48	QSH-Қайта шакллантириш	4	30	30	Бектемир тумани	“Забардаст” МФЙ
1395	{C6A9B9C0-2525-4358-8DD1-B76BE497CDEF}	Реконструкция	Аралаш фойдаланиш	0,63	Н2-Такомиллаштириш худудлари	1,5	30	5	Чилонзор тумани	“Катта Чилонзор-2” МФЙ
1399	{35B79480-B1BD-407E-B1B9-733D84B98812}	Реновация	Ишбилармонлик маркази	54,20	QSH-Қайта шакллантириш	5	30	25	Бектемир тумани	“Миришкор” МФЙ
1401	{0CDB3BA9-0CEA-4F18-B288-37D8875C1BEC}	Реновация	Аралаш фойдаланиш	2,36	QSH-Қайта шакллантириш	4	40	22	Шайхонтохур тумани	“Шайхонтохур” МФЙ
1403	{0EAE24D8-5DE9-4EA4-A306-8517AAAF06E5E}	Реновация	Соғликни сақлаш муассасалари	2,11	М-Мухофаза килиш	2	25	9	Олмазор тумани	“Шифокорлар” МФЙ
1673	{6CFFBAA4-4225-4694-9461-4E89497EC4E3}	Реновация	Аҳоли яшаш жойи	7,15	QSH-Қайта шакллантириш	3	20	16	Яшнобод тумани	“Жўрабек” МФЙ
1820	{EFAF6789-00ED-431C-9049-4A94E604DBAD}	Реновация	Ишбилармонлик маркази	1,04	QSH-Қайта шакллантириш	5	30	25	Бектемир тумани	“Нурафшон” МФЙ
1821	{D14EB204-5908-4A74-87C3-F4EAB7B2FC86}	Реновация	Ишбилармонлик маркази	8,97	QSH-Қайта шакллантириш	5	30	25	Бектемир тумани	“Нурафшон” МФЙ
1822	{8F0AC601-B819-4AB1-BB05-7DA8186CE52C}	Реновация	Аралаш фойдаланиш	4,67	QSH-Қайта шакллантириш	2	-30	9	Яшнобод тумани	“Амир Темур” МФЙ
1824	{1472927E-66CF-45B8-888C-EE794EA6B32E}	Реновация	Ишбилармонлик маркази	40,77	QSH-Қайта шакллантириш	3	20	25	Бектемир тумани	“Нурафшон” МФЙ
2051	{2E04A07A-1037-4AF5-90EE-246C6432F4B9}	Реновация	Аралаш фойдаланиш	6,73	QSH-Қайта шакллантириш	2	30	9	Яшнобод тумани	“Амир Темур” МФЙ

2142	{F6607B22-9AC2-4EEA-BE3F-3E770A1AEB1A}	Реновация	Аралаш фойдаланиш	35,84	QSH-Қайта шаклантириш	3	20	18	Олмазор тумани	“Мискин” МФЙ
2298	{97EAB484-0BFF-4E05-AF1A-666A45CC264E}	Реконструкция	Аҳоли яшаш жойи	1,32	Н1-Шаклланган худудлар	1	20	5	Шайхонтохур тумани	“Шайхонтохур” МФЙ
2299	{7AEF8596-13D7-4582-BF5C-0EFD2CC2F6F7}	Реконструкция	Аҳоли яшаш жойи	24,86	Н1-Шаклланган худудлар	1	20	5	Шайхонтохур тумани	“Шайхонтохур” МФЙ
2477	{E6E94B45-21C0-4684-A301-24D6204286D2}	Реконструкция	Аралаш фойдаланиш	1,33	Н3-Қисман зичлаштириш худудлари	2	40	5	Юнусобод тумани	“Минор” МФЙ
2481	{B19E51A3-BFF5-4BD2-9C95-3C81C0D6BBD0}	Реконструкция	Аҳоли яшаш жойи	1,98	Н3-Қисман зичлаштириш худудлари	1	20	5	Юнусобод тумани	“Минор” МФЙ
2509	{FE1B233D-51BE-4E9B-BEBD-A66EF5C52C10}	Реконструкция	Аҳоли яшаш жойи	1,94	Н3-Қисман зичлаштириш худудлари	1	20	5	Юнусобод тумани	“Минор” МФЙ
2585	{E25854E2-C4B4-4BE2-A619-F2F64D8E739C}	Консервация	Сув бўйлари ва хавзалари	1,92	М-Муҳофаза қилиш	0	0	0	Яшнобод тумани	“Дўстобод” МФЙ
2590	{1011328F-2AC8-49F7-9228-02FA004CAB90}	Реконструкция	Аҳоли яшаш жойи	0,18	Н3-Қисман зичлаштириш худудлари	1	20	5	Юнусобод тумани	“Минор” МФЙ
2774	{006E03E0-8073-4FE5-AECE-033718A369FD}	Реновация	Аралаш фойдаланиш	0,30	QSH-Қайта шаклантириш	3	30	16	Яшнобод тумани	“Тўйгепа” МФЙ
2912	{8F0EB6AB-29BB-415B-AF14-12F6CCBACEF5}	Реконструкция	Аралаш фойдаланиш	5,98	Н1-Шаклланган худудлар	5	20	28	Миробод тумани	“Мингўрик” МФЙ
2966	{3F784412-2A8B-40AA-8D98-CEDDF67BF380}	Консервация	Яшил худуд	3,79	М-Муҳофаза қилиш	0	0	0	Миробод тумани	“Мингўрик” МФЙ
2967	{EC59AA73-AA69-4C32-B647-49A54CDE1880}	Консервация	Яшил худуд	7,62	М-Муҳофаза қилиш	0	0	0	Яккасарой тумани	“Дамарик” МФЙ
2968	{9D4E5366-F2EC-4F3F-A413-FD3D9069E7B0}	Консервация	Университет институт ва ЛИТИ худудлари	5,15	М-Муҳофаза қилиш	0	0	0	Миробод тумани	“Мингўрик” МФЙ
3007	{7D6DA366-44F2-4F44-9E65-3ECCD4341FA3}	Консервация	Яшил худуд	2,68	М-Муҳофаза қилиш	0	0	0	Яккасарой тумани	“Дамарик” МФЙ
3016	{AAB4D473-680B-4A61-A8A8-E9A44C1ECE88}	Реконструкция	Аралаш фойдаланиш	3,69	Н1-Шаклланган худудлар	1,5	30	5	Миробод тумани	“Мингўрик” МФЙ
3074	{1414D6F0-A0B0-46E3-9F77-AB062D7E96FA}	Реконструкция	Аралаш фойдаланиш	5,97	Н1-Шаклланган худудлар	1,5	30	5	Миробод тумани	“Ойбек” МФЙ
3092	{4180B56A-AAD9-414B-94E7-2362CC1C2AB0}	Реконструкция	Аҳоли яшаш жойи	0,64	Н3-Қисман зичлаштириш худудлари	1	20	5	Юнусобод тумани	“Минор” МФЙ
3093	{601187FA-1308-4678-BD34-04BF6ED1F03E}	Реновация	Аралаш фойдаланиш	12,55	QSH-Қайта шаклантириш	5	30	40	Миробод тумани	“Янги Миробод” МФЙ
3094	{FA185D56-9627-48CE-BBC4-9A81E72E5469}	Реконструкция	Аралаш фойдаланиш	2,23	Н4-Зичлаштириш худудлари	2	40	9	Юнусобод тумани	“Минор” МФЙ
3104	{68D95CAD-0B21-422F-A1D6-1E233E927878}	Консервация	Яшил худуд	1,82	М-Муҳофаза қилиш	0	0	0	Учтепа тумани	“Катта Чўпонота” МФЙ
3123	{BE5D0615-C5D8-475B-B92E-1FCD22E93B16}	Реконструкция	Аралаш фойдаланиш	0,43	Н1-Шаклланган худудлар	1,5	30	5	Миробод тумани	“Мингўрик” МФЙ
3124	{20E40CA0-3EE5-4C87-8C5B-0F5CE03538C9}	Реконструкция	Аралаш фойдаланиш	0,69	Н1-Шаклланган худудлар	1,5	30	5	Миробод тумани	“Мингўрик” МФЙ
3125	{2C370B2D-E710-4AB0-90D0-83B22191B232}	Консервация	Яшил худуд	0,50	М-Муҳофаза қилиш	0	0	0	Миробод тумани	“Ойбек” МФЙ
3152	{650CD01B-A7E3-4C30-B598-B784A7A1D30E}	Реконструкция	Аралаш фойдаланиш	1,80	Н1-Шаклланган худудлар	4	40	28	Миробод тумани	“Мингўрик” МФЙ
3153	{F33E13B8-9E49-4BDE-9012-814B15531393}	Реконструкция	Аралаш фойдаланиш	0,90	Н1-Шаклланган худудлар	4	40	25	Миробод тумани	“Мингўрик” МФЙ
3154	{26AC5E0B-9095-4F19-A579-FBC19DECBF1B}	Реновация	Аралаш фойдаланиш	3,98	QSH-Қайта шаклантириш	2,5	30	14	Миробод тумани	“Байналмилал” МФЙ

3155	{69603EB7-BD98-4F9E-BA11-7E44B44C0B21}	Реновация	Аралаш фойдаланиш	16,33	QSH-Қайта шаклантириш	2,5	30	14	Миробод тумани	“Байналмилал” МФЙ
3156	{E4EC395B-952C-4D9D-942F-298019D25E94}	Консервация	Яшил худуд	4,70	М-Мухофаза қилиш	0	0	0	Миробод тумани	“Байналмилал” МФЙ
3157	{09589379-7195-4795-A83C-621BDB45FB2C}	Консервация	Яшил худуд	3,15	М-Мухофаза қилиш	0	0	0	Миробод тумани	“Байналмилал” МФЙ
3159	{1FC438FF-6F0F-4CCA-92A1-917243231985}	Консервация	Маданий мерос худуди	0,12	М-Мухофаза қилиш	0	0	0	Миробод тумани	“Минг’урик” МФЙ
3160	{10D1A8CE-E974-485B-85DB-52C4EC48F2A6}	Реновация	Аралаш фойдаланиш	5,42	QSH-Қайта шаклантириш	3	30	20	Миробод тумани	“Янги Миробод” МФЙ
3181	{9308EC55-1F2C-46C9-9788-378B849E399D}	Реновация	Ривожланиш худуди	38,00	QSH-Қайта шаклантириш	1,5	40	5	Янгиҳаёт тумани	“Янги Гулзор” МФЙ
3193	{09E6309B-B43F-42CD-A360-E44FD9CA6454}	Реновация	Ривожланиш худуди	2,83	QSH-Қайта шаклантириш	1,5	40	5	Янгиҳаёт тумани	“Жалоир” МФЙ
3230	{43CF0892-8A84-42E0-B205-81573E992217}	Реновация	Ривожланиш худуди	9,55	QSH-Қайта шаклантириш	2	40	5	Сергели тумани	“Хонабодтепа” МФЙ
3246	{2EE5B0E9-3104-4D90-8563-3313887AEED1}	Реновация	Ривожланиш худуди	13,31	QSH-Қайта шаклантириш	2	40	5	Сергели тумани	“Хонабодтепа” МФЙ
3249	{6AB3166D-C93E-4F2E-B856-92FACF0DB45A}	Реновация	Ривожланиш худуди	12,15	QSH-Қайта шаклантириш	1,5	40	5	Янгиҳаёт тумани	“Жалоир” МФЙ
3251	{095F027C-3AEB-4F3E-A4C0-E3185B1530E3}	Реновация	Ривожланиш худуди	16,95	QSH-Қайта шаклантириш	1,5	40	5	Янгиҳаёт тумани	“Жалоир” МФЙ
3252	{06C8779D-5497-4A5A-99DC-036FD1E1040B}	Реновация	Ривожланиш худуди	31,24	QSH-Қайта шаклантириш	1,5	40	5	Янгиҳаёт тумани	“Янги Гулзор” МФЙ
3253	{CB9333AD-A6FC-4816-BB98-AC519E207804}	Реновация	Ривожланиш худуди	0,14	QSH-Қайта шаклантириш	1,5	40	5	Янгиҳаёт тумани	“Жалоир” МФЙ
3254	{170F4C08-A1CF-4A1D-8A9F-71E9B0A30C39}	Реновация	Ривожланиш худуди	48,98	QSH-Қайта шаклантириш	1,5	40	5	Янгиҳаёт тумани	“Янги Гулзор” МФЙ
3255	{D9707750-DEA2-462B-8007-68520B147306}	Реновация	Ривожланиш худуди	12,97	QSH-Қайта шаклантириш	1,5	40	5	Янгиҳаёт тумани	“Жалоир” МФЙ
3256	{0162841A-9BE7-45F1-BA36-347F87CCC6AA}	Реновация	Ривожланиш худуди	35,05	QSH-Қайта шаклантириш	1,5	40	5	Янгиҳаёт тумани	“Жалоир” МФЙ
3257	{B1A593FC-FE30-49EF-892E-C4524730BD3A}	Реновация	Ривожланиш худуди	8,32	QSH-Қайта шаклантириш	1,5	40	5	Янгиҳаёт тумани	“Янги Гулзор” МФЙ
3258	{BA72CA44-A43B-442B-A57E-D720DBE1F4D8}	Реновация	Ривожланиш худуди	45,57	QSH-Қайта шаклантириш	1,5	40	5	Янгиҳаёт тумани	“Жалоир” МФЙ
3261	{2BB50A00-51AD-4B4C-BA6B-3494730FD7C1}	Реновация	Ривожланиш худуди	86,74	QSH-Қайта шаклантириш	1,5	40	5	Янгиҳаёт тумани	“Янги Гулзор” МФЙ
3262	{47C9A790-DB84-40BE-8916-7CE1315CE880}	Реновация	Ривожланиш худуди	6,10	QSH-Қайта шаклантириш	1,5	40	5	Янгиҳаёт тумани	“Жалоир” МФЙ
3265	{6970332D-7E30-4563-A9E3-A4C2CC16493D}	Реновация	Ривожланиш худуди	22,59	QSH-Қайта шаклантириш	1,5	40	5	Янгиҳаёт тумани	“Жалоир” МФЙ
3267	{E1F29A25-BF4C-4129-93CB-DEB0052F97CD}	Реновация	Ривожланиш худуди	37,08	QSH-Қайта шаклантириш	1,5	40	5	Янгиҳаёт тумани	“Жалоир” МФЙ
3268	{8C8705DC-A94B-4B53-BE74-16F9C7211CDF}	Реновация	Ривожланиш худуди	6,83	QSH-Қайта шаклантириш	1,5	40	5	Янгиҳаёт тумани	“Хўжа Учқун” МФЙ
3269	{2916BF82-3329-45B8-AF7D-94A86BABDD3C}	Реновация	Ривожланиш худуди	8,20	QSH-Қайта шаклантириш	1,5	40	5	Янгиҳаёт тумани	“Жалоир” МФЙ
3271	{80484844-443F-4741-A5A7-A6EC54475E48}	Реновация	Ривожланиш худуди	32,18	QSH-Қайта шаклантириш	1,5	40	5	Янгиҳаёт тумани	“Жалоир” МФЙ
3272	{25ACA979-D3BD-4F93-91F2-1734C1E5C117}	Реновация	Ривожланиш худуди	26,43	QSH-Қайта шаклантириш	1,5	40	5	Янгиҳаёт тумани	“Хўжа Учқун” МФЙ

3273	{E3C0BC05-F922-407D-88D6-8F135BC8C9AD}	Реновация	Ривожланиш худуди	23,79	QSH-Қайта шаклантириш	1,5	40	5	Янгиҳаёт тумани	“Хўжа Учқун” МФЙ
3274	{D0636EF4-C034-49CE-8467-8347BBB32A75}	Реновация	Ривожланиш худуди	0,93	QSH-Қайта шаклантириш	1,5	40	5	Янгиҳаёт тумани	“Жалоир” МФЙ
3275	{0AA62846-392F-43AF-AF3D-8AF3BF335B7F}	Реновация	Ривожланиш худуди	10,76	QSH-Қайта шаклантириш	1,5	40	5	Янгиҳаёт тумани	“Хўжа Учқун” МФЙ
3276	{DF19673E-B587-4B27-9C97-FD26A5D7D599}	Реновация	Ривожланиш худуди	46,02	QSH-Қайта шаклантириш	1,5	40	5	Янгиҳаёт тумани	“Жалоир” МФЙ
3277	{61B6DBB8-FC39-4399-9C4D-9F0D25C537A3}	Реновация	Ривожланиш худуди	19,49	QSH-Қайта шаклантириш	1,5	40	5	Янгиҳаёт тумани	“Хўжа Учқун” МФЙ
3297	{3483ED2A-E8C9-4486-A8BB-1FD6E1B21021}	Реновация	Ишбилармонлик маркази	10,01	QSH-Қайта шаклантириш	5	30	25	Бектемир тумани	“Миришкор” МФЙ
3306	{8F56A77D-6444-4CDE-BEC6-BDBB974D94C6}	Консервация	Яшил худуд	15,04	М-Муҳофаза қилиш	0	0	0	Сергели тумани	“Хонабодтепа” МФЙ
3313	{E9390D57-9A15-42E4-8049-BDFCC57A84C4}	Реновация	Ривожланиш худуди	32,43	QSH-Қайта шаклантириш	2	40	5	Сергели тумани	“Зиёлилар” МФЙ
3321	{4908EF18-0A16-4102-8D18-65DDFAD44898}	Реновация	Ривожланиш худуди	2,93	QSH-Қайта шаклантириш	2	40	5	Сергели тумани	“Зиёлилар” МФЙ
3332	{03E5671A-AF36-47F1-A118-F0C86EE51A16}	Реновация	Аралаш фойдаланиш	7,41	QSH-Қайта шаклантириш	3	20	30	Сергели тумани	“Эски Жалойир” МФЙ
3333	{F1417848-5AD3-4FF5-B069-16DDB6EF156B}	Реновация	Ривожланиш худуди	28,90	QSH-Қайта шаклантириш	2	40	5	Сергели тумани	“Эски Жалойир” МФЙ
3334	{E7A4E03A-B422-4CD9-9D2B-05516D97879A}	Реновация	Ривожланиш худуди	8,66	QSH-Қайта шаклантириш	2	40	5	Сергели тумани	“Эски Жалойир” МФЙ
3336	{44A9E17D-95AF-47D8-8DE1-765DED671A02}	Реновация	Аралаш фойдаланиш	8,21	QSH-Қайта шаклантириш	3	20	30	Сергели тумани	“Эски Жалойир” МФЙ
3340	{72D7D6A2-1B28-42F7-B5D5-7624EB07D644}	Реновация	Ривожланиш худуди	19,05	QSH-Қайта шаклантириш	2	40	5	Сергели тумани	“Эски Жалойир” МФЙ
3366	{871DF081-218F-40F0-813D-80BF178EC977}	Реновация	Ривожланиш худуди	3,08	QSH-Қайта шаклантириш	2	40	5	Сергели тумани	“Султонобод” МФЙ
3378	{22545F4A-B8B2-4337-BE47-1EAFCC29874B1}	Консервация	Яшил худуд	1,93	М-Муҳофаза қилиш	0	0	0	Сергели тумани	“Хонтепа” МФЙ
3454	{A411B3CE-F3FC-43FE-A0EB-9E21AF6AD1BF}	Реконструкция	Аралаш фойдаланиш	0,25	Н4-Зичлаштириш худудлари	2,5	35	9	Олмазор тумани	“Зиё” МФЙ
3455	{A975B010-BF8D-4444-BF2E-FB72AD28E4A4}	Реконструкция	Аралаш фойдаланиш	0,81	Н4-Зичлаштириш худудлари	2,5	25	12	Олмазор тумани	“Зиё” МФЙ
3512	{4A61DD29-6630-437A-8ADB-5DA4C813C5FB}	Реновация	Ривожланиш худуди	2,52	QSH-Қайта шаклантириш	2	40	5	Сергели тумани	“Эски Жалойир” МФЙ
3659	{91FCCCD8-884B-4FA9-A19D-B9109E6DBF62}	Реновация	Аралаш фойдаланиш	10,30	QSH-Қайта шаклантириш	3	20	18	Олмазор тумани	“Тараққиёт” МФЙ
3660	{57E7280B-6882-403E-9A98-006C1F95335F}	Реновация	Аралаш фойдаланиш	1,19	QSH-Қайта шаклантириш	3	20	18	Олмазор тумани	“Тараққиёт” МФЙ
3853	{728635E1-A39C-4F9C-B401-77DD3EF5C903}	Консервация	Соғлиқни сақлаш муассасалари	53,80	М-Муҳофаза қилиш	2	25	8	Олмазор тумани	“Шифокорлар” МФЙ
4249	{0D724BBA-B8F9-41EB-8B57-2162CDC03F7F}	Консервация	Спорт	14,50	М-Муҳофаза қилиш	1	15	7	Шайхонтохур тумани	“Чорсу” МФЙ
4258	{0A457660-4078-4004-9A98-006C1F95335F}	Реновация	Аралаш фойдаланиш	1,13	QSH-Қайта шаклантириш	2,5	35	12	Шайхонтохур тумани	“Катта ҳовуз” МФЙ
4261	{F4089A97-6285-4BC7-90C9-7C9D78C6D2DF}	Реновация	Аралаш фойдаланиш	3,53	QSH-Қайта шаклантириш	5	30	29	Шайхонтохур тумани	“Чорсу” МФЙ
4262	{C6A69750-5D17-4418-A8AB-FA1EECD12A04}	Реновация	Аралаш фойдаланиш	1,06	QSH-Қайта шаклантириш	3	30	12	Шайхонтохур тумани	“Сузуқ ота” МФЙ
4265	{561428B7-F7C8-466A-9B57-AB86CA641BE1}	Реновация	Аралаш фойдаланиш	0,01	QSH-Қайта шаклантириш	2,5	35	12	Шайхонтохур тумани	“Катта ҳовуз” МФЙ

4266	{22299E04-4560-4EAA-BDCF-2BF9C03AA1C8}	Реновация	Аралаш фойдаланиш	0,62	QSH-Қайта шакллантириш	2,5	35	12	Шайхонтохур тумани	“Сузук ота” МФЙ
4320	{93F03E2E-D403-4E6B-9F84-1CA93274D1EA}	Реновация	Аралаш фойдаланиш	0,07	QSH-Қайта шакллантириш	3	30	12	Шайхонтохур тумани	“Сузук ота” МФЙ
4326	{41836B6B-58B4-4252-8DAD-5B95ECE7A61A}	Реновация	Аралаш фойдаланиш	0,12	QSH-Қайта шакллантириш	2,5	35	12	Шайхонтохур тумани	“Катта ҳовуз” МФЙ
4345	{FDE5DF74-C107-43E1-9C72-B6EA8EE46CE2}	Реновация	Аралаш фойдаланиш	1,05	QSH-Қайта шакллантириш	2,5	35	12	Шайхонтохур тумани	“Катта ҳовуз” МФЙ
4346	{0C68EE5A-6B30-4651-AA57-22D7F89B99D0}	Реновация	Аралаш фойдаланиш	1,02	QSH-Қайта шакллантириш	2,5	35	12	Шайхонтохур тумани	“Сузук ота” МФЙ
4347	{9089E0D1-DF64-490E-AEB0-3B7074C4A1E5}	Реновация	Аралаш фойдаланиш	1,12	QSH-Қайта шакллантириш	2,5	35	12	Шайхонтохур тумани	“Катта ҳовуз” МФЙ
4348	{143E57FE-F0C6-462A-96F5-71566EB80F91}	Реновация	Аралаш фойдаланиш	0,85	QSH-Қайта шакллантириш	2,5	35	12	Шайхонтохур тумани	“Сузук ота” МФЙ
4349	{796D281F-A7A1-45D1-BA0F-E957CF2E7C99}	Реновация	Аралаш фойдаланиш	0,97	QSH-Қайта шакллантириш	2,5	35	12	Шайхонтохур тумани	“Катта ҳовуз” МФЙ
4350	{0AC7386A-8EDF-443B-8B78-6F0E153A77BA}	Реновация	Аралаш фойдаланиш	0,46	QSH-Қайта шакллантириш	2,5	35	12	Шайхонтохур тумани	“Сузук ота” МФЙ
4351	{14F2D930-6B7B-4413-94FE-53D455FFB635}	Реновация	Аралаш фойдаланиш	0,77	QSH-Қайта шакллантириш	2,5	35	12	Шайхонтохур тумани	“Катта ҳовуз” МФЙ
4352	{383AC69B-1A5C-4EC0-81B5-C02F4D14A960}	Реновация	Аралаш фойдаланиш	8,30	QSH-Қайта шакллантириш	2,5	35	12	Шайхонтохур тумани	“Катта ҳовуз” МФЙ
4353	{14E50AEC-E421-4EB0-A448-A049A5DB52F8}	Реновация	Аралаш фойдаланиш	1,60	QSH-Қайта шакллантириш	2,5	35	12	Шайхонтохур тумани	“Катта ҳовуз” МФЙ
4354	{770F6282-5870-4FC9-BC36-7BBE38DE10A8}	Реновация	Аралаш фойдаланиш	0,89	QSH-Қайта шакллантириш	2,5	35	12	Шайхонтохур тумани	“Катта ҳовуз” МФЙ
4355	{757F2F4F-60A9-4C80-BAC8-52DAD1263B85}	Реновация	Аралаш фойдаланиш	0,01	QSH-Қайта шакллантириш	2,5	35	12	Шайхонтохур тумани	“Катта ҳовуз” МФЙ
4356	{7A0FCC56-20E8-4032-BEBB-1A64399ADDE0}	Реновация	Аралаш фойдаланиш	2,78	QSH-Қайта шакллантириш	2,5	35	12	Шайхонтохур тумани	“Катта ҳовуз” МФЙ
4357	{BB845423-12C5-4A37-BBDC-B215FDFDD484}	Реновация	Аралаш фойдаланиш	1,36	QSH-Қайта шакллантириш	2,5	35	12	Шайхонтохур тумани	“Катта ҳовуз” МФЙ
4358	{7E3B96EF-A9F7-4C7E-AF66-2A797F49254A}	Реновация	Аралаш фойдаланиш	2,01	QSH-Қайта шакллантириш	2,5	35	12	Шайхонтохур тумани	“Сузук ота” МФЙ
4359	{8659F8C1-CCA0-47A7-BDBC-53F0DB560049}	Реновация	Аралаш фойдаланиш	3,91	QSH-Қайта шакллантириш	2,5	35	12	Шайхонтохур тумани	“Сузук ота” МФЙ
4360	{0395DFCA-F52B-42B9-896E-067D18CD2EC0}	Реновация	Аралаш фойдаланиш	0,46	QSH-Қайта шакллантириш	2,5	35	12	Шайхонтохур тумани	“Сузук ота” МФЙ
4361	{2B781922-2AFC-447A-949F-CC8106AEA02B}	Реновация	Аралаш фойдаланиш	1,16	QSH-Қайта шакллантириш	2,5	35	12	Шайхонтохур тумани	“Сузук ота” МФЙ
4362	{758B5FA8-77E3-4554-8E92-C0F14186282E}	Реновация	Аралаш фойдаланиш	0,30	QSH-Қайта шакллантириш	2,5	35	12	Шайхонтохур тумани	“Сузук ота” МФЙ
4363	{26117DEB-5923-494B-B393-B9BA9A31F994}	Реновация	Ахоли яшаш жойи	0,58	QSH-Қайта шакллантириш	2	30	7	Яшнобод тумани	“Жўрабек” МФЙ
4369	{62F32D7B-1CF1-43AF-BDEF-536085DB24F0}	Реновация	Аралаш фойдаланиш	1,49	QSH-Қайта шакллантириш	2,5	35	12	Шайхонтохур тумани	“Зангиота” МФЙ
4370	{0F488BFF-5F15-4EC4-B559-37511C103A34}	Реновация	Аралаш фойдаланиш	0,45	QSH-Қайта шакллантириш	2,5	35	12	Шайхонтохур тумани	“Зангиота” МФЙ
4372	{4ED85B32-3B51-485B-8019-C209A46356A4}	Реновация	Аралаш фойдаланиш	0,03	QSH-Қайта шакллантириш	3	30	12	Шайхонтохур тумани	“Зангиота” МФЙ
4374	{9A6616BC-C624-4985-8DBA-A4BB0B1CF899}	Реновация	Аралаш фойдаланиш	10,24	QSH-Қайта шакллантириш	2,5	35	12	Шайхонтохур тумани	“Зангиота” МФЙ

4375	{02479BFD-51B7-43B0-AAD2-92A4B1E8759D}	Реновация	Аралаш фойдаланиш	0,75	QSH-Қайта шакллантириш	2,5	35	12	Шайхонтохур тумани	“Зангиота” МФЙ
4376	{F103D207-7EC4-498D-AAAD-A92732E0064C}	Реновация	Аралаш фойдаланиш	7,41	QSH-Қайта шакллантириш	2,5	35	12	Шайхонтохур тумани	“Зангиота” МФЙ
4381	{401C35A9-DD87-47C7-A92A-DDA936BB4B08}	Реновация	Аралаш фойдаланиш	1,04	QSH-Қайта шакллантириш	2,5	35	12	Шайхонтохур тумани	“Самарқанд Дарвоза” МФЙ
4382	{7A72B3B1-8250-4E07-944E-E6A1E142B92A}	Реновация	Аралаш фойдаланиш	4,81	QSH-Қайта шакллантириш	2,5	35	12	Шайхонтохур тумани	“Самарқанд Дарвоза” МФЙ
4393	{147C2C92-C0E4-4FB1-9612-986EEE3059C2}	Консервация	Яшил худуд	16,70	М-Мухофаза қилиш	0	0	0	Мирзо Улугбек тумани	“Дархон” МФЙ
4411	{389BA84B-92F0-499B-ADEE-2D12D7F46478}	Реновация	Аралаш фойдаланиш	0,84	QSH-Қайта шакллантириш	2,5	35	12	Шайхонтохур тумани	“Оқлон” МФЙ
4412	{6E460B8E-8E65-4893-9028-A4972EFAB26F}	Реновация	Аралаш фойдаланиш	0,61	QSH-Қайта шакллантириш	2,5	35	12	Шайхонтохур тумани	“Оқлон” МФЙ
4413	{3B91CFBC-B2C8-41C3-B74D-2F33A3FE5A45}	Реновация	Аралаш фойдаланиш	0,09	QSH-Қайта шакллантириш	2,5	35	12	Шайхонтохур тумани	“Оқлон” МФЙ
4414	{DA0A3D07-E3EF-48CC-AFE3-1F2D74BA109A}	Реновация	Аралаш фойдаланиш	0,05	QSH-Қайта шакллантириш	2,5	35	12	Шайхонтохур тумани	“Оқлон” МФЙ
4415	{69B83832-7C3F-43A1-8AF8-A4E210E37F2E}	Реновация	Аралаш фойдаланиш	1,57	QSH-Қайта шакллантириш	2,5	35	12	Шайхонтохур тумани	“Оқлон” МФЙ
4416	{ED03EC21-74B1-4E86-A1D2-531344FFB350}	Реновация	Аралаш фойдаланиш	0,11	QSH-Қайта шакллантириш	2,5	35	12	Шайхонтохур тумани	“Оқлон” МФЙ
4417	{C067C5A1-B77C-43F8-8D26-98629C9B8CAA}	Реновация	Аралаш фойдаланиш	0,99	QSH-Қайта шакллантириш	2,5	35	12	Шайхонтохур тумани	“Оқлон” МФЙ
4418	{B25FE5BE-0547-4899-A3A3-B238E0E61B73}	Реновация	Аралаш фойдаланиш	0,32	QSH-Қайта шакллантириш	2,5	35	12	Шайхонтохур тумани	“Оқлон” МФЙ
4420	{96178512-DD64-4CE5-80C9-51ECE25096CA}	Реновация	Аралаш фойдаланиш	1,70	QSH-Қайта шакллантириш	2,5	35	12	Шайхонтохур тумани	“Оқлон” МФЙ
4457	{131F1A9B-E6CF-4589-B3CF-D7134B803F3E}	Реновация	Аралаш фойдаланиш	1,62	QSH-Қайта шакллантириш	2,5	35	12	Шайхонтохур тумани	“Самарқанд Дарвоза” МФЙ
4460	{1C6C9CC8-69BF-41F2-B909-E6F0B29C2134}	Реновация	Аралаш фойдаланиш	2,28	QSH-Қайта шакллантириш	2,5	35	12	Шайхонтохур тумани	“Самарқанд Дарвоза” МФЙ
4466	{762D1237-678C-4E67-8699-2D57FF6626BB}	Реновация	Аралаш фойдаланиш	10,59	H2-Такомиллаштириш худудлари	4	25	28	Чилонзор тумани	“Бешёғоч” МФЙ
4481	{407288C8-5029-4BFE-9846-17F0E6F8C5BC}	Реновация	Аралаш фойдаланиш	0,81	QSH-Қайта шакллантириш	2,5	35	12	Шайхонтохур тумани	“Самарқанд Дарвоза” МФЙ
4515	{110FD501-6C56-4E12-8F71-1F8EF9E37951}	Реновация	Аралаш фойдаланиш	0,77	QSH-Қайта шакллантириш	2,5	35	12	Шайхонтохур тумани	“Самарқанд Дарвоза” МФЙ
4517	{569D63F8-C6D7-4133-B2FE-786C454E4402}	Реновация	Аралаш фойдаланиш	0,15	QSH-Қайта шакллантириш	2,5	35	12	Шайхонтохур тумани	“Самарқанд Дарвоза” МФЙ
4523	{B21BC9E6-8E95-47FA-A2EC-C027F21E7A72}	Реновация	Аралаш фойдаланиш	0,34	QSH-Қайта шакллантириш	2,5	35	12	Шайхонтохур тумани	“Самарқанд Дарвоза” МФЙ
4534	{6115D63B-46A3-43CA-90DB-FCF05A552F34}	Реновация	Аралаш фойдаланиш	3,43	H4-Зичлаштириш худудлари	5	25	32	Чилонзор тумани	“Бешёғоч” МФЙ
4553	{1E2E2D81-1E82-4A97-B94D-228DF7835DA}	Реновация	Аралаш фойдаланиш	1,61	QSH-Қайта шакллантириш	2,5	35	12	Шайхонтохур тумани	“Самарқанд Дарвоза” МФЙ
4554	{53D6F3D5-EC2C-4BF6-A0E6-7CADCE0C2B39}	Реновация	Аралаш фойдаланиш	3,11	QSH-Қайта шакллантириш	2,5	35	12	Шайхонтохур тумани	“Оқлон” МФЙ
4555	{74A89020-34CC-4326-AC9C-A566B76B77A9}	Реновация	Аралаш фойдаланиш	1,11	QSH-Қайта шакллантириш	2,5	35	12	Шайхонтохур тумани	“Оқлон” МФЙ
4557	{3F13B040-3CB8-4029-A496-63A1868B6C63}	Реновация	Аралаш фойдаланиш	1,92	QSH-Қайта шакллантириш	2,5	35	12	Шайхонтохур тумани	“Оқлон” МФЙ

4558	{B97CA998-A90D-4FD5-938D-2019593EF984}	Реновация	Аралаш фойдаланиш	1,85	QSH-Қайта шакллантириш	2,5	35	12	Шайхонтохур тумани	“Оқлон” МФЙ
4559	{24790290-DE78-423E-BB59-C327198E3970}	Реновация	Аралаш фойдаланиш	1,39	QSH-Қайта шакллантириш	2,5	35	12	Шайхонтохур тумани	“Оқлон” МФЙ
4560	{9AAF26C5-C12E-4FC2-A1EA-E2B0AFF5E0B0}	Реновация	Аралаш фойдаланиш	4,14	QSH-Қайта шакллантириш	2,5	35	12	Шайхонтохур тумани	“Оқлон” МФЙ
4561	{865E57DB-E2C9-4E8D-952A-442C5A572447}	Реновация	Аралаш фойдаланиш	2,37	QSH-Қайта шакллантириш	2,5	35	12	Шайхонтохур тумани	“Самарқанд Дарвоза” МФЙ
4562	{4ECF0B37-88D1-49FE-BDB3-EE393E6E4EE}	Реновация	Аралаш фойдаланиш	2,33	QSH-Қайта шакллантириш	2,5	35	12	Шайхонтохур тумани	“Самарқанд Дарвоза” МФЙ
4563	{F8EDBA23-9313-42BC-A905-6DC85AF43B39}	Реновация	Аралаш фойдаланиш	0,24	QSH-Қайта шакллантириш	2,5	35	12	Шайхонтохур тумани	“Самарқанд Дарвоза” МФЙ
4564	{F6D48D69-22D3-425F-9EAA-EEAB03935C5E}	Реновация	Аралаш фойдаланиш	0,44	QSH-Қайта шакллантириш	2,5	35	12	Шайхонтохур тумани	“Самарқанд Дарвоза” МФЙ
4565	{990CBF7C-B6BE-4165-B21F-E6980FA01DFA}	Реновация	Аралаш фойдаланиш	0,24	QSH-Қайта шакллантириш	2,5	35	12	Шайхонтохур тумани	“Самарқанд Дарвоза” МФЙ
4566	{E18463F0-DC4D-4115-BDC7-3FB3F8252EB3}	Реновация	Аралаш фойдаланиш	2,32	QSH-Қайта шакллантириш	2,5	35	12	Шайхонтохур тумани	“Самарқанд Дарвоза” МФЙ
4567	{322F2D4C-2061-4A62-812E-4CEDD533F109}	Реновация	Аралаш фойдаланиш	1,78	QSH-Қайта шакллантириш	2,5	35	12	Шайхонтохур тумани	“Самарқанд Дарвоза” МФЙ
4568	{C7AA2F9A-5AB7-45B5-B74A-E48CA5302A33}	Реновация	Аралаш фойдаланиш	6,90	QSH-Қайта шакллантириш	2,5	35	12	Шайхонтохур тумани	“Самарқанд Дарвоза” МФЙ
4569	{18F42577-71C2-4130-8FB6-6B441492F21E}	Реновация	Аралаш фойдаланиш	0,77	QSH-Қайта шакллантириш	2,5	35	12	Шайхонтохур тумани	“Самарқанд Дарвоза” МФЙ
4576	{4BE25A2B-DAB0-4AF1-A9E9-22D810583C65}	Реновация	Аралаш фойдаланиш	11,09	QSH-Қайта шакллантириш	2,5	35	12	Шайхонтохур тумани	“Самарқанд Дарвоза” МФЙ
4577	{D8B29EBC-8475-4390-889F-8E6546B3AF0C}	Реновация	Аралаш фойдаланиш	0,45	QSH-Қайта шакллантириш	2,5	35	12	Шайхонтохур тумани	“Самарқанд Дарвоза” МФЙ
4578	{23676415-896A-4257-8262-2591F1A2CCF4}	Реновация	Аралаш фойдаланиш	0,94	QSH-Қайта шакллантириш	2,5	35	12	Шайхонтохур тумани	“Самарқанд Дарвоза” МФЙ
4579	{8D5B9249-6A9F-40E0-A587-2B1796F245B9}	Реновация	Аралаш фойдаланиш	5,05	QSH-Қайта шакллантириш	2,5	35	12	Шайхонтохур тумани	“Самарқанд Дарвоза” МФЙ
4605	{774B43FC-B25C-4EB8-96B1-2A58AAD6B84C}	Реновация	Аралаш фойдаланиш	3,06	QSH-Қайта шакллантириш	2,5	35	12	Шайхонтохур тумани	“Олим Хўжаев” МФЙ
4606	{5993161F-0DF2-4165-8347-EC272AF2D143}	Реновация	Аралаш фойдаланиш	3,24	QSH-Қайта шакллантириш	2,5	35	12	Шайхонтохур тумани	“Олим Хўжаев” МФЙ
4607	{81288447-2310-44C1-BDC0-2C6168039C88}	Реновация	Аралаш фойдаланиш	2,17	QSH-Қайта шакллантириш	2,5	35	12	Шайхонтохур тумани	“Олим Хўжаев” МФЙ
4608	{18117513-01A6-4C93-88F1-D840F06EA65C}	Реновация	Аралаш фойдаланиш	2,86	QSH-Қайта шакллантириш	2,5	35	12	Шайхонтохур тумани	“Олим Хўжаев” МФЙ
4609	{35070D23-4747-4FCC-A455-572BE957A2EC}	Реновация	Аралаш фойдаланиш	10,89	QSH-Қайта шакллантириш	2,5	35	12	Шайхонтохур тумани	“Олим Хўжаев” МФЙ
4610	{EB65274E-2EC0-4B75-BA8C-BA61F228E99A}	Реновация	Аралаш фойдаланиш	1,38	QSH-Қайта шакллантириш	2,5	35	12	Шайхонтохур тумани	“Олим Хўжаев” МФЙ
4638	{FD9F95B5-D8D5-403B-8DF8-B3C6980B586A}	Реконструкция	Аҳоли яшаш жойи	2,77	Н4-Зичлаштириш ҳудудлари	3	30	12	Учтепа тумани	“Журжоний” МФЙ
4652	{75281BB9-ED74-43F8-BD62-1F39F2706DA1}	Реновация	Аралаш фойдаланиш	5,65	QSH-Қайта шакллантириш	3	25	25	Шайхонтохур тумани	“Олим Хўжаев” МФЙ
4662	{CBF9E82F-F52A-4CDA-9A77-624088595EA4}	Реновация	Аралаш фойдаланиш	1,39	QSH-Қайта шакллантириш	2,5	35	12	Шайхонтохур тумани	“Олим Хўжаев” МФЙ
4673	{F1B1CCAC-1845-4EBF-8D81-A7CABFF3DD98}	Реконструкция	Ишбилармонлик маркази	1,62	Н4-Зичлаштириш ҳудудлари	3	30	12	Учтепа тумани	“Журжоний” МФЙ
4704	{5A580380-63A6-4247-9AFA-FADA7A201CB7}	Реновация	Аралаш фойдаланиш	1,61	QSH-Қайта шакллантириш	2,5	35	12	Шайхонтохур тумани	“Олим Хўжаев” МФЙ
4715	{5199FD94-B7A1-4D58-8867-4879FC29FC42}	Реновация	Аралаш фойдаланиш	0,59	QSH-Қайта шакллантириш	3	25	25	Шайхонтохур тумани	“Олим Хўжаев” МФЙ

4719	{9A895235-16AD-4D6D-B068-B83C3C5DDEFD}	Реновация	Аралаш фойдаланиш	1,67	QSH-Қайта шаклантириш	2,5	35	12	Шайхонтохур тумани	“Катта Оқтепа” МФЙ
4721	{0F8CD65C-971A-4E97-BCAB-B88D1DE08887}	Реновация	Аралаш фойдаланиш	1,83	QSH-Қайта шаклантириш	2,5	35	12	Шайхонтохур тумани	“Олим Хўжаев” МФЙ
4756	{7D25F064-AF2B-458C-AC3C-267F33B9F04E}	Реконструкция	Аралаш фойдаланиш	4,89	Н4-Зичлаштириш худудлари	3	30	16	Учтепа тумани	“Журжоний” МФЙ
4757	{87B13F9C-0337-417A-9C63-B0C324F2E05E}	Реконструкция	Аралаш фойдаланиш	0,91	Н4-Зичлаштириш худудлари	3	30	12	Учтепа тумани	“Журжоний” МФЙ
4787	{93FE0276-0947-4952-8132-D883D6DA6B53}	Реновация	Аралаш фойдаланиш	5,72	QSH-Қайта шаклантириш	2,5	35	12	Шайхонтохур тумани	“Катта Оқтепа” МФЙ
4788	{C9BF605D-8A1B-4B69-AB9D-23D543237EEB}	Реновация	Аралаш фойдаланиш	3,94	QSH-Қайта шаклантириш	2,5	35	12	Шайхонтохур тумани	“Катта Оқтепа” МФЙ
4789	{196AA28E-EC1A-4A29-8148-689EC54873AF}	Реновация	Аралаш фойдаланиш	2,87	QSH-Қайта шаклантириш	2,5	35	12	Шайхонтохур тумани	“Олим Хўжаев” МФЙ
4790	{9A0894CE-7E3C-4F80-BC89-994A3E9DF7F6}	Реновация	Аралаш фойдаланиш	2,59	QSH-Қайта шаклантириш	3	25	25	Шайхонтохур тумани	“Олим Хўжаев” МФЙ
4791	{507C2F5F-E5F7-4D49-B8F6-3EB35031503E}	Реновация	Аралаш фойдаланиш	2,56	QSH-Қайта шаклантириш	2,5	35	12	Шайхонтохур тумани	“Олим Хўжаев” МФЙ
4792	{353692C3-A8D5-49E3-8E3C-1D0541F20839}	Реновация	Аралаш фойдаланиш	0,64	QSH-Қайта шаклантириш	3	25	25	Шайхонтохур тумани	“Олим Хўжаев” МФЙ
4803	{9DCB6CC8-7987-44FF-86A1-CA22942D9646}	Реконструкция	Аҳоли яшаш жойи	9,58	Н4-Зичлаштириш худудлари	3	30	12	Учтепа тумани	“Кўкча-Оқтепа” МФЙ
4810	{62A2CC2B-B6FE-41A0-BDDE-12C1BC11C6D1}	Реконструкция	Аралаш фойдаланиш	1,86	Н4-Зичлаштириш худудлари	3	30	12	Учтепа тумани	“Кўкча-Оқтепа” МФЙ
4999	{112E76AC-47B0-4227-A270-069BED180AFB}	Реконструкция	Аҳоли яшаш жойи	0,15	Н4-Зичлаштириш худудлари	3	30	12	Учтепа тумани	“Кўкча-Оқтепа” МФЙ
5000	{2AE67131-5C62-4E85-AC0F-0BF8D28B0788}	Реконструкция	Аҳоли яшаш жойи	0,36	Н4-Зичлаштириш худудлари	3	30	12	Учтепа тумани	“Кўкча-Оқтепа” МФЙ
5572	{0D09AAF9-0C4D-412E-8C52-0CAB04F89B63}	Реновация	Аҳоли яшаш жойи	11,76	QSH-Қайта шаклантириш	5	30	16	Миробод тумани	“Абдурауф Фитрат” МФЙ
5609	{8D2C293C-CAE8-4169-B316-340CBD16BA7A}	Реновация	Аралаш фойдаланиш	9,10	QSH-Қайта шаклантириш	3	30	12	Яккасарой тумани	“Ракатбоши” МФЙ
5610	{D2793797-DF06-4AB1-8131-35FCB836AD92}	Реновация	Аралаш фойдаланиш	3,02	QSH-Қайта шаклантириш	3	30	12	Яккасарой тумани	“Ракатбоши” МФЙ
5657	{EA27F77D-A9FE-45F2-9081-520402ECCB1D}	Консервация	Яшил худуд	0,19	М-Мухофаза қилиш	0	0	0	Мирзо Улугбек тумани	“Дархон” МФЙ
5746	{53377634-B6AC-46B5-ADAF-0C2E01D8EC97}	Реновация	Аралаш фойдаланиш	2,77	QSH-Қайта шаклантириш	3	30	12	Яккасарой тумани	“Беларик” МФЙ
5747	{13A7B9E5-5F91-47E9-B49D-DC34DADD969D}	Реновация	Аралаш фойдаланиш	2,84	QSH-Қайта шаклантириш	3	30	12	Яккасарой тумани	“Ракатбоши” МФЙ
5771	{A601DA9B-AAB8-4BBB-BB8F-48ED0E2714C9}	Реновация	Аралаш фойдаланиш	1,35	QSH-Қайта шаклантириш	3	25	16	Чилонзор тумани	“Катта Чилонзор-2” МФЙ
5772	{0D6F8253-D489-4DCF-9BE0-DB8979145F43}	Консервация	Сув бўйлари ва хавзалари	2,59	М-Мухофаза қилиш	0	0	0	Чилонзор тумани	“Катта Чилонзор-2” МФЙ
5790	{049A7892-F04F-463F-87D9-2501CD387ABA}	Реновация	Аралаш фойдаланиш	4,31	QSH-Қайта шаклантириш	3	30	12	Чилонзор тумани	“Чарх Камолон-1” МФЙ
5791	{73DE55BB-9755-4C48-8E7F-6353EE66AC5B}	Реновация	Аралаш фойдаланиш	3,65	Н4-Зичлаштириш худудлари	5	40	28	Чилонзор тумани	“Чарх Камолон-1” МФЙ
5800	{27B7D293-4054-463C-AE7A-75C1F438E6B8}	Реновация	Аралаш фойдаланиш	0,23	Н4-Зичлаштириш худудлари	5	40	28	Чилонзор тумани	“Чилонзор” МФЙ
5816	{6CC9BF97-D24B-4D04-B39B-FC5919EBE968}	Реконструкция	Аҳоли яшаш жойи	6,00	Н2-Тақомиллаштириш худудлари	1	20	5	Чилонзор тумани	“Катта Чилонзор-2” МФЙ

5822	{618B02B5-BDE3-4D16-92A2-C3F33A6E9295}	Реновация	Аралаш фойдаланиш	7,52	QSH-Қайта шакллантириш	3	30	12	Чилонзор тумани	“Чилонзор” МФЙ
5917	{6506AAD1-2A4A-46D7-882E-33139F3922B7}	Реновация	Аралаш фойдаланиш	3,36	QSH-Қайта шакллантириш	3	25	16	Чилонзор тумани	“Катта Чилонзор-2” МФЙ
6129	{168C085A-0CBA-4AFF-9D47-2EE27FB290AE}	Реновация	Аралаш фойдаланиш	20,10	QSH-Қайта шакллантириш	3	25	16	Сергели тумани	“Юкори Дархон” МФЙ
6130	{2668E7C4-6DDC-4085-9BCE-5A3080BAC7B6}	Реновация	Аралаш фойдаланиш	7,25	QSH-Қайта шакллантириш	3	25	16	Сергели тумани	“Юкори Дархон” МФЙ
6148	{598B0954-F9E8-459C-B286-3CC4E6C05507}	Консервация	Яшил худуд	0,20	М-Мухофаза қилиш	0	0	0	Мирзо Улуғбек тумани	“Дархон” МФЙ
6149	{5B464602-8769-4101-81AD-A4E84BEAE71F}	Консервация	Яшил худуд	0,05	М-Мухофаза қилиш	0	0	0	Мирзо Улуғбек тумани	“Дархон” МФЙ
6178	{EF3E9B64-E85A-40BE-BA22-A3CD80888D2E}	Консервация	Яшил худуд	1,68	М-Мухофаза қилиш	0	0	0	Мирзо Улуғбек тумани	“Дархон” МФЙ
6179	{87F4A648-FF52-4D1D-8497-AF76BF10A963}	Реновация	Аралаш фойдаланиш	6,77	QSH-Қайта шакллантириш	3	25	16	Сергели тумани	“Юкори Дархон” МФЙ
6615	{67914FE0-196A-4DF4-9EAD-7D8AA37ACB5F}	Реновация	Аралаш фойдаланиш	1,62	QSH-Қайта шакллантириш	1	20	5	Мирзо Улуғбек тумани	“Авайхон” МФЙ
6617	{EC7CD988-D3AF-4349-9C34-5B90D08AF778}	Консервация	Яшил худуд	4,31	М-Мухофаза қилиш	0	0	0	Мирзо Улуғбек тумани	“Дархон” МФЙ
6618	{96714CF6-01E5-4A56-B7DC-3689BF04B880}	Реновация	Ишбилармонлик маркази	3,11	QSH-Қайта шакллантириш	4	25	25	Сергели тумани	“Сугдиёна” МФЙ
6643	{464C56EB-BA8F-4B29-8008-44B702FA095C}	Реновация	Ишбилармонлик маркази	30,04	QSH-Қайта шакллантириш	4	25	25	Сергели тумани	“Сугдиёна” МФЙ
6838	{61B1FDB6-2190-431F-87B7-11AC1C1C8DE2}	Консервация	Яшил худуд	0,81	М-Мухофаза қилиш	0	0	0	Янгиҳаёт тумани	“Бинокор” МФЙ
6907	{1F102451-4088-4F3A-BD23-3F0F6E88571B}	Консервация	Яшил худуд	0,61	М-Мухофаза қилиш	0	0	0	Янгиҳаёт тумани	“Чортоқ” МФЙ
6943	{B71649B4-F32D-46E2-9BCD-B5DD5FD477BA}	Консервация	Яшил худуд	13,44	М-Мухофаза қилиш	0	0	0	Янгиҳаёт тумани	“Файзли” МФЙ
6948	{EB2A5D38-D48B-442D-A894-F507C50D5A2A}	Реновация	Аралаш фойдаланиш	65,44	QSH-Қайта шакллантириш	3	25	28	Янгиҳаёт тумани	“Гулшанобод” МФЙ
6957	{4B4C05EE-BD84-4A34-9156-0DE515F050E2}	Реновация	Аралаш фойдаланиш	7,36	QSH-Қайта шакллантириш	3	25	28	Янгиҳаёт тумани	“Гулшанобод” МФЙ
7190	{C084C154-871B-4DD4-A36A-317AB6870F19}	Реконструкция	Аралаш фойдаланиш	21,01	Н4-Зичлаштириш худудлари	4	25	33	Учтепа тумани	“Катта Чўпонота” МФЙ
7197	{D10CB8C9-0B9E-4C55-BA1C-94909C0FFB9C}	Реконструкция	Аралаш фойдаланиш	3,00	Н4-Зичлаштириш худудлари	4	25	33	Учтепа тумани	“Катта Чўпонота” МФЙ
7449	{37233158-1218-4A32-97B2-F8630E6E409F}	Реновация	Аралаш фойдаланиш	0,96	QSH-Қайта шакллантириш	3	25	12	Миробод тумани	“Янги Миробод” МФЙ
7501	{35EB0D04-DC60-4445-9797-54BAF60346C4}	Реновация	Аралаш фойдаланиш	6,07	QSH-Қайта шакллантириш	5	30	40	Миробод тумани	“Янги Миробод” МФЙ
7520	{0CBAE837-23CE-433A-ACC7-2E9559600767}	Реновация	Аралаш фойдаланиш	0,57	QSH-Қайта шакллантириш	2,5	35	12	Шайхонтохур тумани	“Зангиота” МФЙ
7526	{CAF07E82-B7C5-4231-B95E-70403A269F3C}	Реконструкция	Аралаш фойдаланиш	2,87	Н4-Зичлаштириш худудлари	2,5	35	9	Олмазор тумани	“Зиё” МФЙ
7536	{A1FF23B4-D001-4AEB-B83A-29F828DCE2D0}	Реновация	Аралаш фойдаланиш	7,24	QSH-Қайта шакллантириш	3	20	18	Олмазор тумани	“Тараққиёт” МФЙ
7537	{432B155C-BF07-4078-9FC1-73AB4082BBAF}	Реновация	Аралаш фойдаланиш	0,04	QSH-Қайта шакллантириш	3	20	18	Олмазор тумани	“Тараққиёт” МФЙ

б) куйидаги мазмундаги 7570-7580-позициялар билан тўлдирилсин:

Т/р	Худуднинг ўзига хос рақами (ID)	Худуд стратегияси	Худуд функцияси	Худуд майдони (гектар)	Стратегия доирасида амалга ошириладиган ишлар	УМН	ҚМН	Белгиланган каватлар	Туман номи	Маҳалла фуқаролар йиғини номи
7570	{10B20109-26E3-4D99-810D-0EA75110DFFA}	Реновация	Аралаш фойдаланиш	0,45	QSH-Қайта шакллантириш	3	20	18	Олмазор тумани	“Тараққиёт” МФЙ
7571	{8813AE30-28C7-4E2E-87C6-BBB015CA8064}	Консервация	Яшил худуд	4,67	М-Муҳофаза қилиш	0	0	0	Сергели тумани	“Эски Жалойир” МФЙ
7572	{F0D85F30-4E46-45F6-9CA4-8B2B1998ED8E}	Реновация	Аралаш фойдаланиш	31,94	QSH-Қайта шакллантириш	3	20	30	Сергели тумани	“Эски Жалойир” МФЙ
7573	{F5DBBF3B-0E80-4C5E-ACF5-7A81674DCAC7}	Реновация	Ривожланиш худуди	5,90	QSH-Қайта шакллантириш	2	40	5	Сергели тумани	“Эски Жалойир” МФЙ
7574	{C3A4C7F8-A80D-4114-B6D1-7AEAEFBF11BC}	Реновация	Аралаш фойдаланиш	9,26	QSH-Қайта шакллантириш	2	30	7	Сергели тумани	“Юқори Дархон” МФЙ
7575	{892BE1F6-EB4E-4DF7-9163-6DF6D82BE710}	Реконструкция	Аралаш фойдаланиш	1,55	Н4-Зичлаштириш худудлари	1,5	30	5	Учтепа тумани	“Катта Чўпонота” МФЙ
7576	{323C36D5-DAF6-4676-8A8B-C31994A4518B}	Реконструкция	Маиший хизмат кўрсатиш	0,69	Н4-Зичлаштириш худудлари	1,5	30	5	Учтепа тумани	“Катта Чўпонота” МФЙ
7577	{6F4B1ABD-2535-4540-AC5B-72344B637744}	Реконструкция	Аралаш фойдаланиш	1,61	Н4-Зичлаштириш худудлари	4	25	33	Учтепа тумани	“Катта Чўпонота” МФЙ
7578	{9AC59E2F-E1A5-4FCF-989D-336C1A561EF7}	Реновация	Аралаш фойдаланиш	1,55	QSH-Қайта шакллантириш	3	30	12	Яккасарой тумани	“Рақатбоши” МФЙ
7579	{A3BA46BF-8116-422F-943E-560570ECE5C0}	Реновация	Аралаш фойдаланиш	2,23	QSH-Қайта шакллантириш	3	20	16	Юнусобод тумани	“Октепа” МФЙ
7580	{95D1580C-3F75-4BA5-9963-8F7434EF5F7D}	Реновация	Аралаш фойдаланиш	5,09	QSH-Қайта шакллантириш	3	20	16	Юнусобод тумани	“Октепа” МФЙ





O‘ZBEKISTON RESPUBLIKASI VAZIRLAR MAHKAMASINING QARORI

20 26 yil « 28 » fevral

№ 85

Toshkent sh.

Саноат корхоналарининг атроф-муҳитга салбий таъсирини камайтириш ҳаракатларини рағбатлантириш чора-тадбирлари тўғрисида

Ўзбекистон Республикаси Президентининг “Ўзбекистон – 2030” стратегиясини “Атроф-муҳитни асраш ва “яшил иқтисодиёт” йилида амалга оширишга оид давлат дастури тўғрисида” 2025 йил 30 январдаги ПФ–16-сон Фармони ижросини таъминлаш, шунингдек, мамлакатимизда саноат корхоналарининг атроф-муҳитга салбий таъсирини, шу жумладан, атмосфера ҳавосига зарарли ташланмалар ҳажмини камайтириш мақсадида Вазирлар Маҳкамаси қарор қилади:

1. Ўзбекистон Республикаси Президентининг 2025 йил 30 январдаги ПФ–16-сон Фармонига мувофиқ атроф-муҳитга таъсир кўрсатиш бўйича I ва II тоифаларга мансуб корхоналарнинг экологик ишлаб чиқаришга ўтишдаги ҳаракатларини рағбатлантириш мақсадида қуйидаги тартибни жорий этиш белгилангани маълумот учун қабул қилинсин:

а) биринчи босқичда – атмосфера ҳавоси ифлосланиши фон мониторинги станцияларини ўрнатган корхоналарга:

табиатга зарар етказиш бўйича компенсация тўловларидан шаклланган қарздорликдан воз кечиш;

табиатга зарар етказиш бўйича республика бюджетига йўналтириладиган компенсация тўловларининг 50 фоизигача бўлган қисмини икки йил давомида қайтариш;

б) иккинчи босқичда – мониторинг станцияларини ўрнатган корхона келгуси бир йил давомида чанг-газ ва локал сув тозалаш ускуналарини ўрнатганда, табиатга зарар етказиш бўйича республика бюджетига йўналтириладиган компенсация тўловларининг 70 фоизигача бўлган қисмини икки йил давомида қайтариш;

в) юқорида назарда тутилган имтиёزلарни Давлат хизматлари марказлари ёки Ягона интерактив давлат хизматлари портали (кейинги ўринларда – ЯИДПХ) орқали Экология ва иқлим ўзгариши миллий қўмитаси (кейинги ўринларда – Экология қўмитаси) томонидан берилладиган хулоса асосида тақдим этиш.

2. Атроф-муҳитга таъсир кўрсатишнинг I ва II тоифаларга мансуб саноат корхоналарининг атроф табиий муҳитга таъсирини камайтириш ҳаракатларини рағбатлантириш тартиби тўғрисидаги низом **1-иловага** мувофиқ тасдиқлансин.

3. Белгилансинки, атроф-муҳитга таъсир кўрсатиш бўйича I ва II тоифаларга мансуб саноат корхоналари (кейинги ўринларда – саноат корхоналари) қуйидаги ҳолларда рағбатлантирилади:

а) атмосфера ҳавоси ифлосланиши фон мониторинги станцияларини ўрнатган саноат корхоналарига:

табиатга зарар етказиш бўйича компенсация тўловлари бўйича шаклланган қарздорликдан воз кечилади;

табиатга зарар етказиш бўйича республика бюджетига йўналтириладиган икки йиллик компенсация тўловларининг 50 фоизи саноат корхоналарига қайтарилади;

б) фон мониторинги станцияларини ўрнатган саноат корхоналари келгуси бир йил давомида чанг-газ тозалаш ускунаси ва локал сув тозалаш ускунасини ўрнатганда, табиатга зарар етказиш бўйича республика бюджетига йўналтириладиган икки йиллик компенсация тўловларининг 70 фоизи саноат корхоналарига қайтарилади;

в) табиатга зарар етказиш бўйича республика бюджетига йўналтириладиган компенсация тўловларининг тегишли қисми Экология қўмитасининг ЯИДХП орқали келиб тушган хулосасига асосан Ўзбекистон Республикаси Иқтисодиёт ва молия вазирлиги ҳузуридаги Ғазначилик хизмати қўмитасининг ахборот тизими орқали саноат корхонасига икки йил давомида тенг улушларда саноат корхонасининг тижорат банкидаги ҳисобварағига автоматлаштирилган тарзда қайтарилади.

4. Ўзбекистон Республикаси Иқтисодиёт ва молия вазирлиги Экология, қўмитаси ҳамда Солиқ қўмитаси билан биргаликда **икки ой** муддатда Ўзбекистон Республикаси ҳудудига импорт қилишда божхона божи ва қўшилган қиймат солиғидан озод этиладиган, ўхшаши республикада ишлаб чиқарилмайдиган технологик асбоб-ускуналар рўйхатига атмосфера ҳавосига ифлослантирувчи моддалар чиқишини таҳлил қилувчи автоматик мониторинг станциялари, чанг-газ тозалаш ускуналари ва локал оқова сув тозалаш иншоотларини ишлаб чиқариш учун зарур бўлган технологик асбоб-ускуналар, эҳтиёт қисмлар ва бутловчи буюмларни киритиш бўйича таклифларни Вазирлар Маҳкамасига тақдим этсин.

5. Ўзбекистон Республикаси Рақамли технологиялар вазирлиги Адлия вазирлиги, Экология қўмитаси ҳамда Иқтисодиёт ва молия вазирлиги билан биргаликда **икки ой** муддатда:

ушбу қарор билан белгиланаётган саноат корхоналарининг атроф табиий муҳитга таъсирини камайтириш ҳаракатларини рағбатлантириш учун белгиланган имтиёзларни тақдим этиш юзасидан мурожаатларни электрон шаклда қабул қилиш, табиатга зарар етказиш бўйича республика бюджетига йўналтириладиган компенсация тўловларининг тегишли фоиздаги қисми саноат корхоналарига қайтарилиши бўйича ахборот тизимларининг ўзаро интеграция қилинишини таъминласин;

ЯИДХПда давлат хизматлари кўрсатилишининг ҳар бир босқичида муурожаатларнинг кўриб чиқилишини кузатиб бориш тартибини жорий этсин.

6. Ўзбекистон Республикаси Ҳукуматининг айрим қарорларига 2-иловага мувофиқ ўзгартириш ва қўшимчалар киритилсин.

7. Ушбу қарорнинг бажарилишини назорат қилиш Ўзбекистон Республикаси Бош вазирининг ўринбосари – иқтисодиёт ва молия вазири Ж.А. Қўчқоров зиммасига юклансин.

Ўзбекистон Республикасининг
Бош вазири



А. Арипов

Вазирлар Маҳкамасининг
2026 йил “28” февралдаги 85-сон қарорига
1-илова

**Атроф-муҳитга таъсир кўрсатиш бўйича I ва II тоифаларга мансуб саноат корхоналарининг атроф табиий муҳитга таъсирини камайтириш ҳаракатларини рағбатлантириш тартиби тўғрисида
НИЗОМ**

1-боб. Умумий қоидалар

1. Ушбу Низом атроф-муҳитга таъсир кўрсатиш бўйича I ва II тоифаларга мансуб саноат корхоналарининг (кейинги ўринларда – саноат корхоналари) атроф табиий муҳитга таъсирини камайтириш ҳаракатларини рағбатлантириш тартибини белгилайди.

2. Саноат корхоналарининг атроф табиий муҳитга таъсирини камайтириш ҳаракатлари қуйидаги тартибда рағбатлантирилади:

а) биринчи босқичда – атмосфера ҳавоси ифлосланиши фон мониторинги станциясини (кейинги ўринларда – мониторинг станцияси) ўрнатган саноат корхонасига:

табиатга зарар етказиш бўйича компенсация тўловларидан шаклланган қарздорликдан воз кечилади;

табиатга зарар етказиш бўйича республика бюджетига йўналтириладиган компенсация тўловларининг 50 фоизи икки йил давомида қайтарилади;

б) иккинчи босқичда – мониторинг станциясини ўрнатган саноат корхонаси келгуси бир йил давомида чанг-газ ва локал оқова сув тозалаш ускуналарини ўрнатганда, табиатга зарар етказиш бўйича республика бюджетига йўналтириладиган компенсация тўловларининг 70 фоизи икки йил давомида қайтарилади.

3. Саноат корхоналарининг атроф табиий муҳитга таъсирини камайтириш ҳаракатлари Ўзбекистон Республикаси Экология ва иқлим ўзгариши миллий қўмитаси (кейинги ўринларда – Экология қўмитаси) томонидан бериладиган хулоса асосида ушбу Низомга 1-иловадаги схемага мувофиқ рағбатлантирилади.

2-боб. Хулоса олиш учун ҳужжатларни тақдим этиш тартиби

4. Саноат корхонаси мониторинг станцияси, чанг-газ ва (ёки) локал оқова сув тозалаш ускунасини ўрнатгани тўғрисида Давлат хизматлари марказлари ёки Ягона интерактив давлат хизматлари портали (кейинги ўринларда – ЯИДХП) орқали Экология қўмитасига мазкур Низомга 2-иловадаги шаклга мувофиқ хабарнома юборади.

5. Хабарномага қуйидаги ҳужжатлар нусхаси илова қилинади:

мониторинг станциялари, чанг-газ тозалаш ускуналари ва локал оқова сув тозалаш иншоотлари харид қилингани тўғрисидаги битим (инвойслар ва харид қилинганини тасдиқловчи бошқа ҳужжатлар);

мониторинг станциялари, чанг-газ тозалаш ускуналари ва локал оқова сув тозалаш иншоотларининг паспорти;

мониторинг станциялари, чанг-газ тозалаш ускуналари ва локал оқова сув тозалаш иншоотларининг мувофиқлик сертификати;

чанг-газ тозалаш ускуналари ва локал оқова сув тозалаш иншоотларининг аккредитациядан ўтган лабораторияларининг ўлчов натижаларига асосан аниқланган ҳақиқатда тозалаш самарадорлиги кўрсаткичларини тасдиқловчи ҳужжат.

Саноат корхонасидан мазкур бандда кўзда тутилмаган ҳужжатларни талаб қилинишига йўл қўйилмайди.

6. Саноат корхонаси томонидан мазкур Низомнинг 5-бандида назарда тутилган ҳужжатлар тўлиқ тақдим этилмаганда, хабарномадаги маълумотлар нотўғри кўрсатилганда ёки тўлиқ кўрсатилмаганда, Экология қўмитаси икки иш кунида саноат корхонасига камчиликларни тўлиқ кўрсатган ҳолда, хатоларни бартараф этиш ва етишмаётган ҳужжатларни тақдим этиш учун камида беш иш кунидан иборат муддат (имконият) беради.

Камчиликларни бартараф этиш зарурлиги тўғрисидаги хабарнома Экология қўмитаси томонидан ЯИДХП орқали шу куннинг ўзида электрон шаклда саноат корхонасига юборилади.

7. Саноат корхонаси ЯИДХП орқали хабарнома берган тақдирда, хабарномага тегишли маълумотлар киритилиб, унга илова қилинадиган ҳужжатлар расмийлаштирилгандан сўнг саноат корхонаси уни идентификация қилишнинг замонавий воситалари билан (электрон рақамли имзо, мобил-ID ва бошқалар) тасдиқлайди.

8. Саноат корхонаси хулоса олишда хабарномани кўриб чиқиш учун тақдим этиладиган ҳужжатлардаги маълумотларнинг ишончлилиги учун жавобгардир.

3-боб. Хабарномани кўриб чиқиш тартиби

9. Хабарнома ва унга илова қилинган ҳужжатлар Экология қўмитаси томонидан хабарнома келиб тушган кундан бошлаб ўн беш иш кунидан ошмаган муддатда кўриб чиқилади.

Бунда хабарнома ва унга илова қилинган ҳужжатлар Экология қўмитаси ва (ёки) унинг ҳудудий органлари томонидан жойига чиққан ҳолда ўрганилиши мумкин.

10. Хабарнома ва унга илова қилинган ҳужжатларни кўриб чиққанлик учун тўлов ундирилмайди.

11. Хабарнома ва унга илова қилинган ҳужжатларни ўрганиб чиқиш натижаси бўйича саноат корхонасини рағбатлантириш тўғрисида Экология қўмитасининг хулосаси расмийлаштирилади.

12. Экология қўмитаси хулоса расмийлаштирилгандан сўнг бир иш кунида ушбу Низомга 3-иловадаги шаклга мувофиқ QR-код (матрик штрихли код) қўйилган ҳолда, уни саноат корхонасига Давлат хизматлари маркази ёки ЯИДХП орқали юборади.

Саноат корхонасини рағбатлантириш тўғрисидаги хулосанинг бир нусхаси ЯИДХП орқали Ўзбекистон Республикаси Иқтисодиёт ва молия вазирлиги ҳузуридаги Ғазначилик хизмати қўмитасига юборилади.

13. Қуйидаги ҳоллар саноат корхонасини рағбатлантиришни рад этиш учун асос бўлади:

мазкур Низомнинг 2-бандида назарда тутилган шартлар бажарилмаганда;

мазкур Низомнинг 6-бандида белгиланган муддат ичида хабарнома ва унга илова қилинадиган ҳужжатлардаги хато ҳамда камчиликлар баргараф этилмаганда;

саноат корхонаси томонидан қалбаки ҳужжатлар тақдим этилганлиги аниқланганда;

тақдим этилган ҳужжатлардаги маълумотларнинг ҳақиқатда ўрнатилган мониторинг станциялари, чанг-газ тозалаш ускуналари ва локал оқова сув тозалаш иншоотлари параметрларига номувофиқ бўлганда;

мазкур Низомга мувофиқ саноат корхонаси аввал рағбатлантирилганда.

Саноат корхонасини рағбатлантиришни мазкур бандда кўзда тутилмаган бошқа асосларга кўра рад этишга йўл қўйилмайди.

14. Экология қўмитаси саноат корхонасини рағбатлантиришни рад этиш тўғрисида қарор қабул қилинган кундан бошлаб бир иш кунида рад этиш сабабларини кўрсатган ҳолда, саноат корхонасига Давлат хизматлари маркази ёки ЯИДХП орқали хабарнома юборади.

4-боб. Саноат корхонасини рағбатлантириш тартиби

15. Саноат корхонаси қуйидаги тартибда рағбатлантирилади:

а) атмосфера ҳавоси ифлосланиши фон мониторинги станцияларини ўрнатган саноат корхонасига:

табиатга зарар етказиш бўйича компенсация тўловлари бўйича шаклланган қарздорликдан воз кечилади.

Бунда саноат корхонасини рағбатлантириш тўғрисида хулоса берилган кундан бошлаб беш иш куни давомида автоматик тарзда Экология қўмитасининг тегишли ахборот тизими орқали табиатга зарар етказиш бўйича компенсация тўловлари бўйича шаклланган қарздорликдан воз кечилади ва бу ҳақида саноат корхонаси хабардор қилинади;

табиатга зарар етказиш бўйича республика бюджетига йўналтириладиган икки йиллик компенсация тўловларининг 50 фоизи саноат корхонасига қайтарилади;

б) мониторинг станциясини ўрнатган саноат корхонаси келгуси бир йил давомида чанг-газ тозалаш ускунаси ва (ёки) локал сув тозалаш ускунасини ўрнатганда, табиатга зарар етказиш бўйича республика бюджетига йўналтириладиган икки йиллик компенсация тўловларининг 70 фоизи саноат корхонасига қайтарилади.

Бунда табиатга зарар етказиш бўйича республика бюджетига йўналтириладиган компенсация тўловларининг тегишли қисми Экология қўмитасининг ЯИДХП орқали келиб тушган хулосасига асосан Ўзбекистон Республикаси Иқтисодиёт ва молия вазирлиги хузуридаги Ғазначилик хизмати қўмитасининг ахборот тизими орқали саноат корхонасига икки йил давомида тенг улушларда саноат корхонасининг тижорат банкидаги ҳисобварағига автоматлаштирилган тарзда қайтарилади.

5-боб. Яқунловчи қоидалар

16. Экология қўмитаси саноат корхоналарини рағбатлантириш масаласини кўриб чиқиш жараёнида ўрнатилган мониторинг станциялари мажбурий тартибда Атроф табиий муҳит давлат мониторинги тизимининг ягона геоахборот маълумотлар базасига уланишини таъминлайди.

17. Экология қўмитаси саноат корхоналарини рағбатлантириш ишларини ташкил этиш, мувофиқлаштириш ва мониторингини юритиш юзасидан масъул ҳисобланади.

18. Экология қўмитаси саноат корхоналарини рағбатлантириш тўғрисида тақдим этилган ҳар бир хулоса бўйича алоҳида электрон шаклда ҳисобот юритади.

19. Саноат корхоналари мониторинг станциялари, чанг-газ тозалаш ускуналари ва локал оқова сув тозалаш иншоотларини талаб этиладиган самарадорлик даражасида сақлаш ҳамда уларга доимий равишда техник хизмат кўрсатиб борилишини таъминлаши лозим.

20. Ушбу Низом талаблари бузилишида айбдор бўлган шахслар қонунчилик ҳужжатларида белгиланган тартибда жавоб берадилар.

Атроф-муҳитга таъсир кўрсатиш бўйича I ва II тоифаларга мансуб саноат корхоналарининг атроф табиий муҳитга таъсирини камайтириш ҳаракатларини рағбатлантириш тартиби тўғрисидаги низомга
1-илова

Саноат корхоналарининг атроф табиий муҳитга таъсирини камайтириш бўйича ҳаракатларини рағбатлантириш тартиби СХЕМАСИ

Босқичлар	Ижрочи	Тадбирлар	Ижро муддати
1-босқич	Саноат корхоналари	Хабарнома ва унга илова қилинадиган ҳужжатларни Давлат хизматлари маркази ёки Ягона интерактив давлат хизматлари портали (кейинги ўринларда – ЯИДХП) орқали Экология қўмитасига тақдим этади.	Саноат корхоналарининг хоҳишига кўра
2-босқич	Экология қўмитаси	1. Тақдим этилган ҳужжатларни заруратга кўра жойига чиққан ҳолда ўрганади. 2. Тақдим этилган ҳужжатларни ўрганиб чиқиш натижаси бўйича саноат корхоналарини рағбатлантириш тўғрисида хулоса беради ёки хулоса беришни рад этади.	Хабарнома қабул қилинган кундан бошлаб ўн беш иш кунида
3-босқич	Экология қўмитаси	1. Рағбатлантириш тўғрисида хулоса берганда, уни Давлат хизматлари маркази ёки ЯИДХП орқали саноат корхонасига юборади. 2. Рағбатлантиришни рад этиш тўғрисида рад этиш сабабларини кўрсатган ҳолда, Давлат хизматлари маркази ёки ЯИДХП орқали саноат корхонасига хабарнома юборади.	Хулоса бериш ёки хулоса беришни рад этиш тўғрисида қарор қабул қилинган кундан бошлаб бир иш кунида
4-босқич	Экология қўмитаси	Атмосфера ҳавоси ифлосланиши фон мониторинги станциясини ўрнатган саноат корхонасига табиатга зарар етказиш бўйича компенсация тўловларидан шаклландан қарздорликдан автоматик тарзда воз кечади ва бу ҳақида саноат корхонасини хабардор қилади.	Саноат корхоналарини рағбатлантириш тўғрисидаги хулоса берилган кундан бошлаб беш иш куни давомида

<p>5-босқич</p>	<p>Иқтисодиёт ва молия вазирлиги</p>	<p>1. Атмосфера ҳавоси ифлосланиши фон мониторинги станциясини ўрнатган саноат корхонасига Экология қўмитасининг ЯИДХП орқали келиб тушган хулосасига асосан табиатга зарар етказиш бўйича республика бюджетига йўналтириладиган икки йиллик компенсация тўловларининг 50 фоизини қайтаради.</p> <p>2. Фон мониторинги станцияларини ўрнатган саноат корхонаси келгуси бир йил давомида чанг-газ тозалаш ускунаси ва локал сув тозалаш ускунасини ўрнатганда, Экология қўмитасининг ЯИДХП орқали келиб тушган хулосасига асосан табиатга зарар етказиш бўйича республика бюджетига йўналтириладиган икки йиллик компенсация тўловларининг 70 фоизини саноат корхонасига қайтаради.</p>	<p>Икки йил давомида</p>
-----------------	--	--	------------------------------

Атроф-муҳитга таъсир кўрсатиш бўйича I ва II тоифаларга
мансуб саноат корхоналарининг атроф табиий муҳитга
таъсирини камайтириш ҳаракатларини рағбатлантириш
тартиби тўғрисидаги низомга
2-илова

Атмосфера ҳавоси ифлосланиши фон мониторинги станцияси, чанг-газ
ва (ёки) локал оқова сув тозалаш ускунаси ўрнатилгани тўғрисида
ХАБАРНОМА

Хабарнома рўйхатга олинган сана 20__ йил “__” _____ Рўйхатга олиш рақами _____	Ўзбекистон Республикаси Экология ва иқлим ўзгариши миллий қўмитаси
(корхонанинг номи ва унинг ташкилий-ҳуқуқий шакли, СТИРи)	
(корхонанинг юридик манзили)	
телефон рақами, электрон почта манзили	
Атроф-муҳитга таъсир кўрсатиш бўйича I ва II тоифаларга мансуб корхоналарнинг экологик ишлаб чиқаришга ўтишдаги ҳаракатларини рағбатлантириш босқичи.	<input type="checkbox"/> биринчи босқич: табиатга зарар етказиш бўйича компенсация тўловларидан шаклланган қарздорликдан воз кечиш; табиатга зарар етказиш бўйича республика бюджетига йўналтириладиган икки йиллик компенсация тўловларининг 50 фоизини қайтариш. <input type="checkbox"/> иккинчи босқич: табиатга зарар етказиш бўйича республика бюджетига йўналтириладиган икки йиллик компенсация тўловларининг 70 фоизини қайтариш.
1.	
(битим, шартнома, инвойс ва бошқаларга мувофиқ фон мониторинги станциялари, чанг-газ тозалаш ускуналари ва локал оқова сув тозалаш иншоотларининг номи, русуми, маркаси)	
20__ йил “__” _____ даги _____-сон битим(лар) (шартнома, инвойс) бўйича _____ умумий суммадаги	
ТИФ ТН бўйича коди _____	
Ишлаб чиқарувчи мамлакат, фирма: _____	
2. Хабарномага илова қилинган ҳужжатлар:	
Корхона раҳбари _____	_____
(электрон рақамли имзо)	(Ф.И.О)
QR-код	

Атроф-муҳитга таъсир кўрсатиш бўйича I ва II тоифаларга
мансуб саноат корхоналарининг атроф табиий муҳитга
таъсирини камайтириш ҳаракатларини рағбатлантириш
тартиби тўғрисидаги низомга
3-илова

**Атроф-муҳитга таъсир кўрсатишнинг I ва II тоифаларига кирувчи саноат
корхоналарининг атроф табиий муҳитга таъсирини камайтириш
ҳаракатларини рағбатлантириш юзасидан
ХУЛОСА**

20__ йил “__” _____ -сон _____

Ушбу хулоса Ўзбекистон Республикаси Экология ва иқлим ўзгариши миллий қўмитаси томонидан берилган.

_____ манзилида жойлашган

_____ (саноат корхонасининг номи)

Рағбатлантириш асоси (мониторинг станцияси, чанг-газ тозалаш ускунаси ёки локал оқова тозалаш
иншоотининг тури, русуми самарадорлиги кўрсатилган ҳолда)

_____ бўлган,

20__ йил “__” _____ даги _____ -сон битим(лар) (шартнома, инвойс) бўйича
қиймати _____

_____ бўлган

(мониторинг станцияси, чанг-газ ёки локал тозалаш иншоотининг шартномада кўрсатилган қиймати)

_____ микдорда

(қўлланилган рағбатлантириш шакли тўлиқ ёзилади)

_____ учун

Лаборатория хулосасининг санаси ва рақами: _____

Ускунани ишлаб чиқарувчи корхона томонидан тақдим этилган сертификат санаси ва рақами :

Изоҳ: _____

_____ Ф.И.О, лавозими,

_____ QR код



Вазирлар Маҳкамасининг
2026 йил “28” февралдаги 85-сон қарорига
2-илова

Ўзбекистон Республикаси Ҳукуматининг айрим қарорларига киритилаётган ўзгартириш ва қўшимчалар

1. Вазирлар Маҳкамасининг “Саноат корхоналарининг атроф-муҳитга салбий таъсирини камайтиришни таъминлаш чора-тадбирлари тўғрисида” 2024 йил 25 ноябрдаги 783-сон қарорида:

а) 2-банднинг учинчи хатбошиси “чанг-газ тозалаш ускуналарини ўрнатиш” сўзларидан кейин “ва мавжудларини модернизация қилиш” сўзлари билан тўлдирилсин;

б) 3-бандда:

учинчи ва тўртинчи хатбошилар қуйидаги таҳрирда баён этилсин:

“автоматлашган кичик станциялар ва автоматик кузатув постлари Ўзбекистон Республикасининг О‘зМSt 194:2024 “Атмосфера ҳавоси сифатини автоматик мониторинг станциялари. Умумий техник шартлар” миллий стандартига, ташламаларнинг автоматик мониторинг станциялари Ўзбекистон Республикасининг О‘зМSt 195:2024 “Ташламаларнинг автоматик мониторинг станциялари. Умумий техник шартлар” миллий стандартига мувофиқ бўлиши шарт;

автоматлашган кичик станциялар (ТИФ ТН коди 9027), ташламаларнинг автоматик мониторинг станциялари (ТИФ ТН коди 9027), автоматик кузатув постлари (ТИФ ТН коди 9027), чанг-газ тозалаш ускуналари (ТИФ ТН коди 8421) ҳамда локал сув тозалаш иншоотларининг (ТИФ ТН коди 8421) техник жиҳатдан тартибга солиш соҳасидаги норматив ҳужжатлар талабларига мувофиқлигини баҳолаш ҳамда ўлчаш воситаларини метрология текширувидан ўтказиш Экология қўмитаси ҳузуридаги Давлат экологик сертификатлаштириш ва стандартлаштириш маркази томонидан амалга оширилади;

бешинчи хатбошидаги “Экология вазирлиги” сўзлари “Экология қўмитаси” сўзлари билан алмаштирилсин;

в) 2-илованинг номи “чанг-газ тозалаш ускуналарини ўрнатиш” сўзларидан кейин “ва мавжудларини модернизация қилиш” сўзлари билан тўлдирилсин.

2. Вазирлар Маҳкамасининг “Ўзбекистон Республикасида маҳсулот ва хизматларни ихтиёрий экологик маркировкалаш тизимини такомиллаштириш чора-тадбирлари тўғрисида” 2025 йил 20 январдаги 20-сон қарорида:

а) 1-банддаги “Экология, атроф-муҳитни муҳофаза қилиш ва иқлим ўзгариши вазирлиги (кейинги ўринларда – Экология вазирлиги)” сўзлари “Экология ва иқлим ўзгариши миллий қўмитаси (кейинги ўринларда – Экология қўмитаси)” сўзлари билан алмаштирилсин.

б) 2, 3 ва 8-бандлардаги “Экология вазирлиги” сўзлари “Экология қўмитаси” сўзлари билан алмаштирилсин.



БЕШИНЧИ БЎЛИМ

**ВАЗИРЛИКЛАР, ДАВЛАТ ҚЎМИТАЛАРИ
ВА ИДОРЛАРИНИНГ ЎЗБЕКISTОН
РЕСПУБЛИКАСИ АДЛИЯ ВАЗИРЛИГИДА
ДАВЛАТ РЎЙХАТИДАН ЎТКАЗИЛГАН
НОРМАТИВ-ҲУҚУҚИЙ ҲУЖЖАТЛАРИ**



O'ZBEKISTON RESPUBLIKASI
ADLIYA VAZIRLIGIDA
DAVLAT RO'YXATIDAN O'TKAZILDI
RO'YXAT RAQAMI: 2146-20
2026 - yil 28 - Fevral

O'ZBEKISTON RESPUBLIKASI IQTISODIYOT VA MOLIYA VAZIRINING BUYRUG'I

Budjet tasnifini qo'llash bo'yicha yo'riqnomaga o'zgartirish va qo'shimchalar kiritish to'g'risida

O'zbekiston Respublikasining Budjet [kodeksi](#), O'zbekiston Respublikasi Prezidentining 2025-yil 21-noyabrdagi PF-223-son "Qishloq xo'jaligi tavakkalchiliklarini sug'urta qilish mexanizmini samarali tashkil etish [to'g'risida](#)"gi, 2025-yil 23-oktabrdagi PF-190-son "Kasbiy ta'lim tizimida boshqaruv samaradorligini oshirish chora-tadbirlari [to'g'risida](#)"gi farmonlari, 2026-yil 15-yanvardagi PQ-9-son "Kitobxonlik madaniyatini rivojlantirish va aholi o'rtasida kitob o'qishga qiziqishni oshirish chora-tadbirlari [to'g'risida](#)"gi, 2025-yil 30-dekabrdagi PQ-398-son "Ta'lim, sog'liqni saqlash va sport tizimini barqaror rivojlantirishni ta'minlash chora-tadbirlari [to'g'risida](#)"gi, 2025-yil 27-dekabrdagi PQ-390-son "O'zbekiston Respublikasi Fanlar akademiyasi faoliyatini takomillashtirish chora-tadbirlari [to'g'risida](#)"gi, 2025-yil 8-sentabrdagi PQ-277-son "Maktabdan tashqari ta'lim tizimini yangi bosqichga olib chiqish chora-tadbirlari [to'g'risida](#)"gi qarorlariga muvofiq buyuraman:

1. O'zbekiston Respublikasi moliya vazirining 2010-yil 20-avgustdagi 65-son buyrug'i (ro'yxat raqami 2146, 2010-yil 11-oktabr) (O'zbekiston Respublikasi qonun hujjatlari to'plami, 2010-y., 40-41-son, 356-modda) bilan tasdiqlangan Budjet tasnifini qo'llash bo'yicha yo'riqnomaga ilovaga muvofiq o'zgartirish va qo'shimchalar kiritilsin.

2. Mazkur buyruq rasmiy e'lon qilingan kundan e'tiboran kuchga kiradi.

Vazir
2026-yil 17-fevral
332-son



KUCHKAROV DJAMSHID
ANVAROVICH

O'zbekiston Respublikasi iqtisodiyot va moliya vazirining 2026-yil
17-fevraldagi 332-son buyrug'iga

ILOVA

**Budjet tasnifini qo'llash bo'yicha yo'riqnomaga
kiritilayotgan o'zgartirish va qo'shimchalar**

1. 152-bandning oltinchi xatboshisi quyidagi tahrirda bayon etilsin:

“42 52 500 “Yonilg'i va YOMM” budjet tashkilotlarining xo'jalik va texnik ehtiyojlari uchun yonilg'i, transportlarni quvvatlash uchun elektroenergiya va YOMMlarni sotib olish xarajatlarini aks ettiradi;”.

2. 1-ilovada:

1) 3 086 1 0 qatordan keyin quyidagi mazmundagi qatorlar bilan to'ldirilsin:

“3 087 0 0 Qishloq xo'jaligi vazirligi huzuridagi Qishloq xo'jaligi sug'urtasi jamg'armasi;

3 087 1 0 Respublika mablag'lari;

3 088 0 0 Iqtisodiyot va moliya vazirligi huzuridagi Ijtimoiy soha muassasalarini qurish va ta'mirlash jamg'armasi;

3 088 1 0 Respublika mablag'lari;

3 089 0 0 Kasbiy ta'lim agentligi huzuridagi Kasbiy ta'limni rivojlantirish jamg'armasi;

3 089 1 0 Respublika mablag'lari;

3 090 0 0 Hududlarni rivojlantirish bo'yicha jamg'armalar;

3 090 2 0 Hududiy mablag'lar;

3 090 2 1 Qoraqalpog'iston Respublikasining respublika darajasidagi, viloyatlarning viloyat darajasidagi va Toshkent shahrining shahar darajasidagi mablag'lari;

3 091 0 0 Yoshlar ishlari agentligi huzuridagi “Yashil tashabbuslar”ni qo'llab-quvvatlash jamg'armasi;

3 091 10 Respublika mablag'lari;

3 092 00 Yoshlar ishlari agentligi huzuridagi Kitobxonlik madaniyatini rivojlantirish jamg'armasi;

3 092 10 Respublika mablag'lari;

3 093 0 0 Fanlar akademiyasi jamg'armasi;

3 093 10 Respublika mablag'lari;

3 094 0 0 Maktabgacha va maktab ta'limi vazirligi huzuridagi "Kelajak" markazlarini qo'llab-quvvatlash jamg'armasi;

3 094 1 0 Respublika mablag'lari";

2) 5 002 0 0 qatordan keyin quyidagi mazmundagi qator bilan to'ldirilsin:

"5 002 1 0 Respublika mablag'lari".

3. 2-ilovaning 3 430 156 qatoridagi "nazorat-kassa mashinalaridan" degan so'zlar "nazorat-kassa texnikalaridan" degan so'zlar bilan almashtirilsin.

4. 4-ilovada:

1) 7 016 805 qatordan keyin quyidagi mazmundagi qator bilan to'ldirilsin:

"7 016 806 Budget tashkilotlarining budgetdan tashqari jamg'armalari mablag'lari hisobidan kapital qo'yilmalar";

2) 7 019 991 qatordan keyin quyidagi mazmundagi qator bilan to'ldirilsin:

"7 019 998 O'zbekiston Respublikasining respublika budgetidan ajratiladigan mablag'lar Hisob palatasi va (yoki) Bosh prokuratura huzuridagi Iqtisodiy jinoyatlarga qarshi kurashish departamentining Davlat moliyaviy nazorati inspeksiyasi tomonidan kamaytirilishi natijasida maqbullashtirilgan mablag'lar";

3) 7 029 805 qatordan keyin quyidagi mazmundagi qator bilan to'ldirilsin:

"7 029 806 Budget tashkilotlarining budgetdan tashqari jamg'armalari mablag'lari hisobidan kapital qo'yilmalar";

4) 7 039 805 qatordan keyin quyidagi mazmundagi qator bilan to'ldirilsin:

“7 039 806 Budget tashkilotlarining budgetdan tashqari jamg'armalari mablag'lari hisobidan kapital qo'yilmalar”;

5) 7 042 118 qatordan keyin quyidagi mazmundagi qator bilan to'ldirilsin:

“7 042 119 Qishloq xo'jaligi vazirligi huzuridagi Qishloq xo'jaligi sug'urtasi jamg'armasi”;

6) 7 049 805 qatordan keyin quyidagi mazmundagi qator bilan to'ldirilsin:

“7 049 806 Budget tashkilotlarining budgetdan tashqari jamg'armalari mablag'lari hisobidan kapital qo'yilmalar”;

7) 7 056 805 qatordan keyin quyidagi mazmundagi qator bilan to'ldirilsin:

“7 056 806 Budget tashkilotlarining budgetdan tashqari jamg'armalari mablag'lari hisobidan kapital qo'yilmalar”;

8) 7 069 805 qatordan keyin quyidagi mazmundagi qator bilan to'ldirilsin:

“7 069 806 Budget tashkilotlarining budgetdan tashqari jamg'armalari mablag'lari hisobidan kapital qo'yilmalar”;

9) 7 076 805 qatordan keyin quyidagi mazmundagi qator bilan to'ldirilsin:

“7 076 806 Budget tashkilotlarining budgetdan tashqari jamg'armalari mablag'lari hisobidan kapital qo'yilmalar”;

10) 7 089 805 qatordan keyin quyidagi mazmundagi qator bilan to'ldirilsin:

“7 089 806 Budget tashkilotlarining budgetdan tashqari jamg'armalari mablag'lari hisobidan kapital qo'yilmalar”;

11) 7 089 901 qatordan keyin quyidagi mazmundagi qator bilan to'ldirilsin:

“7 089 902 Ta'mirlash ishlarini o'tkazish xarajatlari”;

12) 7 098 805 qatordan keyin quyidagi mazmundagi qator bilan to'ldirilsin:

“7 098 806 Budget tashkilotlarining budgetdan tashqari jamg'armalari mablag'lari hisobidan kapital qo'yilmalar”;

13) 7 103 700 qatordan keyin quyidagi mazmundagi qatorlar bilan to'ldirilsin:

“7 103 900 Boshqa nafaqalar va ularni yetkazib berish bilan bog‘liq xarajatlar”;

7 103 910 Tug‘ish vaqtida yoki tug‘ishdan keyingi davrda ona vafot etganda, tug‘ilgan bolani farzandlikka olgan yoki unga vasiy qilib belgilangan xodimga nafaqa;

7 103 920 Jazoni ijro etish muassasalaridan ozod qilingan shaxslarga bir martalik nafaqa;

7 103 930 Himoya qilinuvchi shaxslarga bir yo‘la beriladigan nafaqa”;

14) 7 109 401 qator chiqarib tashlansin;

15) 7 109 805 qatordan keyin quyidagi mazmundagi qator bilan to‘ldirilsin:

“7 109 806 Budget tashkilotlarining budgetdan tashqari jamg‘armalari mablag‘lari hisobidan kapital qo‘yilmalar”.

5. 5-ilovada:

1) 42 52 140 qatordan keyin quyidagi mazmundagi qator bilan to‘ldirilsin:

“42 52 150 Yong‘in xavfsizligini ta‘minlash bo‘yicha tovar-moddiy zaxiralar”;

2) 42 99 000 qatordan keyin quyidagi mazmundagi qator bilan to‘ldirilsin:

“42 99 950 Yong‘in xavfsizligini ta‘minlash xarajatlari”.

6. 5a-ilovada:

1) 42 52 140 qatordan keyin quyidagi mazmundagi qator bilan to‘ldirilsin:

“42 52 150 Yong‘in xavfsizligini ta‘minlash bo‘yicha tovar-moddiy zaxiralar”;

2) 42 99 000 qatordan keyin quyidagi mazmundagi qator bilan to‘ldirilsin:

“42 99 950 Yong‘in xavfsizligini ta‘minlash xarajatlari”.



O'ZBEKISTON RESPUBLIKASI
ADLIYA VAZIRLIGIDA
DAVLAT RO'YXATIDAN O'TKAZILDI
RO'YXAT RAQAMI: 2173-3
2026 - yil 28 - Fevral

O'ZBEKISTON RESPUBLIKASI KAMBAG'ALLIKNI QISQARTIRISH
VA BANDLIK VAZIRINING
BUYRUG'I

**“Iqtisodiyotning ayrim tarmoqlari xo‘jalik yurituvchi subyektlari
uchun xodimlar soni va mehnatga haq to‘lash fondining eng kam
me‘yorlarini aniqlash tartibi to‘g‘risidagi nizomni tasdiqlash
haqida”gi buyruq, shuningdek unga o‘zgartirish va
qo‘shimchalarni o‘z kuchini yo‘qotgan deb topish to‘g‘risida**

O‘zbekiston Respublikasining Mehnat kodeksi, O‘zbekiston Respublikasi Prezidentining 2016-yil 27-dekabrda PQ–2699-son “O‘zbekiston Respublikasining 2017-yilgi asosiy makroiqtisodiy ko‘rsatkichlari prognozi va Davlat budjeti parametrlari to‘g‘risida”gi qarori va O‘zbekiston Respublikasi Vazirlar Mahkamasining 2025-yil 24-iyuldagi 465-son “Mehnat normalarini ishlab chiqish va joriy qilish tartibi to‘g‘risidagi namunaviy nizomni tasdiqlash haqida”gi qaroriga muvofiq buyuraman:

1. Ayrim idoraviy normativ-huquqiy hujjatlar ilovaga muvofiq o‘z kuchini yo‘qotgan deb topilsin.
2. Mazkur buyruq O‘zbekiston Respublikasi Iqtisodiyot va moliya vazirligi, Qurilish va uy-joy kommunal xo‘jaligi vazirligi va Savdo-sanoat palatasi bilan kelishilgan.
3. Mazkur buyruq rasmiy e‘lon qilingan kundan e‘tiboran kuchga kiradi.

Vazir
2026-yil 23-fevral
34-2025/B-son



ZAXIDOV BOTIR
ERKINOVICH

Kelishildi:

Vazir
02-Fevral 2026-yil



KUCHKAROV DJAMSHID
ANVAROVICH

Вазир
30-Январ 2026-йил



XIDOYATOV SHERZOD
SAIDJANOVICH

Rais
09-Январ 2026-йил



VAXABOV DAVRON
ABDUJALALOVICH

O'zbekiston Respublikasi kambag'allikni qisqartirish va bandlik
vazirining 2026-yil 23-fevraldagi 34-2025/B-son buyrug'iga

ILOVA

O'z kuchini yo'qotgan deb topilayotgan idoraviy normativ-huquqiy hujjatlar

RO'YXATI

1. O'zbekiston Respublikasi mehnat va aholini ijtimoiy muhofaza qilish vazirining 2010-yil 3-dekabrda 193-Q-son "Iqtisodiyotning ayrim tarmoqlari xo'jalik yurituvchi subyektlari uchun xodimlar soni va mehnatga haq to'lash fondining eng kam me'yorlarini aniqlash tartibi to'g'risidagi nizomni tasdiqlash haqida"gi buyrug'i (ro'yxat raqami 2173, 2010-yil 28-dekabr) (O'zbekiston Respublikasi qonun hujjatlari to'plami, 2010-y., 52-son, 527-modda).

2. O'zbekiston Respublikasi mehnat va aholini ijtimoiy muhofaza qilish vazirining 2011-yil 5-iyuldagi 39-B-son "Iqtisodiyotning ayrim tarmoqlari xo'jalik yurituvchi subyektlari uchun xodimlar soni va mehnatga haq to'lash fondining eng kam me'yorlarini aniqlash tartibi to'g'risidagi nizomga o'zgartirish va qo'shimchalar kiritish haqida"gi buyrug'i (ro'yxat raqami 2173-1, 2011-yil 29-iyul) (O'zbekiston Respublikasi qonun hujjatlari to'plami, 2011-y., 31-son, 330-modda).

3. O'zbekiston Respublikasi mehnat va aholini ijtimoiy muhofaza qilish vazirining 2012-yil 28-dekabrda 76-B-son "Iqtisodiyotning ayrim tarmoqlari xo'jalik yurituvchi subyektlari uchun xodimlar soni va mehnatga haq to'lash fondining eng kam me'yorlarini aniqlash tartibi to'g'risidagi nizomga o'zgartirishlar kiritish haqida"gi buyrug'i (ro'yxat raqami 2173-2, 2013-yil 28-yanvar) (O'zbekiston Respublikasi qonun hujjatlari to'plami, 2013-y., 5-son, 58-modda).



O'ZBEKISTON RESPUBLIKASI
ADLIYA VAZIRLIGIDA
DAVLAT RO'YXATIDAN O'TKAZILDI
RO'YXAT RAQAMI: 2219-18
2026 - yil 28 - Fevral

O'ZBEKISTON RESPUBLIKASI RAQAMLI TEXNOLOGIYALAR
VAZIRINING
BUYRUG'I

**Pochta aloqasi xizmatlarini ko'rsatish qoidalariga o'zgartirishlar
kiritish to'g'risida**

O'zbekiston Respublikasi Prezidentining 2025-yil 18-noyabrdagi PF-217-son "Ekologiya va turizm sohalarida aholi talablariga tezkor javob bera oladigan boshqaruv tizimini yaratish chora-tadbirlari to'g'risida"gi [Farmoni](#) hamda O'zbekiston Respublikasi Vazirlar Mahkamasining 2026-yil 23-yanvardagi 23-son "Majburiy raqamli markirovkalash tizimi samaradorligini oshirishga oid qo'shimcha chora-tadbirlar to'g'risida"gi [qaroriga](#) muvofiq **buyuraman**:

1. O'zbekiston aloqa va axborotlashtirish agentligi bosh direktorining 2011-yil 22-fevraldagi 1-yu-son buyrug'i (ro'yxat raqami 2219, 2011-yil 18-aprel) (O'zbekiston Respublikasi qonun hujjatlari to'plami, 2011-y., 16-son, 167-modda) bilan tasdiqlangan Pochta aloqasi xizmatlarini ko'rsatish [qoidalariga](#) ilovaga muvofiq o'zgartirishlar kiritilsin.

2. Mazkur buyruq rasmiy e'lon qilingan kundan e'tiboran kuchga kiradi.

Vazir
2026-yil 17-fevral
288-mh-son



SHERMATOV SHERZOD
XOTAMOVICH

O'zbekiston Respublikasi raqamli texnologiyalar vazirining
2026-yil 17-fevraldagi 288-mh-son buyrug'iga
ILOVA

**Pochta aloqasi xizmatlarini ko'rsatish qoidalariga
kiritilayotgan o'zgartirishlar**

1. 99-bandda:

birinchi, uchinchi va to'rtinchi xatboshilardagi "onlayn nazorat kassa mashinasi"
degan so'zlar "onlayn nazorat kassa texnikasi" degan so'zlar bilan almashtirilsin;

ikkinchi xatboshidagi "onlayn nazorat kassa mashinasining" degan so'zlar "onlayn
nazorat kassa texnikasining" degan so'zlar bilan almashtirilsin.

2. 143-band, 159-bandning birinchi va ikkinchi xatboshilari, 172-bandning
ikkinchi xatboshisi, 204 va 206-bandlar, 207-bandning "b" kichik bandidagi "onlayn
nazorat kassa mashinasining" degan so'zlar "onlayn nazorat kassa texnikasining" degan
so'zlar bilan almashtirilsin.

3. 3-ilovaning 3-bandi "v" kichik bandi to'rtinchi va yettinchi xatboshilaridagi
"Ekologiya, atrof-muhitni muhofaza qilish va iqlim o'zgarishi vazirligi" degan so'zlar
"Ekologiya va iqlim o'zgarishi milliy qo'mitasi" degan so'zlar bilan almashtirilsin.



O'ZBEKISTON RESPUBLIKASI
ADLIYA VAZIRLIGIDA
DAVLAT RO'YXATIDAN O'TKAZILDI
RO'YXAT RAQAMI: 2450-1
2026 - yil 28 - Fevral

O'ZBEKISTON RESPUBLIKASI OLIY TA'LIM, FAN VA INNOVATSIYALAR
VAZIRINING BUYRUG'I

**“O'rta maxsus, kasb-hunar ta'limi muassasalari o'quvchilarini bir yil
takroran o'qitish uchun kursda qoldirish tartibi to'g'risidagi nizomni tasdiqlash
haqida”gi buyruqqa o'zgartirishlar kiritish to'g'risida**

O'zbekiston Respublikasining “Ta'lim to'g'risida”gi [Qonuni](#), O'zbekiston Respublikasi Prezidentining 2025-yil 23-oktabrdagi PF–190-son “Kasbiy ta'lim tizimida boshqaruv samaradorligini oshirish chora-tadbirlari [to'g'risida](#)”gi va 2024-yil 16-oktabrdagi PF–158-son “Kasbiy ta'limda malakali kadrlar tayyorlash tizimini yanada takomillashtirish va xalqaro ta'lim dasturlarini joriy qilish chora-tadbirlari [to'g'risida](#)”gi farmonlari hamda Vazirlar Mahkamasining 2020-yil 7-avgustdagi 466-son “O'zbekiston Respublikasida uzluksiz boshlang'ich, o'rta va o'rta maxsus professional ta'lim tizimini tartibga soluvchi normativ-huquqiy hujjatlarni tasdiqlash to'g'risida”gi [qaroriga](#) muvofiq **buyuraman:**

1. O'zbekiston Respublikasi Oliy va o'rta maxsus ta'lim vazirligining O'rta maxsus, kasb-hunar ta'limi markazi direktorining 2013-yil 11-martdagi 62/1-son “O'rta maxsus, kasb-hunar ta'limi muassasalari o'quvchilarini bir yil takroran o'qitish uchun kursda qoldirish tartibi to'g'risidagi nizomni tasdiqlash haqida”gi [buyrug'iga](#) (ro'yxat raqami 2450, 2013-yil 11-aprel) (O'zbekiston Respublikasi qonun hujjatlari to'plami, 2013-y., 15-son, 211-modda) ilovaga muvofiq o'zgartirishlar kiritilsin.

2. Mazkur buyruq rasmiy e'lon qilingan kundan e'tiboran kuchga kiradi.

Vazir
2026-yil 10-fevral
50-son



SHARIPOV
KONGRATBAY
AVEZIMBETOVICH

O‘zbekiston Respublikasi oliy ta’lim, fan va innovatsiyalar
vazirining 2026-yil 10-fevraldagi 50-son buyrug‘iga

ILOVA

“O‘rta maxsus, kasb-hunar ta’limi muassasalari o‘quvchilarini bir yil takroran o‘qitish uchun kursda qoldirish tartibi to‘g‘risidagi nizomni tasdiqlash haqida”gi buyruqqa kiritilayotgan o‘zgartirishlar

1. Buyruqda:

1) nomi quyidagi tahrirda bayon etilsin:

“Kasbiy ta’lim tashkilotlari o‘quvchilarini tegishli ta’lim dasturida takroran o‘qitish uchun kursda qoldirish tartibi to‘g‘risidagi nizomni tasdiqlash haqida”;

2) 1-band quyidagi tahrirda bayon etilsin:

“1. Kasbiy ta’lim tashkilotlari o‘quvchilarini tegishli ta’lim dasturida takroran o‘qitish uchun kursda qoldirish tartibi to‘g‘risidagi nizom ilovaga muvofiq tasdiqlansin.”.

2. Nizomda:

1) nomi quyidagi tahrirda bayon etilsin:

“Kasbiy ta’lim tashkilotlari o‘quvchilarini tegishli ta’lim dasturida takroran o‘qitish uchun kursda qoldirish tartibi to‘g‘risidagi nizom”;

2) muqaddima quyidagi tahrirda bayon etilsin:

“Mazkur Nizom kasbiy ta’lim tashkilotlarining (bundan buyon matnda ta’lim tashkiloti deb yuritiladi) o‘quvchilarini tegishli ta’lim dasturida takroran o‘qitish uchun kursda qoldirish tartibini belgilaydi.

Mazkur Nizom xorijiy ta’lim tashkilotlari va ularning filiallari (markaz, bo‘lim, o‘quv-maslahat punkti va shu kabilar) va harbiy akademik litseylar hamda olimpiya va paralimpiya sport turlariga tayyorlash markazlariga tatbiq etilmaydi.”;

3) 1-banddagi “bir yil” va “muassasasidan” degan so‘zlar tegishli ravishda “tegishli ta’lim dasturida” va “tashkilotidan” degan so‘zlar bilan almashtirilsin;

4) 2-bandda:

birinchi xatboshidagi “muassasasida” va “bir yil” degan so‘zlar tegishli ravishda “tashkilotida” va “tegishli ta’lim dasturida” degan so‘zlar bilan almashtirilsin;

ikkinchi xatboshidagi “muassasasining” degan so‘z “tashkilotining” degan so‘z bilan almashtirilsin;

uchinchi xatboshidagi “muassasasining” va “muassasasi” degan so‘zlar tegishli ravishda “tashkilotining” va “tashkiloti” degan so‘zlar bilan almashtirilsin;

5) 4-band quyidagi tahrirda bayon etilsin:

“4. Qoraqalpog‘iston Respublikasi Kasbiy ta’lim agentligi, viloyatlar va Toshkent shahar kasbiy ta’lim boshqarmalari (bundan buyon matnda hududiy kasbiy ta’lim boshqarmasi deb yuritiladi) ta’lim tashkiloti tomonidan taqdim etilgan o‘quvchilarni tegishli ta’lim dasturida takroran o‘qitish uchun kursda qoldirishga tegishli hujjatlarning haqqoniyligini o‘rganish huquqiga ega.”;

6) 2-bobning nomidagi “bir yil” degan so‘zlar “tegishli ta’lim dasturida” degan so‘zlar bilan almashtirilsin;

7) 5-bandda:

birinchi xatboshidagi “bir yil” degan so‘zlar “tegishli ta’lim dasturida” degan so‘zlar bilan almashtirilsin;

uchinchi xatboshidagi “ishlab chiqarish yoki diplom oldi amaliyotlaridan” degan soʻzlar “yagona ishlab chiqarish amaliyotlaridan” degan soʻzlar bilan almashtirilsin;

8) 6-bandda:

birinchi xatboshidagi “ishlab chiqarish yoki diplom oldi amaliyotlaridan” degan soʻzlar “yagona ishlab chiqarish amaliyotlaridan” degan soʻzlar bilan almashtirilsin;

ikkinchi xatboshidagi “Bir yil” va “muassasasi” degan soʻzlar tegishli ravishda “Tegishli taʼlim dasturida” va “tashkiloti” degan soʻzlar bilan almashtirilsin;

9) 7-bandning birinchi xatboshisidagi “Bir yil” va “muassasasi” degan soʻzlar tegishli ravishda “Tegishli taʼlim dasturida” va “tashkiloti” degan soʻzlar bilan almashtirilsin;

10) 8-bandda:

birinchi xatboshidagi “bir yil” degan soʻzlar “tegishli taʼlim dasturida” degan soʻzlar bilan almashtirilsin;

ikkinchi xatboshidagi “ishlab chiqarish yoki diplom oldi amaliyotlaridan” va “bir yil” degan soʻzlar tegishli ravishda “yagona ishlab chiqarish amaliyotlaridan” va “tegishli taʼlim dasturida” degan soʻzlar bilan almashtirilsin;

uchinchi xatboshidagi “bir yil” degan soʻzlar va “tegishli taʼlim dasturida” degan soʻzlar bilan almashtirilsin;

toʻrtinchi xatboshidagi “bir yil” va “oʻrta maxsus, kasb-hunar” degan soʻzlar tegishli ravishda “tegishli taʼlim dasturida” va “kasbiy” degan soʻzlar bilan almashtirilsin;

11) 9-bandda:

birinchi xatboshidagi “bir yil” degan soʻzlar “tegishli taʼlim dasturida” degan soʻzlar bilan almashtirilsin;

ikkinchi xatboshidagi “ishlab chiqarish va diplom oldi amaliyoti” degan soʻzlar “yagona ishlab chiqarish amaliyoti” degan soʻzlar bilan almashtirilsin;

12) 10-banddagi “bir yil” va “muassasasi” degan soʻzlar tegishli ravishda “tegishli taʼlim dasturida” va “tashkiloti” degan soʻzlar bilan almashtirilsin;

13) 11-banddagi “bir yil” va “muassasasining” degan soʻzlar tegishli ravishda “tegishli taʼlim dasturida” va “tashkilotining” degan soʻzlar bilan almashtirilsin;

14) 3-bobning nomidagi “Bir yil” degan soʻzlar “Tegishli taʼlim dasturida” degan soʻzlar bilan almashtirilsin;

15) 13-bandda:

birinchi xatboshidagi “muassasasida” degan soʻz “tashkilotida” degan soʻz bilan almashtirilsin;

ikkinchi xatboshidagi “Bir yil” va “muassasasi” degan soʻzlar tegishli ravishda “Tegishli taʼlim dasturida” va “tashkiloti” degan soʻzlar bilan almashtirilsin.

16) 14-bandning birinchi xatboshisi quyidagi tahrirda bayon etilsin:

“14. Taʼlim tashkilotining Pedagogik kengashi tegishli taʼlim dasturida takroran oʻqitish uchun kursda qoldirilgan oʻquvchilarning qayta oʻqishini rasmiylashtirish toʻgʻrisida qaror qabul qiladi. Ushbu qaror asosida taʼlim tashkiloti direktorining tegishli buyrugʻi rasmiylashtiriladi.”;

17) 15-band quyidagi tahrirda bayon etilsin:

“15. Agar tegishli taʼlim dasturida takroran oʻqitish uchun kursda qoldirilgan oʻquvchini qayta oʻqishini rasmiylashtirish davrida uni oʻqigan taʼlim yoʻnalishi (mutaxassisligi) tugatilgan boʻlsa, oʻquvchining xohishiga koʻra shu taʼlim tashkilotidagi mos va turdosh yoʻnalishi (mutaxassisligi) boʻyicha rasmiylashtirish masalasi ham ariza bilan birga taʼlim tashkiloti Pedagogik kengashi tomonidan koʻrib chiqilishi va hal etilishi lozim.”;

18) 16-banddagi “muassasasi” degan soʻz “tashkiloti” degan soʻz bilan almashtirilsin;

19) 17-banddagi “tegishli o‘rta maxsus, kasb-hunar ta’limi boshqarmasiga” degan so‘zlar “hududiy kasbiy ta’lim boshqarmasiga” degan so‘zlar bilan almashtirilsin.



O'ZBEKISTON RESPUBLIKASI
ADLIYA VAZIRLIGIDA
DAVLAT RO'YXATIDAN O'TKAZILDI
RO'YXAT RAQAMI: 2606-10
2026 - yil 28 - Fevral

O'ZBEKISTON RESPUBLIKASI IQTISODIYOT VA MOLIYA VAZIRLIGI
HUZURIDAGI BOJXONA QO'MITASI
QARORI

**Yo'lovchi bojxona deklaratsiyasini to'ldirish va rasmiylashtirish
tartibi to'g'risidagi yo'riqnomaga o'zgartirish va qo'shimchalar
kiritish haqida**

O'zbekiston Respublikasining "O'zbekiston Respublikasi fuqarolarini, chet el fuqarolarini hamda fuqaroligi bo'lmagan shaxslarni yashash joyi va turgan joyi bo'yicha ro'yxatdan o'tkazish to'g'risida"gi **Qonuni** hamda O'zbekiston Respublikasi Prezidentining 2025-yil 25-martdagi PF-57-son "Davlat bojxona xizmati organlarining faoliyati samaradorligini oshirish bo'yicha chora-tadbirlar to'g'risida"gi **Farmoniga** muvofiq O'zbekiston Respublikasi Iqtisodiyot va moliya vazirligi huzuridagi Bojxona qo'mitasi **qaror qiladi:**

1. O'zbekiston Respublikasi Davlat bojxona qo'mitasining 2014-yil 4-iyuldagi 01-02/12-13-son qarori (ro'yxat raqami 2606, 2014-yil 5-avgust) (O'zbekiston Respublikasi qonun hujjatlari to'plami, 2014-y., 32-son, 411-modda) bilan tasdiqlangan Yo'lovchi bojxona deklaratsiyasini to'ldirish va rasmiylashtirish tartibi to'g'risidagi yo'riqnomaga ilovaga muvofiq o'zgartirish va qo'shimchalar kiritilsin.

2. Ushbu qaror O'zbekiston Respublikasi Milliy statistika qo'mitasi bilan kelishilgan.

3. Mazkur qaror rasmiy e'lon qilingan kundan e'tiboran kuchga kiradi.

Rais
2026-yil 12-fevral
5-son



MAVLONOV AKMALXUJA
YUSUPOVICH

Kelishildi:

Rais
2026-yil 19-yanvar



HAMRAYEV BEHZOD
SAYLIXONOVICH

O'zbekiston Respublikasi Iqtisodiyot va moliya vazirligi
huzuridagi Bojxona qo'mitasining 2026-yil 12-fevraldagi 5-son
qaroriga
ILOVA

**Yo'lovchi bojxona deklaratsiyasini to'ldirish va rasmiylashtirish
tartibi to'g'risidagi yo'riqnomaga kiritilayotgan o'zgartirish va
qo'shimchalar**

1. 1-bandning ikkinchi xatboshisidagi "doimiy yashash joyi" degan so'zlar "yashash joyi" degan so'zlar bilan almashtirilsin.

2. 2-bandda:

quyidagi mazmundagi sakkizinchi xatboshi bilan to'ldirilsin:

"O'zbekiston Respublikasiga olib kirishda jismoniy shaxslar tomonidan tovarlarni olib kirishning bojxona to'lovlari undirilmaydigan cheklangan me'yorlardan qat'iy nazar mobil qurilmalarga, bundan mobil qurilmalarni xalqaro o'ziga xos identifikatsiya kodlari bo'yicha ro'yxatga olish tizimi operatorining bazasida avval ro'yxatga olingan holda O'zbekiston Respublikasi hududida sotib olingan mobil qurilmalar mustasno;"

sakkizinchi xatboshi to'qqizinchi xatboshi deb hisoblansin.

3. 3-bandning birinchi xatboshisi quyidagi tahrirda bayon etilsin:

"3. Deklaratsiya 16 yoshga to'lgan shaxslar tomonidan mazkur Yo'riqnomaning 2-bandida ko'rsatilgan hollarda to'ldiriladi hamda O'zbekiston Respublikasining Davlat chegarasidagi o'tkazish punktlari orqali bojxona chegarasini kesib o'tayotganda tovar(lar) bilan bir vaqtda taqdim etiladi."

4. 4-bandda:

birinchi xatboshi quyidagi tahrirda bayon etilsin:

"4. Deklaratsiya mazkur Yo'riqnomaning ilovasiga muvofiq qog'oz shaklda ikki nusxada yoki elektron shaklda to'ldiriladi. Qog'oz shakldagi Deklaratsiyaning bir nusxasi bojxona organida qoladi, ikkinchi nusxasi esa Deklaratsiyani to'ldirgan

shaxsga beriladi. Ushbu Deklaratsiyada ko'rsatilgan ma'lumotlar O'zbekiston Respublikasining naqd milliy valyutasi, naqd chet el valyutasi, boshqa valyuta boylıkları, har qanday ko'rinishdagi va holatdagi qimmatbaho metallar va qimmatbaho toshlardan yasalgan buyumlar (bundan buyon matnda qimmatbaho buyumlar deb yuritiladi), tovarlar hamda transport vositasini olib kirish yoki olib chiqish uchun asos bo'lib xizmat qiladi.”;

ikkinchi xatboshidagi “bir nusxada” degan so'zlar “qog'oz shaklda bir nusxada” degan so'zlar bilan almashtirilsin;

quyidagi mazmundagi uchinchi xatboshi bilan to'ldirilsin:

“Elektron shaklda taqdim etilgan Deklaratsiya bojxona rasmiylashtiruvidan o'tkazilganidan so'ng Deklaratsiyani to'ldirgan shaxs tomonidan talab etilgan taqdirda bojxona xodimi tomonidan bir nusxada chop etib berilishi mumkin.”.

5. 5-bandda:

quyidagi mazmundagi ikkinchi xatboshi bilan to'ldirilsin:

“Deklaratsiyaning elektron shakli mazkur Yo'riqnomaning 6–12-bandlari talablariga muvofiq bojxona organlarining axborot tizimi orqali avtomatik ravishda A4 format ko'rinishida shakllanadi.”;

ikkinchi xatboshi uchinchi xatboshi deb hisoblansin;

uchinchi xatboshidan “(www.bojxona.uz)” degan so'zlar chiqarib tashlansin;

quyidagi mazmundagi xatboshilar bilan to'ldirilsin:

“Elektron shaklda to'ldirilgan Deklaratsiya kim tomonidan to'ldirilganligidan qat'iy nazar mazkur Deklaratsiyani bojxona organlariga o'z nomidan taqdim etgan shaxs unda aks ettirilgan ma'lumotlarning to'g'riligi va to'liqligi uchun javobgar hisoblanadi.

Agar elektron shakldagi Deklaratsiya bojxona organlarining axborot tizimida qayd etilgan kundan e'tiboran o'ttiz kalendar kun ichida unda ko'rsatilgan tovarlar bojxona organiga bojxona chegarasini kesib o'tayotgan vaqtda taqdim etilmagan bo'lsa, Deklaratsiya berilmagan hisoblanadi va avtomatik tarzda bekor qilinadi.”.

6. 6-bandda:

ikkinchi xatboshi quyidagi tahrirda bayon etilsin:

“Tegishli bandlardagi ma'lumotlar o'zbek (kirill yoki lotin alifbosida), rus yoki ingliz tillarida qat'iy belgilangan joylarga aniq va tushunarli tarzda kiritiladi. Bunda, ma'lumotlar qog'oz shakldagi Deklaratsiyada ruchka bilan qo'lda yoziladi.”;

uchinchi xatboshidagi “chizish” degan soʻz “kiritish” degan soʻz bilan almashtirilsin.

7. 7-bandda:

“a” kichik bandning toʻrtinchi xatboshisi quyidagi tahrirda bayon etilsin:

“2-bandda shaxs toʻgʻrisidagi maʼlumotlar (famiyasi, ismi, otasining ismi, tugʻilgan sanasi, jinsi, pasportining (identifikatsiya ID-kartasi yoki Oʻzbekiston Respublikasiga qaytish guvohnomasining) seriyasi va raqami), doimiy yashash mamlakati, fuqaroligi, birga harakatlanayotgan 16 yoshga toʻlmagan shaxslar mavjudligi (ularning soni va famiyasi, ismi, otasining ismi va pasport (identifikatsiya ID-kartasi yoki Oʻzbekiston Respublikasiga qaytish guvohnomasining) maʼlumotlari);”;

“b” kichik band quyidagi mazmundagi xatboshi bilan toʻldirilsin:

“Bunda “B” sahifaning 2 va 3-bandlarida nazarda tutilgan buyumlar (tovarlar) 16 yoshga toʻlmagan shaxslarga tegishli boʻlgan hollarda mazkur bandlarning “tovar nomi” va “buyum nomi” ustunlariga buyum (tovar) egasining pasport (identifikatsiya ID-kartasi yoki Oʻzbekiston Respublikasiga qaytish guvohnomasi) raqami ham koʻrsatiladi.”.

8. 7¹-bandning ikkinchi xatboshidagi “identifikatsiya ID-kartasining” degan soʻzlar “identifikatsiya ID-kartasi yoki Oʻzbekiston Respublikasiga qaytish guvohnomasining” degan soʻzlar bilan almashtirilsin.

9. 10-band quyidagi tahrirda bayon etilsin:

“10. Qonunchilik hujjatlariga muvofiq yozma deklaratsiyalanishi lozim boʻlgan Oʻzbekiston Respublikasining naqd milliy valyutasi, naqd chet el valyutasi, boshqa valyuta boyliklari, qimmatbaho buyumlar, shuningdek tovarlar toʻgʻrisidagi maʼlumotlar qogʻoz shakldagi Deklaratsiyaning “B” sahifasi 1–3-bandlaridagi satrlarga sigʻmagan taqdirda, mazkur maʼlumotlar qoʻshimcha qogʻoz shakldagi Deklaratsiyaning “B” sahifasi 1–3-bandlarida koʻrsatiladi va u asosiy Deklaratsiyaga ilova qilinadi. Bunda, qoʻshimcha qogʻoz shakldagi Deklaratsiyaning “A” sahifasi toʻldirilmaydi.”.

10. 12-band quyidagi tahrirda bayon etilsin:

“12. Deklaratsiya Oʻzbekiston Respublikasining naqd milliy valyutasi, naqd chet el valyutasi, boshqa valyuta boyliklari, qimmatbaho buyumlar, tovarlar hamda

transport vositasini bojxona nazoratiga qog'oz shaklda taqdim etishga qadar ruchka bilan imzolanishi yoki elektron shaklda to'ldirilib, taqdim etilayotgan vaqtda elektron raqamli imzo (qo'l barmoq izi, grafik imzo) bilan tasdiqlanishi kerak.

To'ldirilgan Deklaratsiya uni o'z nomidan taqdim etayotgan yo'lovchi tomonidan tasdiqlanadi (imzolanadi).”.

11. 13-band “bir vaqtda qabul qilinadi” degan so'zlardan keyin “va axborot tizimida ro'yxatga olinadi” degan so'zlar bilan to'ldirilsin.

12. Quyidagi mazmundagi 13¹-band bilan to'ldirilsin:

“13¹. Deklaratsiya bojxona organi tomonidan ro'yxatga olingan vaqtdan boshlab yuridik ahamiyatga molik faktlardan dalolat beruvchi hujjatga aylanadi.”.

13. 14-bandda:

birinchi xatboshi quyidagi tahrirda bayon etilsin:

“14. Qog'oz shakldagi Deklaratsiyada bo'yab tuzatishlar va o'chirib yozishlar bo'lmasligi lozim. Noto'g'ri to'ldirilgan bandlar aniqlangan taqdirda, Deklaratsiya bojxona organiga taqdim etilgunga qadar uni to'ldirgan shaxs ushbu bandlardagi xato ma'lumotlarni to'g'ri chiziq bilan ustidan chizib, tegishli ma'lumotlarni qo'lda yozib to'g'rilashi mumkin.”;

quyidagi mazmundagi xatboshilar bilan to'ldirilsin:

“Elektron shakldagi Deklaratsiyada har qanday tuzatishlar ushbu Deklaratsiya yo'lovchining elektron raqamli imzosi (qo'l barmoq izi, grafik imzosi) bilan tasdiqlangunga qadar amalga oshirilishi lozim.

Qog'oz shakldagi Deklaratsiyani taqdim etish jarayonida yoki elektron shakldagi Deklaratsiya bojxona organi tomonidan ro'yxatga olinganidan so'ng aniqlangan texnik xato va kamchiliklar bojxona xodimi tomonidan tuzatilishi mumkin. Bunda bojxona to'lovlarini hisoblashga, taqiq va cheklovlarga, shuningdek bojxona to'g'risidagi qonunchilik buzilishini keltirib chiqaradigan holatlarga daxldor bo'lgan ma'lumotlarga o'zgartirish kiritishga yo'l qo'yilmaydi.”.

14. 15–17-bandlar quyidagi tahrirda bayon etilsin:

“15. Qog'oz shakldagi Deklaratsiyaning “B” sahifasi 1–3-bandlaridagi (tovarlar to'g'risidagi ma'lumotlar qismi) hamda ilovasining 1-bandidagi yozuvlar bojxona organi xodimi tomonidan biror-bir o'zgartirish va qo'shimchalar

kiritilishini oldini olish maqsadida ruchkada uzluksiz chiziq bilan doiraga olinadi hamda yozuv uchun nazarda tutilgan barcha bo'sh joylar esa chizib qo'yiladi.

16. Deklaratsiyani bojxona rasmiylashtiruvdan o'tkazish bojxona organi xodimi tomonidan Deklaratsiyaning "A" sahifasi yuqori o'ng qismi va ilovasiga qog'oz shakldagi Deklaratsiyada shaxsiy muhri va imzosi bilan hamda elektron shakldagi deklaratsiyada o'zining elektron raqamli imzosi bilan tasdiqlangan belgi qo'yish orqali amalga oshiriladi.

17. Qog'oz shakldagi Deklaratsiya yo'qotilgan taqdirda tiklanmaydi.

Qog'oz shakldagi Deklaratsiya yo'qotilgan taqdirda deklaratsiyalovchi shaxs Deklaratsiyani bojxona rasmiylashtiruvdan o'tkazgan bojxona organiga murojaat qilganda, qog'oz shakldagi Deklaratsiyaning nusxasini va unda ko'rsatilgan O'zbekiston Respublikasining naqd milliy valyutasi, naqd chet el valyutasi, boshqa valyuta boyliklari, qimmatbaho buyumlar hamda tovarlarni olib o'tilganligini tasdiqlovchi ma'lumotni olish huquqiga ega bo'ladi.

Elektron shakldagi Deklaratsiya bojxona organlarining axborot tizimi orqali mustaqil ravishda yuklab olinishi yoki eng yaqin hududiy bojxona boshqarmasiga murojaat qilgan holda olinishi mumkin."

15. Ilovaning "B" sahifasida:

2-bandning "Buyum nomi" ustuni "nomi" degan so'zdan keyin "(buyum egasining pasport raqami)" degan so'zlar bilan to'ldirilsin;

3-bandning "Tovar nomi" ustuni "farqlash xususiyatlari," degan so'zlardan keyin "tovar egasining pasport raqami," degan so'zlar bilan to'ldirilsin.



O'ZBEKISTON RESPUBLIKASI
ADLIYA VAZIRLIGIDA
DAVLAT RO'YXATIDAN O'TKAZILDI
RO'YXAT RAQAMI: 3380-2
2026 - yil 28 - Fevral

O'ZBEKISTON RESPUBLIKASI ISTIQBOLLI LOYIHALAR MILLIY AGENTLIGI DIREKTORINING BUYRUG'I

Kripto-aktivlar aylanmasi sohasidagi xizmatlar provayderlari faoliyatini litsenziyalash tartibi to'g'risidagi nizomga qo'shimcha va o'zgartirishlar kiritish haqida

O'zbekiston Respublikasining "Litsenziyalash, ruxsat berish va xabardor qilish tartib-taomillari to'g'risida"gi Qonuni, O'zbekiston Respublikasi Prezidentining 2017-yil 27-iyuldagi PQ-3150-son "O'zbekiston Respublikasi Istiqbolli loyihalar milliy agentligi faoliyatini tashkil etish to'g'risida"gi va 2018-yil 3-iyuldagi PQ-3832-son "O'zbekiston Respublikasida raqamli iqtisodiyotni va kripto-aktivlar aylanmasi sohasini rivojlantirish chora-tadbirlari to'g'risida"gi qarorlariga muvofiq **buyuraman:**

1. O'zbekiston Respublikasi Istiqbolli loyihalar milliy agentligi direktorining 2022-yil 14-iyuldagi 32-son buyrug'i (ro'yxat raqami 3380, 2022-yil 15-avgust) (Qonunchilik ma'lumotlari milliy bazasi, 15.08.2022-y., 10/22/3380/0742-son) bilan tasdiqlangan Kripto-aktivlar aylanmasi sohasidagi xizmatlar provayderlari faoliyatini litsenziyalash tartibi to'g'risidagi nizomga ilovaga muvofiq qo'shimcha va o'zgartirishlar kiritilsin.

2. Mazkur buyruq rasmiy e'lon qilingan kundan e'tiboran uch oydan keyin kuchga kiradi.

Direktor
17-Fevral 2026-yil
3 son



LI DMITRIY ROMANOVICH

O'zbekiston Respublikasi
Istiqbolli loyihalar milliy agentligi direktorining
2026-yil 17-fevraldagi 3-son buyrug'iga
ILOVA

**Kripto-aktivlar aylanmasi sohasidagi xizmatlar provayderlari faoliyatini
litsenziyalash tartibi to'g'risidagi nizomga kiritilayotgan qo'shimcha va
o'zgartirishlar**

1. 1- band quyidagi tahrirdagi o'ninchi xatboshi bilan to'ldirilsin:

“asoslantirilgan mulohaza – qonunchilikda belgilangan talablarga qo'shimcha ravishda litsenziyalovchi organ tomonidan qo'llaniladigan, ko'rib chiqilayotgan masalaning haqiqiy mazmuni rasmiy mazmunidan ustuvorligini nazarda tutuvchi professional baholash. Asoslantirilgan mulohaza litsenziyalovchi organ xizmatlar provayderlari faoliyati ustidan nazoratni amalga oshirish doirasida olingan axborotga, jismoniy va yuridik shaxslardan, xalqaro tashkilotlardan, davlat organlaridan, shu jumladan chet el nazorat organlari hamda tashkilotlaridan, boshqa ochiq manbalardan olingan va asoslantirilgan mulohazani shakllantirish uchun muhim bo'lgan boshqa axborotga asoslanadi.”.

2. 11-bandning “a” kichik bandi quyidagi tahrirda bayon etilsin:

“a) kripto-aktivlar O'zbekiston Respublikasida to'lov va to'lovni qabul qilish vositasi emasligi (qonunchilik hujjatlarida belgilangan hollar bundan mustasno), davlat tomonidan ta'minlanmaganligi, kripto-aktivlar bilan operatsiyalarni amalga oshirishda tavakkalchiliklar mavjudligi, ya'ni pul mablag'lari, kripto-aktivlar evaziga almashtirilgan boshqa fuqarolik huquqi obyektlari kripto-aktivlarning narxлари o'zgaruvchanligi, texnik nosozlik (xato)lar, qonunga xilof harakatlar, shuningdek talon-toroj qilish holatlari natijasida butunlay yo'qotilishi mumkinligi to'g'risidagi ogohlantirish joylashtirilishi;”.

3. 24-band quyidagi tahrirda bayon etilsin:

“24. Litsenziyani berish to'g'risidagi arizani rad etish uchun quyidagilar asos bo'ladi:

ushbu Nizomning 14-bandida nazarda tutilgan hujjatlarning litsenziya talabgori tomonidan to'liq bo'lmagan hajmda taqdim etilganligi;

litsenziya talabgorining litsenziya talablari hamda shartlariga muvofiq emasligi;

bir yil muddatga litsenziyani olish yoki sudning qaroriga (hukmiga) asosan shaxsga nisbatan muayyan faoliyat turi bilan shug'ullanish taqiqlanganligi;

litsenziya talabgori tomonidan taqdim etilgan hujjatlarda noto'g'ri yoki buzib ko'rsatilgan ma'lumotlar mavjudligi;

litsenziya talabgorining mansabdor shaxslari va (yoki) ta'sischilarining mazkur Nizomning 9-bandi "z" kichik bandida nazarda tutilgan jinoyatlarda ishtirok etganligi yoki ishtirok etishda gumonlanayotganligi haqida ma'lumotlar mavjudligi;

litsenziyalovchi organning asoslantirilgan mulohazasi.

Litsenziyani berishni boshqa asoslarga ko'ra rad etishga yo'l qo'yilmaydi.”.



O'ZBEKISTON RESPUBLIKASI
ADLIYA VAZIRLIGIDA
DAVLAT RO'YXATIDAN O'TKAZILDI
RO'YXAT RAQAMI: 3781
2026 - yil 28 - Fevral

O'ZBEKISTON RESPUBLIKASI

OLIY TA'LIM, FAN VA INNOVATSIYALAR VAZIRINING

BUYRUG'I

“Oliy ta’limning davlat ta’lim standarti. Oliy ta’lim yo’nalishlari va mutaxassisliklari klassifikatori”ni tasdiqlash to’g’risida

O'zbekiston Respublikasining “Ta’lim to’g’risida”gi [Qonuni](#) hamda O'zbekiston Respublikasi Prezidentining 2023-yil 3-iyuldagi PQ–200-son “Ma’muriy islohotlar doirasida oliy ta’lim, fan va innovatsiyalar sohasida davlat boshqaruvini samarali tashkil qilish chora-tadbirlari to’g’risida”gi [qaroriga](#) muvofiq buyuraman:

1. Oliy ta’limning davlat ta’lim standarti. Oliy ta’lim yo’nalishlari va mutaxassisliklari klassifikatori ilovaga muvofiq tasdiqlansin.
2. Mazkur buyruq O'zbekiston Respublikasi Prezidenti Administratsiyasi huzuridagi Ta’lim sifatini ta’minlash milliy agentligi hamda Kambag’alikni qisqartirish va bandlik vazirligi bilan kelishilgan.
3. Ushbu buyruq rasmiy e’lon qilingan kundan e’tiboran kuchga kiradi.

Vazir
25-Fevral 2026-yil
75-son



SHARIPOV KONGRATBAY
AVEZIMBETOVICH

Kelishildi:

Vazir
25-Fevral 2026-yil



ZAXIDOV BOTIR
ERKINOVICH

Direktor
24-Fevral 2026-yil



YULDASHEV BAXTIYOR
GAYRADJONOVICH

O‘zbekiston Respublikasi oliy ta’lim, fan va
innovatsiyalar vazirining 2026-yil 25-fevraldagi 75-son
buyrug‘iga
ILOVA

**Oliy ta’limning davlat ta’lim standarti. Oliy ta’lim yo‘nalishlari va
mutaxassisliklari klassifikatori**

Mazkur hujjat jamiyat va shaxsning amaldagi va istiqboldagi ehtiyojlariga, shuningdek, yangi talab qilinayotgan oliy ta’lim yo‘nalishlari, birinchi navbatda, yuqori va innovatsion texnologiyalar sohasi bo‘yicha mehnat bozori konyukturasi hamda professional kadrlar tayyorlashning jahon tendensiyalariga muvofiq O‘zbekiston Respublikasida oliy ta’lim yo‘nalishlari va mutaxassisliklar klassifikatsiyasini tartibga soladi.

1-bob. Umumiy qoidalar

1. Ushbu hujjatda quyidagi tushunchalar qo‘llaniladi:

oliy ta’lim yo‘nalishlari va mutaxassisliklari klassifikatori (bundan buyon matnda klassifikator deb yuritiladi) – mazkur hujjatning ilovasida keltirilgan oliy ma’lumotli kadrlar tayyorlash uchun bakalavriat ta’limi yo‘nalishlari va magistratura mutaxassisliklarining tizimlashtirilgan ro‘yxati;

oliy ta’lim yo‘nalishi – chuqurlashtirilgan bilim, malaka va ko‘nikmalar beradigan, o‘qish davomiyligi kamida uch yil bo‘lgan tayanch oliy ta’lim bosqichi;

mutaxassislik – tegishli bakalavriat negizidagi aniq mutaxassislik bo‘yicha o‘qish davomiyligi kamida bir yil bo‘lgan oliy ta’lim bosqichi.

2. Klassifikator O‘zbekiston Respublikasining axborotlarni kodlash va tasniflash yagona tizimining tarkibiy qismidir.

3. Klassifikator YUNESKO tomonidan joriy qilingan Ta’limning xalqaro standart klassifikatsiyasi (TXSK 2011) hamda TXSK: Ta’lim va kasbiy tayyorlash sohalari (TXSK-S 2013) tamoyillari asosida tuzilgan.

2-bob. Klassifikatorning qo'llanish doirasi

4. O'zbekiston Respublikasining iqtisodiyot tarmoqlarini boshqarishning barcha bosqichlarida, mehnat bozori ehtiyojlarini tahlil qilish, iqtisodiyot tarmoqlari bo'yicha kadrlarga bo'lgan talabni baholashda, ta'lim sohasini davlat tomonidan tartibga solish, strategik rejalashtirish va boshqarish jarayonlarida, ta'lim dasturlarini ishlab chiqishda, shuningdek mamlakatimizning davlat va nodavlat oliy ta'lim tashkilotlarini qamrab oluvchi xalqaro munosabatlar amaliyotida, axborotlarni avtomatlashtirilgan qayta ishlash va ayriboshlash jarayonida:

o'qishga qabul qilish va mutaxassislar tayyorlashni boshqarish;

mutaxassislar tayyorlash va ularning ishga bandligining statistik hisobotini shakllantirish;

O'zbekiston Respublikasi va boshqa davlatlar ta'lim statistikasini taqqoslash;

O'zbekiston Respublikasi ta'lim tizimining xalqaro ta'lim tuzilmasiga uyg'unlashuvi vazifalarini hal qilishda foydalaniladi.

2-bob. Ta'riflar

5. Klassifikatorda quyidagi bilim sohalari nazarda tutiladi:

- 1) ta'lim;
- 2) san'at va gumanitar fanlar;
- 3) ijtimoiy fanlar, jurnalistika va axborot;
- 4) biznes, boshqaruv va huquq;
- 5) tabiiy fanlar, matematika va statistika;
- 6) axborot-kommunikatsiya texnologiyalari;
- 7) muhandislik, ishlov berish va qurilish sohalari;
- 8) qishloq, o'rmon, baliqchilik xo'jaligi va veterinariya;
- 9) sog'liqni saqlash va ijtimoiy ta'minot;
- 10) xizmatlar.

6. Klassifikatorida ta'lim darajalari, bilim va ta'lim sohalari, oliy ta'lim yo'nalishlari hamda mutaxassisliklari sakkiz raqamli kod bilan belgilanadi. Kod raqamlari quyidagicha kiritiladi:

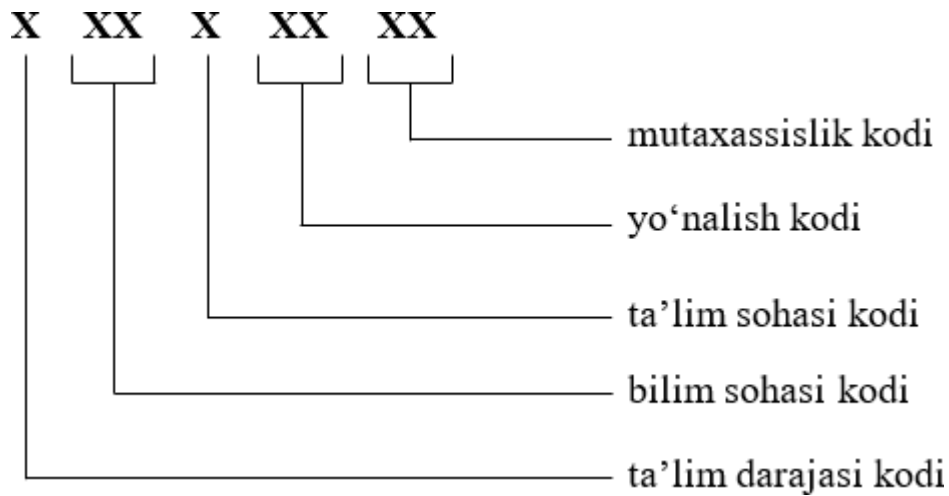

Ta'limning xalqaro standart klassifikatsiyasiga (TXSK 2011) binoan ta'lim darajasi bakalavriat ta'lim yo'nalishlarida “6” raqami, magistratura mutaxassisliklarida “7” raqami bilan belgilanadi. Masalan, bakalavriat yo'nalishlari kodi 60110100, 60210200 va hokazo, magistratura mutaxassisliklari kodi 70110101, 70210202 va hokazo.

7. Yo'nalish 6-darajaning (bosqichning) o'quv reja va o'quv dasturlari bo'yicha oliy ta'lim tashkilotining bitiruvchisi tomonidan egallangan va beriladigan “bakalavr” akademik darajasi doirasida kasb faoliyatining muayyan turini bajarish hamda ta'limning keyingi bosqichiga kirishni ta'minlovchi zarur bilim, ko'nikma hamda kompetensiyalar majmuasi hisoblanadi.

Mutaxassislik 7-darajaning (bosqichning) o'quv reja va o'quv dasturlari bo'yicha oliy ta'lim tashkilotining bitiruvchisi tomonidan egallangan va beriladigan “magistr” akademik darajasi doirasida kasb faoliyatining muayyan turini bajarishni ta'minlovchi zarur bilim, ko'nikma va kompetensiyalar majmuasi hisoblanadi.

Oliy

ta'limning davlat ta'lim standarti. Oliy ta'lim yo'nalishlari va
mutaxassisliklari klassifikatoriga

ILOVA

Oliy ta'lim yo'nalishlari va mutaxassisliklari klassifikatori

T/r	Bilim va ta'lim sohalari, oliy ta'lim yo'nalishlari va mutaxassisliklar nomi	Kod		TXSK: Ta'lim va kasbiy tayyorlash sohalari (TXSK-S 2013) bo'yicha kod
		Bakalavriat yo'nalishlari	Magistratura mutaxassisliklari	
		Ta'limning xalqaro standart klassifikatsiyasi (TXSK 2011) bo'yicha ta'lim darajalari		
		6-daraja	7-daraja	
1-bob. Ta'lim		100 000		01
1-§. Ta'lim		110 000		011
1.	Ta'lim yo'nalishi: Pedagogika	60110100		0111
2.	• Pedagogika nazariyasi va tarixi		70110101	0111
3.	• Pedagogika		70110102	0111
4.	• Testologiya va bilimlarni baholash		70110103	0111
5.	• Kattalar ta'limi		70110104	0111
6.	Ta'lim yo'nalishi: Maktabgacha ta'lim	60110200		0112
7.	• Ta'lim va tarbiya nazariyasi va metodikasi (maktabgacha ta'lim)		70110201	0112
8.	Ta'lim yo'nalishi: Maxsus pedagogika	60110300		0112

9.	• Maxsus pedagogika (mutaxassisliklar bo'yicha)		70110301	0111
10.	• Gospital pedagogika		70110302	0111
11.	Ta'lim yo'nalishi: Boshlang'ich ta'lim	60110400		0113
12.	• Ta'lim va tarbiya nazariyasi va metodikasi (boshlang'ich ta'lim)		70110401	0113
13.	Ta'lim yo'nalishi: Tasviriy san'at va muhandislik grafikasi	60110500		0114
14.	• Tasviriy san'at		70110501	0114
15.	• Muhandislik grafikasi va dizayn nazariyasi		70110502	0114
16.	Ta'lim yo'nalishi: Musiqa ta'limi	60110600		0114
17.	• Musiqa ta'limi va san'at		70110601	0114
18.	Ta'lim yo'nalishi: O'zbek tili va adabiyoti	60110700		0114
19.	• O'zbek tili va adabiyoti		70110701	0114
20.	Ta'lim yo'nalishi: Ona tili va adabiyoti	60110800		0114
21.	• Ona tili va adabiyoti		70110801	0114
22.	Ta'lim yo'nalishi: Xorijiy til va adabiyoti	60110900		0114
23.	• Xorijiy til va adabiyoti		70110901	0114
24.	Ta'lim yo'nalishi: Chaqiriqqacha harbiy ta'lim	60111000		0114

25.	• Ta'lim va tarbiya nazariyasi va metodikasi (chaqiriqqacha harbiy ta'lim)		70111001	0114
26.	Ta'lim yo'nalishi: Milliy g'oya, ma'naviyat asoslari va huquq ta'limi	60111100		0114
27.	• Ijtimoiy-gumanitar fanlarni o'qitish metodikasi (ma'naviyat asoslari)		70111101	0114
28.	• Ijtimoiy-gumanitar fanlarni o'qitish metodikasi (huquq ta'limi)		70111102	0114
29.	Ta'lim yo'nalishi: Jismoniy madaniyat	60111200		0114
30.	• Jismoniy tarbiya va sport mashg'ulotlari nazariyasi va metodikasi		70111201	0114
31.	Ta'lim yo'nalishi: Texnologik ta'lim	60111300		0114
32.	• Ta'lim va tarbiya nazariyasi va metodikasi (texnologik ta'lim)		70111301	0114
2-bob. San'at va gumanitar fanlar		200 000		02
1-§. San'at		210 000		021
33.	Ta'lim yo'nalishi: Texnogen san'at	60210100		0211
34.	• Ovoz rejissyorligi		70210101	0211
35.	Ta'lim yo'nalishi: Kino-teleoperatorlik	60210200		0211
36.	• Kinooperatorlik		70210201	0211
37.	• Teleoperatorlik		70210202	0211

38.	Ta'lim yo'nalishi: Muzeyshunoslik	60210300		0288
39.	• Muzeyshunoslik, tarixiy- madaniy obyektlarni konservatsiya qilish, ta'mirlash va saqlash		70210301	0288
40.	Ta'lim yo'nalishi: Dizayn	60210400		0212
41.	• Dizayn		70210401	0212
42.	• Kompyuter grafikasi va dizayn		70210402	0212
43.	• Amaliy grafika		70210403	0212
44.	• Kompyuter grafikasi va badiiy surat		70210404	0212
45.	Ta'lim yo'nalishi: Rangtasvir	60210500		0213
46.	• Rangtasvir		70210501	0213
47.	• Kino va telefilmning tasviriy yechimi		70210502	0213
48.	• Multfilm va kompyuter multiplikatsiyasi		70210503	0213
49.	Ta'lim yo'nalishi: Grafika	60210600		0213
50.	• Dastgoh va kitob grafikasi		70210601	0213
51.	• Xattotlik va miniatyura		70210602	0213
52.	Ta'lim yo'nalishi: Haykaltaroshlik	60210700		0213
53.	• Haykaltaroshlik		70210701	0213

54.	Ta'lim yo'nalishi: Amaliy san'at	60210800		0214
55.	• Tasviriy va amaliy bezak san'ati		70210801	0214
56.	• San'at asarlari va me'moriy yodgorliklarni ta'mirlash		70210802	0214
57.	• Badiiy kulolchilik		70210803	0214
58.	Ta'lim yo'nalishi: Bastakorlik san'ati	60210900		0215
59.	• Bastakorlik san'ati		70210901	0215
60.	Ta'lim yo'nalishi: San'atshunoslik	60211000		0288
61.	• Teatr san'ati		70211001	0215
62.	• Musiqa san'ati		70211002	0215
63.	• San'at nazariyasi va tarixi		70211003	0288
64.	Ta'lim yo'nalishi: Aktyorlik san'ati	60211100		0215
65.	• Aktyorlik san'ati		70211101	0215
66.	Ta'lim yo'nalishi: Rejissyorlik	60211200		0215
67.	• Rejissyorlik		70211201	0215
68.	Ta'lim yo'nalishi: Dirijyorlik	60211300		0215
69.	• Dirijyorlik		70211301	0215
70.	Ta'lim yo'nalishi: Vokal san'ati	60211400		0215

71.	• Vokal san'ati		70211401	0215
72.	Ta'lim yo'nalishi: Cholg'u ijrochiligi	60211500		0215
73.	• Fortepiano (organ)		70211501	0215
74.	• Cholg'u ijrochiligi		70211502	0215
75.	Ta'lim yo'nalishi: Xoreografiya	60211600		0215
76.	• Xoreografiya san'ati va xoreografiya		70211601	0215
77.	Ta'lim yo'nalishi: Xalq ijodiyoti	60211700		0215
78.	• Xalq ijodiyoti		70211701	0215
79.	Ta'lim yo'nalishi: Madaniyatshunoslik	60211800		0288
80.	• Madaniyat va san'at sohasi menejmenti		70211801	0288
81.	• Madaniyatshunoslik		70211802	0288
2-§. Gumanitar fanlar (tillardan tashqari)		220 000		022
82.	Ta'lim yo'nalishi: Dinshunoslik	60220100		0221
83.	• Dinshunoslik		70220101	0221
84.	• Qiyosiy dinshunoslik		70220102	0221
85.	• Ijtimoiy-diniy sohadagi jarayonlar, radikallashuv jarayonlari tahlili va ularning oldini olish usullari		70220103	0221

86.	• Diniy-ma'rifiy soha menejmenti		70220104	0221
87.	Ta'lim yo'nalishi: Islomshunoslik	60220200		0221
88.	• Qur'onshunoslik		70220201	0221
89.	• Hadisshunoslik		70220202	0221
90.	• Islom huquqshunosligi		70220203	0221
91.	• Aqida, kalom ilmi va aqidaviy ta'limotlar		70220204	0221
92.	• Tasavvuf		70220205	0221
93.	• Islomshunoslik		70220206	0221
94.	Ta'lim yo'nalishi: Tarix	60220300		0222
95.	• Tarix		70220301	0222
96.	• Tarixshunoslik, manbashunoslik va tarixiy tadqiqot usullari		70220302	0222
97.	• Ijtimoiy-gumanitar fanlarni o'qitish metodikasi (tarix)		70220303	0222
98.	Ta'lim yo'nalishi: Arxeologiya	60220400		0222
99.	Arxeologiya		70220401	0222
100.	• Etnogenez (o'zbek xalqining etnik tarixi)		70220402	0222
101.	Ta'lim yo'nalishi: Falsafa	60220500		0223

102.	• Falsafa		70220501	0223
103.	• Sharq falsafasi va madaniyati		70220502	0223
104.	• Tasavvuf germenevtikasi		70220503	0221
105.	Ta'lim yo'nalishi: Antropologiya va etnologiya	60220600		0222
106.	• Etnografiya, etnologiya va antropologiya		70220601	0222
107.	Ta'lim yo'nalishi: Teologiya	60220700		0221
108.	• Teologiya		70220701	0221
3-§. Tillar		230 000		023
109.	Ta'lim yo'nalishi: Filologiya va tillarni o'qitish	60230100		0231
110.	• Lingvistika		70230101	0231
111.	• Mumtoz filologiya		70230102	0231
112.	• Folklorshunoslik va dialektologiya		70230103	0231
113.	• Adabiyotshunoslik		70230104	0232
114.	• Matnshunoslik va adabiy manbashunoslik		70230105	0232
115.	Ta'lim yo'nalishi: Tarjima nazariyasi va amaliyoti	60230200		0231
116.	• Qiyosiy tilshunoslik, lingvistik tarjimashunoslik		70230201	0231

117.	• Sinxron tarjima		70230202	0231
118.	Ta'lim yo'nalishi: Noshirlik ishi	60230300		0232
119.	• Noshirlik ishi va muharrirlik		70230301	0232
120.	Ta'lim yo'nalishi: Kompyuter lingvistikasi	60230400		0231
121.	• Kompyuter lingvistikasi		70230401	0231
3-bob. Ijtimoiy fanlar, jurnalistika va axborot		300 000		03
1-§. Ijtimoiy va xulq atvorga mansub fanlar		310 000		031
122.	Ta'lim yo'nalishi: Siyosatshunoslik	60310100		0312
123.	• Amaliy siyosatshunoslik		70310101	0312
124.	• Siyosatshunoslik: tizimli tahlil va istiqbolni belgilash		70310102	0312
125.	Ta'lim yo'nalishi: Xalqaro munosabatlar	60310200		0312
126.	• Xalqaro munosabatlar va zamonaviy siyosiy jarayonlar		70310201	0312
127.	• Diplomatik va konsullik xizmati		70310202	0312
128.	• Iqtisodiy diplomatiya		70310203	0312
129.	• Xalqaro munosabatlar va tahlil, xalqaro jarayonlarni tahlil qilish va ekspert sharhlash		70310204	0312
130.	• Xalqaro munosabatlar va tahlil: Yevropa va Osiyo		70310205	0312

	tadqiqotlari			
131.	Ta'lim yo'nalishi: Psixologiya	60310300		0313
132.	• Psixologiya		70310301	0313
133.	Ta'lim yo'nalishi: Sotsiologiya	60310400		0314
134.	• Sotsiologiya		70310401	0314
135.	• Ijtimoiy tizim va jarayonlarning axborot va psixologik xavfsizligi		70310402	0314
2-§. Jurnalistika va axborot		320 000		032
136.	Ta'lim yo'nalishi: Jurnalistika	60320100		0321
137.	• Jurnalistika		70320101	0321
138.	• Televideniye va radioeshittirish		70320102	0321
139.	Ta'lim yo'nalishi: Axborot xizmati va jamoatchilik bilan aloqalar	60320200		0321
140.	• Axborot xizmati va jamoatchilik bilan aloqalar		70320201	0321
141.	Ta'lim yo'nalishi: Arxivshunoslik	60320300		0322
142.	• Hujjatchilik, hujjatshunoslik va arxivshunoslik		70320301	0322
143.	Ta'lim yo'nalishi: Kutubxona-axborot faoliyati	60320400		0322
144.	• Axborot-kutubxona faoliyati		70320401	0322
4-bob. Biznes, boshqaruv va huquq		400 000		04
1-§. Biznes va boshqaruv		410 000		041

145.	Ta'lim yo'nalishi: Iqtisodiyot	60410100		0413
146.	• Iqtisodiy nazariya		70410101	0413
147.	• Iqtisodiyot		70410102	0413
148.	• Makroiqtisodiyot		70410103	0413
149.	• Iqtisodiyotda axborot texnologiyalari va tizimlari		70410104	0413
150.	• Monopoliyaga qarshi boshqaruv va raqobatni rivojlantirish		70410105	0413
151.	• Bioiqtisodiyot		70410106	0413
152.	• Ekonometrika		70410107	0413
153.	• Mintaqaviy iqtisodiyot		70410108	0413
154.	• Iqtisodiy xavfsizlik		70410109	0413
155.	• Raqamli iqtisodiyot		70410110	0413
156.	• Davlat va korporativ strategiyalar		70410111	0413
157.	Ta'lim yo'nalishi: Buxgalteriya hisobi	60410200		0411
158.	• Buxgalteriya hisobi		70410201	0411
159.	• Audit		70410202	0411
160.	Ta'lim yo'nalishi: Soliqlar va soliqqa tortish	60410300		0411

161.	• Soliqlar va soliqqa tortish		70410301	0411
162.	Ta'lim yo'nalishi: Bojxona ishi	60410400		0411
163.	• Bojxona ishi		70410401	0411
164.	Ta'lim yo'nalishi: Moliya va moliyaviy texnologiyalar	60410500		0412
165.	• Moliya		70410501	0412
166.	• Korporativ moliya va qimmatli qog'ozlar bozori		70410502	0412
167.	• Investitsiyalarni boshqarish		70410503	0412
168.	• Sug'urta ishi		70410504	0412
169.	• Sug'urta kompaniyalarini boshqarish		70410505	0413
170.	• Davlat moliyaviy nazorati va auditi		70410506	0413
171.	• Korporativ moliyani boshqarish		70410507	0413
172.	• Iqtisodiyotni monetar tartibga solish		70410508	0413
173.	• Pensiya fondlarini boshqarish		70410509	0413
174.	• Baholash ishi		70410510	0416
175.	• Xalqaro moliya		70410511	0412
176.	• Davlat moliyasini boshqarish		70410512	0412
177.	Ta'lim yo'nalishi: Bank ishi	60410600		0412

178.	• Bank ishi		70410601	0412
179.	Ta'lim yo'nalishi: Statistika	60410700		0412
180.	• Statistika		70410701	0412
181.	• Biznes-tahlil		70410702	0413
182.	• Biznes-tahlil, moliya va katta ma'lumotlar tahlili		70410703	0413
183.	Ta'lim yo'nalishi: Menejment	60410800		0413
184.	• Menejment		70410801	0413
185.	• Loyiha boshqaruvi		70410802	0413
186.	• PR menejment va PR tahlil		70410803	0413
187.	• Korporativ boshqaruv		70410804	0413
188.	Ta'lim yo'nalishi: Biznesni boshqarish	60410900		0413
189.	• Biznesni boshqarish (Master of Business Administration – MBA)		70410901	0413
190.	• Strategik menejment va xalqaro biznes (MBA)		70410902	0413
191.	Ta'lim yo'nalishi: Inson resurslarini boshqarish	60411000		0413
192.	• Inson resurslarini boshqarish		70411001	0413
193.	• Inson resurslarini rivojlantirish		70411002	0413

194.	Ta'lim yo'nalishi: Jahon iqtisodiyoti va xalqaro iqtisodiy munosabatlar	60411100		0413
195.	• Jahon iqtisodiyoti		70411101	0413
196.	• Tashqi iqtisodiy faoliyat		70411102	0413
197.	Ta'lim yo'nalishi: Marketing	60411200		0414
198.	• Marketing		70411201	0414
199.	• Lizing		70411202	0414
200.	• Strategik marketing		70411203	0414
201.	Ta'lim yo'nalishi: Savdo ishi	60411300		0416
202.	• Savdo ishi		70411301	0416
203.	• Elektron tijorat		70411302	0416
204.	Ta'lim yo'nalishi: Mamlakatshunoslik	60411400		0416
205.	• Mamlakatshunoslik		70411401	0416
206.	Ta'lim yo'nalishi: Davlat auditi	60411500		0412
207.	• Davlat auditi va moliyaviy nazorat		70411501	0416
208.	Ta'lim yo'nalishi: Islomiy moliya	60411600		0412
209.	• Islomiy moliya		70411601	0412

210.	Ta'lim yo'nalishi: Islom iqtisodiyoti va moliyasi	60411700		0412
211.	• Islom iqtisodiyoti va moliyasi		70411701	0412
2-§. Huquq		420 000		042
212.	Ta'lim yo'nalishi: Yurisprudensiya	60420100		0421
213.	• Advokatlik faoliyati		70420101	0421
214.	• Xalqaro arbitraj va nizolarni hal etish		70420102	0421
215.	• Xalqaro huquq		70420103	0421
216.	• Diplomatik va konsullik huquqi		70420104	0421
217.	• Sport huquqi		70420105	0421
218.	• Davlat boshqaruvi huquqi		70420106	0421
219.	• Soliq va bojxona huquqi		70420107	0421
220.	• Biznes huquqi		70420108	0421
221.	• Xalqaro biznes huquqi		70420109	0421
222.	• Korporativ huquq		70420110	0421
223.	• Tabiiy resurslar huquqi		70420111	0421
224.	• Mehnat huquqi		70420112	0421
225.	• Jinoyat qonunchiligini qo'llash nazariyasi va amaliyoti		70420113	0421

226.	• Moliyaviy-huquqiy monitoring		70420114	0421
227.	• Sud faoliyati		70420115	0421
228.	• Prokurorlik faoliyati		70420116	0421
229.	• Korrupsiyaga qarshi kurashish		70420117	0421
230.	• Tibbiyot huquqi		70420118	0421
231.	• Qurilish huquqi		70420119	0421
232.	• Intellektual mulk va axborot texnologiyalari huquqi		70420120	0421
233.	• Islom huquqi		70420121	0421
234.	• Mediatsiya va nizolarni muqobil hal etish usullari		70420122	0421
235.	• Korrupsiyaga qarshi kurashish va komplayens nazorati		70420123	0421
236.	• Ommaviy axborot vositalari huquqi		70420124	0421
237.	• Transchegaraviy suv va yer munosabatlari huquqi		70420125	0421
238.	• Xalqaro tijorat huquqi		70420126	0421
239.	• Kiber huquqi		70420127	0421
240.	• Xalqaro huquq va inson huquqlari		70420128	0421
241.	• Huquq sohalari, huquqiy va siyosiy tadqiqotlar amaliy tahlili		70420129	0421

242.	• Kiberxavfsizlikni huquqiy ta'minlash		70420130	0421
243.	• Huquqiy siyosat, davlat boshqaruvida strategik rejalashtirish		70420131	0421
244.	• Korporativ huquq va boshqaruv		70420132	0421
245.	• Huquqiy boshqaruv (Master of Legal administration – MLA)		70420133	0421
246.	Ta'lim yo'nalishi: Davlat va jamiyat boshqaruvi	60420200		0421
247.	• Jamiyat boshqaruvi		70420201	0421
248.	• Davlat boshqaruvi		70420202	0421
249.	• Mahalliy boshqaruv va o'zini o'zi boshqarish		70420203	0421
250.	• Hududlarni kompleks rivojlantirish		70420204	0421
251.	• Davlat siyosati		70420205	0421
252.	• Mahalla boshqaruvi		70420206	0421
253.	• Hududiy rejalashtirish va rivojlantirish		70420207	0421
254.	• Liderlik va barqaror rivojlanish		70420208	0421
255.	• Ijtimoiy loyihalarni boshqarish va muvofiqlashtirish		70420209	0421
256.	Ta'lim yo'nalishi: Tergov faoliyati	60420300		0421
257.	• Tergov faoliyati		70420301	0421

258.	Ta'lim yo'nalishi: Tezkor-qidiruv faoliyati	60420400		0421
259.	• Tashkiliy-taktik boshqaruv		70420401	0421
260.	• Tashkiliy-strategik boshqaruv		70420402	0421
261.	• Ichki ishlar organlari faoliyati (faoliyat turlari bo'yicha)		70420403	0421
262.	Ta'lim yo'nalishi: Huquqbuzarliklar profilaktikasi faoliyati	60420500		0421
263.	Ta'lim yo'nalishi: Ekspert-kriminalistika faoliyati	60420600		0421
264.	• Sud ekspertizasi va kriminalistika		70420601	0421
265.	Ta'lim yo'nalishi: Jazoni ijro etish faoliyati	60420700		0421
266.	Ta'lim yo'nalishi: Tashkiliy-shtab faoliyati	60420800		0421
267.	Ta'lim yo'nalishi: Huquqbuzarliklarni oldini olish va fosh etish faoliyati	60420900		0421
268.	Ta'lim yo'nalishi: Xizmat faoliyatini tarbiyaviy-psixologik ta'minlash (yurist-psixolog)	60421000		0421
269.	Ta'lim yo'nalishi: Probatsiya faoliyati (yurist-psixolog)	60421300		0421
270.	Ta'lim yo'nalishi: Xalqaro huquq va qiyosiy huquqshunoslik	60421400		0421
271.	Ta'lim yo'nalishi: Raqamli huquq	60421500		0421

272.	Ta'lim yo'nalishi: Kiberhuquq	60421600		0421
5-bob. Tabiiy fanlar, matematika va statistika		500 000		05
1-§. Biologik va turdosh fanlar		510 000		051
273.	Ta'lim yo'nalishi: Biologiya	60510100		0511
274.	• Biologiya		70510101	0511
275.	• Mikrobiologiya		70510102	0511
276.	• Biofizika va biokimyo		70510103	0512
277.	• Virusologiya		70510104	0512
278.	• Aniq va tabiiy fanlarni o'qitish metodikasi (biologiya)		70510105	0512
2-§. Atrof-muhit		520 000		052
279.	Ta'lim yo'nalishi: Meteorologiya va iqlimshunoslik	60520100		0521
280.	• Meteorologiya		70520101	0521
281.	• Hidrometeorologiya		70520102	0521
282.	• Iqlim o'zgarishi va iqlimiy xatarlarni baholash		70520103	0521
283.	• Iqlimshunoslik		70520104	0521
284.	Ta'lim yo'nalishi: Ekologiya va atrof-muhit muhofazasi	60520200		0521
285.	• Atrof-muhit muhofazasi		70520201	0521

286.	• Ekologiya		70520202	0521
287.	• Havo ifloslanishining nazorati va boshqaruvi		70520203	0521
288.	• Yaylov ekologiyasi va menejmenti		70520204	0521
289.	• Ekologik fanlar va tadqiqotlar, ekologik tahlil, bilim va innovatsiyalarni boshqarish		70520205	0521
3-§. Fizika va tabiiy fanlar		530 000		053
290.	Ta'lim yo'nalishi: Kimyo	60530100		0531
291.	• Kimyo		70530101	0531
292.	• Radiokimyo		70530102	0531
293.	• Neft va gaz kimyosi va texnologiyasi		70530103	0531
294.	• Aniq va tabiiy fanlarni o'qitish metodikasi (kimyo)		70530104	0531
295.	Ta'lim yo'nalishi: Geografiya	60530200		0532
296.	• Geografiya		70530201	0532
297.	• Amaliy geografiya		70530202	0532
298.	• Aniq va tabiiy fanlarni o'qitish metodikasi (geografiya)		70530203	0532
299.	Ta'lim yo'nalishi: Geologiya	60530300		0532
300.	• Geologiya		70530301	0532

301.	• Litologiya		70530302	0532
302.	• Paleontologiya va stratigrafiya		70530303	0532
303.	• Geofizika		70530304	0532
304.	• Neft va gaz geofizikasi		70530305	0532
305.	• Geokimyo		70530306	0532
306.	• Uran geokimyosi va mineralogiyasi		70530307	0532
307.	• Mineralogiya va kristallografiya		70530308	0532
308.	• Petrografiya va vulkansunoslik		70530309	0532
309.	• Geokimyo, mineralogiya va petrologiya		70530310	0532
310.	• Hidrogeologiya		70530311	0532
311.	Ta'lim yo'nalishi: Hidrologiya	60530400		0532
312.	• Hidrologiya		70530401	0532
313.	• Suv resurslarini boshqarish		70530402	0532
314.	• Gidravlika		70530403	0532
315.	Ta'lim yo'nalishi: Fizika	60530500		0533
316.	• Fizika		70530501	0533
317.	• Yadro fizikasi va texnologiyalari		70530502	0533

318.	• Elektronika		70530503	0533
319.	• Yarimo'tkazgichlar fizikasi		70530504	0533
320.	• Mikroelektronika		70530505	0533
321.	• Kosmos fizikasi va astrofizika		70530506	0533
322.	• Tibbiyot fizikasi		70530507	0533
323.	• Fotonika		70530508	0533
324.	• Kvant texnologiyalari		70530509	0533
325.	• Aniq va tabiiy fanlarni o'qitish metodikasi (fizika va astronomiya)		70530510	0533
326.	Ta'lim yo'nalishi: Mexanika va matematik modellashtirish	60530600		0533
327.	• Mexanika va matematik modellashtirish		70530601	0533
328.	• Suyuqlik va gaz mexanikasi		70530602	0533
329.	Ta'lim yo'nalishi: Astronomiya	60530700		0533
330.	• Astronomiya		70530701	0533
331.	Ta'lim yo'nalishi: Seysmologiya va seysmometriya	60530800		0532
332.	• Seysmologiya va seysmometriya		70530801	0532
4-§. Matematika va statistika			540 000	054

333.	Ta'lim yo'nalishi: Matematika	60540100		0541
334.	• Matematika		70540101	0541
335.	• Matematik iqtisodiyot		70540102	0541
336.	• Aktuar va moliyaviy matematika		70540103	0541
337.	• Aniq va tabiiy fanlarni o'qitish metodikasi (matematika)		70540104	0114
338.	Ta'lim yo'nalishi: Amaliy matematika	60540200		0541
339.	• Amaliy matematika		70540201	0541
340.	• Matematik injiniring		70540202	0541
6-bob. Axborot-kommunikatsiya texnologiyalari		600 000		06
1-§. Axborot-kommunikatsiya texnologiyalari		610 000		061
341.	Ta'lim yo'nalishi: Axborot tizimlari va texnologiyalari	60610100		0612
342.	• Kompyuter tizimlari va ularning dasturiy ta'minoti		70610101	0612
343.	• Amaliy informatika		70610102	0612
344.	• Axborot tizimlari		70610103	0612
345.	• Geoaxborot tizimlari va texnologiyalari		70610104	0612
346.	• Ta'limda axborot texnologiyalari		70610105	0611

347.	Ta'lim yo'nalishi: Axborot xavfsizligi	60610200		0612
348.	• Kriptografiya va kriptanaliz		70610201	0612
349.	• Axborot xavfsizligi		70610202	0612
350.	Ta'lim yo'nalishi: Kompyuter injiniringi	60610300		0613
351.	• Kompyuter injiniringi		70610301	0613
352.	• "Elektron hukumat" tizimini boshqarish		70610302	0613
353.	• Tibbiyotda kompyuter tizimlari		70610303	0613
354.	• Ma'lumotlar ilmi (Data science)		70610304	0613
355.	• Internet ashyolari		70610305	0613
356.	Ta'lim yo'nalishi: Dasturiy injiniring	60610400		0613
357.	• Dasturiy injiniring		70610401	0613
358.	Ta'lim yo'nalishi: Sun'iy intellekt	60610500		0613
359.	• Sun'iy intellekt		70610501	0613
360.	• Kelajak smart texnologiyalari		70610502	0613
361.	Ta'lim yo'nalishi: Telekommunikatsiya texnologiyalari	60610600		0688
362.	• Telekommunikatsiya injiniringi		70610601	0688

363.	• Axborot uzatish qurilmalari va tizimlari		70610602	0688
364.	• Telekommunikatsiya tizimlarining dasturiy ta'minoti		70610603	0688
365.	• Telekommunikatsiya tizimlari va tarmoqlarida axborot xavfsizligi		70610604	0688
366.	• Optik tolali tarmoqlar texnik ekspluatatsiyasi		70610605	0688
367.	• Fotonika va optik aloqa		70610606	0688
368.	Ta'lim yo'nalishi: Televizion texnologiyalar	60610700		0688
369.	• Televizion texnologiyalar		70610701	0688
370.	Ta'lim yo'nalishi: Pochta aloqasi texnologiyasi	60610800		0688
371.	• Pochta aloqasi texnologiyasi		70610801	0688
372.	Ta'lim yo'nalishi: Radioelektron qurilmalar va tizimlar	60610900		0688
373.	• Radioelektron qurilmalar va tizimlar		70610901	0688
374.	• Antennalar va o'ta yuqori chastotali qurilmalar		70610902	0688
375.	• Radiotexnik qurilmalar va aloqa vositalari		70610903	0688
376.	Ta'lim yo'nalishi: Simsiz aloqa va teleradioeshittirish injiniringi	60611000		0688
377.	• Televideniye, radioaloqa va radioeshittirish qurilmalari hamda tizimlari		70611001	0688

378.	• Televideniye, radioaloqa va radioeshittirish tizimlarining xavfsizligi		70611002	0688
379.	• Mobil aloqa tizimlari		70611003	0688
380.	• Intellektual axborot-kommunikatsiya tizimlari		70611004	0688
381.	• Sun'iy yo'ldoshli aloqa tizimlari		70611005	0688
382.	• Audio-videotexnologiyalar		70611006	0688
383.	• Maxsus yoritish texnologiyalari		70611007	0688
384.	Ta'lim yo'nalishi: Infokommunikatsiya injiniringi	60611100		0611
385.	Ta'lim yo'nalishi: Kiberxavfsizlik injiniringi	60611200		0612
386.	• Raqamli kriminalistika		70611201	0612
387.	• Kiberxavfsizlik injiniringi		70611202	0612
388.	Ta'lim yo'nalishi: Sun'iy intellekt va kiberxavfsizlik	60611300		0612
7-bob. Muhandislik, ishlov berish va qurilish sohalari		700 000		07
1-§. Muhandislik ishi		710 000		071
389.	Ta'lim yo'nalishi: Kimyo muhandisligi	60710100		0711
390.	• Kimyoviy texnologiya		70710101	0711
391.	• Katalizatorlar va adsorbentlar texnologiyasi		70710102	0711
392.	• Dorivor vositalar va preparatlar texnologiyasi		70710103	0711

393.	• Kimyoviy texnologiya jarayonlari va apparatlari		70710104	0711
394.	• Kelajak akkumulyator ishlab chiqarish muhandisligi		70710105	0711
395.	Ta'lim yo'nalishi: Biotexnologiya	60710200		0711
396.	• Biotexnologiya		70710201	0711
397.	• Immunobiologik preparatlar biotexnologiyasi		70710202	0841
398.	Ta'lim yo'nalishi: Matbaa va qadoqlash muhandisligi	60710300		0711
399.	• Matbaa va qadoqlash texnologiyasi		70710301	0711
400.	Ta'lim yo'nalishi: Energetika muhandisligi	60710400		0713
401.	• Hidroelektrstansiyalar		70710401	0713
402.	• Gidravlik mashinalar		70710402	0713
403.	• Sanoat issiqlik energetikasi		70710403	0713
404.	• Issiqlik texnikasi		70710404	0713
405.	• Mini va mikro gidroelektrostansiyalar		70710405	0713
406.	• Yadro energetikasi va issiqlik fizikasi		70710406	0713
407.	• Elektr ta'minoti		70710407	0713
408.	• Elektr stansiyalari		70710408	0713
409.	• Elektr energetikasi tizimlari va tarmoqlari		70710409	0713

410.	• Energiya tejamkorligi va energoaudit		70710410	0713
411.	• Muqobil energiya manbalari		70710411	0713
412.	• Vodorod energetikasi va texnologiyalari		70710412	0713
413.	• Qayta tiklanuvchan energiya manbalari		70710413	0713
414.	Ta'lim yo'nalishi: Elektr muhandisligi	60710500		0713
415.	• Elektr mexanikasi		70710501	0713
416.	• Elektr izolyatsiyali va kabelli texnika		70710502	0713
417.	• Elektrotexnik majmualar va tizimlar		70710503	0713
418.	• Elektrotexnologik jarayonlar va qurilmalar		70710504	0713
419.	• Nazariy elektrotexnika		70710505	0713
420.	Ta'lim yo'nalishi: Gidroenergetika	60710600		0713
421.	• Gidroenergetika		70710601	0713
422.	• GES qurilishi va ulardan foydalanish		70710602	0713
423.	Ta'lim yo'nalishi: Elektronika va asbobsozlik	60710700		0714
424.	• Elektronika va elektron texnikasi		70710701	0714
425.	• O'lchash va nazorat qilish asbob-uskunalari, metodlari		70710702	0714
426.	• Axborot-o'lchov tizimlari		70710703	0714

427.	• Yarimo'tkazgichli materiallar nanotexnologiyasi		70710704	0714
428.	• Lazer, yorug'lik-diod texnologiyalari va optoelektronika		70710705	0714
429.	• Elektron apparaturalar ishlab chiqarish texnologiyasi va elektronika sanoati texnologik mashina jihozlari		70710706	0714
430.	Ta'lim yo'nalishi: Metrologiya va standartlashtirish	60710800		0714
431.	• Mahsulotlar xavfsizligi va ularning sertifikatlashi		70710801	0714
432.	• Metrologiya, standartlashtirish va sifatni boshqarish		70710802	0714
433.	Ta'lim yo'nalishi: Texnologik jarayonlar va ishlab chiqarishni avtomatlashtirish	60710900		0714
434.	• Texnologik jarayonlar va ishlab chiqarishni avtomatlashtirish		70710901	0714
435.	• Temir yo'l transportida avtomatika va telemexanika		70710902	0714
436.	• Intellektual muhandislik tizimlari		70710903	0714
437.	• Texnologik jarayonlarni boshqarishning axborot-kommunikatsiya tizimlari		70710904	0714
438.	Ta'lim yo'nalishi: Mexatronika va robototexnika	60711000		0714
439.	• Mexatronika		70711001	0714

440.	• Robototexnika		70711002	0714
441.	Ta'lim yo'nalishi: Biotibbiyot muhandisligi	60711100		0714
442.	• Tibbiy-biologik apparatlar, tizimlar va majmualar		70711101	0714
443.	• Gen muhandisligi		70711102	0714
444.	• Rentgen texnikasi va texnologiyasi		70711103	0714
445.	Ta'lim yo'nalishi: Metallurgiya muhandisligi	60711200		0715
446.	• Metallurgiya		70711201	0715
447.	• Metallurgiya mashinalari va jihozlari		70711202	0715
448.	• Kukunli metallurgiya, kompozitsion materiallar, qoplamalar		70711203	0715
449.	Ta'lim yo'nalishi: Metallar texnologiyalari	60711300		0715
450.	• Metallar texnologiyalari		70711301	0715
451.	Ta'lim yo'nalishi: Transport vositalari muhandisligi	60711400		0716
452.	• Transport vositalari muhandisligi		70711401	0716
453.	• Avtomobillar va avtomobil xo'jaligi		70711402	0716
454.	• Ichki yonuv dvigatellari		70711403	0716
455.	• Ximmotologiya		70711404	0716

456.	• Avtotransport vositalarini sinash		70711405	0716
457.	• Vagonsozlik		70711406	0716
458.	• Intellektual transport tizimlari		70711407	0716
459.	• Elektr poyezd muhandisligi		70711408	0716
460.	• Elektr transport tizimlari		70711409	0716
461.	Ta'lim yo'nalishi: Aviatsiya muhandisligi	60711500		0716
462.	• Aviatsiya muhandisligi		70711501	0716
463.	• Parvoz xavfsizligi		70711502	0716
464.	• Uchish apparatlari dvigatellari va energetik qurilmalari		70711503	0716
465.	Ta'lim yo'nalishi: Kosmik texnologiyalar	60711600		0716
466.	• Amaliy kosmik texnologiyalar		70711601	0716
467.	Ta'lim yo'nalishi: Aerokosmik texnologiyalar	60711700		0712
468.	• Aerokosmik texnologiyalar		70711701	0712
469.	Ta'lim yo'nalishi: Atrof-muhit muhandisligi	60711800		0716
470.	• Atrof-muhit muhandisligi		70711801	0716
471.	• Sanoat chiqindilarini tozalash (rekuperatsiya)		70711802	0716

472.	• Suv resurslarini muhofaza qilish		70711803	0716
473.	• Atrof-muhit va suv resurslarini boshqarish		70711804	0716
474.	• Chiqindilarni boshqarish		70711805	0716
475.	Ta'lim yo'nalishi: Barqaror transport	60711900		0716
476.	• Barqaror transport		70711901	0716
477.	Ta'lim yo'nalishi: Biotizimlar muhandisligi	60712000		0711
478.	Ta'lim yo'nalishi: Qayta tiklanuvchi energiya manbalari	60712100		0713
479.	Ta'lim yo'nalishi: Sanoat muhandisligi va menejmenti	60712200		0711
480.	Ta'lim yo'nalishi: Mexanika muhandisligi	60712300		0715
481.	• Mashinasozlik texnologiyasi		70712301	0715
482.	• Energiya mashinasozligi		70712302	0713
2-§. Ishlab chiqarish va ishlov berish sohalari		720 000		072
483.	Ta'lim yo'nalishi: Oziq-ovqat texnologiyasi	60720100		0721
484.	• Oziq-ovqat texnologiyasi		70720101	0721
485.	• Oziq-ovqat xavfsizligi		70720102	0721
486.	Ta'lim yo'nalishi: Parfyumeriya-kosmetika mahsulotlari texnologiyasi	60720200		0721

487.	Ta'lim yo'nalishi: Materialshunoslik	60720300		0722
488.	• Materialshunoslik va materiallar texnologiyasi		70720301	0722
489.	Ta'lim yo'nalishi: Texnologik mashinalar va jihozlar	60720400		0788
490.	• Mashinashunoslik		70720401	0788
491.	• Kriogen muhandisligi		70720402	0788
492.	• Qishloq xo'jalik mahsulotlarini qayta ishlash mashinalari va jihozlari		70720403	0788
493.	• Kimyoviy sanoat va qurilish materiallari korxonalarining mashinalari hamda apparatlari		70720404	0788
494.	• Sellyuloza-qog'oz ishlab chiqarish texnologiyasi va jarayonlari		70720405	0722
495.	• Yog'ochga ishlov berish texnologiyasi va yog'ochshunoslik		70720406	0722
496.	• Payvandlash ishlab chiqarish texnologiyasi va jihozlari		70720407	0788
497.	• Neft-gaz sanoati mashinalari va jihozlari		70720408	0788
498.	• Yengil sanoat mashinalari va apparatlari		70720409	0723
499.	• Oziq-ovqat sanoati mashinalari va agregatlari		70720410	0721
500.	• Paxta sanoati mashinalari va jihozlari		70720411	0723
501.	Ta'lim yo'nalishi: Gazni chuqur qayta ishlash	60720500		0788

	texnologiyasi			
502.	Ta'lim yo'nalishi: Neft va neft-gazni qayta ishlash texnologiyasi	60720600		0788
503.	• Neft va neft-gazni qayta ishlash texnologiyasi		70720601	0788
504.	Ta'lim yo'nalishi: Yengil sanoat muhandisligi	60720700		0723
505.	• To'qimachilik mahsulotlari texnologiyasi		70720701	0723
506.	• To'qimachilik sanoati buyumlarini badiiy loyihalash		70720702	0723
507.	• To'qimachilik va yengil sanoat mahsulotlari materialshunosligi, ekspertizasi va sifat nazorati		70720703	0723
508.	• Tikuv buyumlari texnologiyasi va konstruksiyasini ishlash		70720704	0723
509.	• Paxtani dastlabki ishlash va urug' tayyorlash texnologiyasi		70720705	0723
510.	• Tabiiy tolalarni dastlabki ishlash texnologiyasi		70720706	0723
511.	• Yengil sanoat texnologiyalari va jihozlari		70720707	0723
512.	Ta'lim yo'nalishi: Konchilik ishi	60720800		0724
513.	• Foydali qazilma konlarini qazish		70720801	0724
514.	• Shaxta va yerosti muhandisligi		70720802	0724
515.	• Foydali qazilmalarni boyitish		70720803	0724

516.	• Portlatish ishi		70720804	0724
517.	• Marksheyderlik ishi		70720805	0724
518.	Ta'lim yo'nalishi: Foydali qazilma konlari geologiyasi, qidiruv va razvedkasi	60720900		0724
519.	• Foydali qazilma konlari geologiyasi, qidiruv va razvedkasi		70720901	0724
520.	• Neft va gaz konlari geologiyasi, qidiruv va razvedkasi		70720902	0724
521.	• Geologiya-razvedka ishlarining texnikasi va texnologiyasi		70720903	0724
522.	• Neftli-gazli qatlamlar litologiyasi va stratigrafiyasi		70720904	0724
523.	• Konchilik geologiyasi va geofizikasi		70720905	0724
524.	• Qattiq foydali qazilma konlarini qidiruv va razvedkasining geofizik usullari		70720906	0724
525.	• Quduqlarning geofizik tadqiqotlari		70720907	0724
526.	• Hidrogeofizika va muhandislik geofizikasi		70720908	0724
527.	• Ruda va noruda foydali qazilma konlarini izlash va qidirish		70720909	0724
528.	Ta'lim yo'nalishi: Hidrogeologiya va muhandislik geologiyasi	60721000		0724

529.	• Hidrogeologiya va muhandislik geologiyasi		70721001	0724
530.	Ta'lim yo'nalishi: Neft va gaz ishi	60721100		0724
531.	• Neft va gaz konlarini ishga tushirish va ulardan foydalanish		70721101	0724
532.	• Neft va gaz konlari mashina va jihozlaridan foydalanish		70721102	0724
533.	• Neft va gaz quduqlarini burg'ilash		70721103	0724
534.	Ta'lim yo'nalishi: Konchilik elektr mexanikasi	60721200		0724
535.	• Konchilik mashinalari va jihozlari		70721201	0724
536.	• Konchilik ishlarini elektrlashtirish va avtomatlashtirish		70721202	0724
537.	Ta'lim yo'nalishi: Geologiya-qidiruv ishlari texnikasi va texnologiyasi	60721300		0724
538.	Ta'lim yo'nalishi: Noyob va radioaktiv metallar rudalarini qazib olish, qayta ishlash texnikasi va texnologiyasi	60721400		0724
539.	• Noyob va radioaktiv metallar rudalarini qazib olish, boyitish va qayta ishlash texnologiyasi		70721401	0724
540.	Ta'lim yo'nalishi: Geodeziya va geoinformatika	60721500		0788
541.	• Geodeziya va geoinformatika		70721501	0788
542.	• Aviatsiya-kosmik vositalari bilan tabiiy resurslarni tadqiq		70721502	0788

	qilish			
543.	Ta'lim yo'nalishi: Kartografiya va masofadan zondlash	60721600		0788
544.	• Yerni masofadan zondlash va GAT texnologiyalari		70721601	0788
545.	• Kartografiya		70721602	0788
546.	Ta'lim yo'nalishi: Kadastr	60721700		0788
547.	• Kadastr		70721701	0788
548.	Ta'lim yo'nalishi: Ishlab chiqarish muhandisligi	60721800		0711
549.	• Mahsulot yaratish va innovatsiya		70721801	0711
3-§. Arxitektura va qurilish		730 000		073
550.	Ta'lim yo'nalishi: Arxitektura	60730100		0731
551.	• Bino va inshootlar arxitekturasi		70730101	0731
552.	• Shaharsozlik va landshaft arxitekturasi		70730102	0731
553.	• Arxitektura tarixi va nazariyasi		70730103	0731
554.	Ta'lim yo'nalishi: Kommunal infratuzilmani tashkil etish va boshqarish	60730200		0731
555.	• Kommunal infratuzilmani tashkil etish va boshqarish		70730201	0731
556.	• Shahar transporti xo'jaligi va aloqa yo'llari		70730202	0731
557.	Ta'lim yo'nalishi: Qurilish muhandisligi	60730300		0732

558.	• Qurilish muhandisligi		70730301	0732
559.	• Neft va gaz quvurlari, baza va omborlarini qurish va ulardan foydalanish		70730302	0732
560.	• Infratuzilma obyektlarini qurish		70730303	0732
561.	• Qurilish konstruksiyalarini loyihalash		70730304	0732
562.	• Bino va inshootlarni konstruktiv loyihalash		70730305	0732
563.	• Bino va inshootlar zilzilabardoshligi		70730306	0732
564.	• Binolar ilmi		70730307	0732
565.	• Qurilish materiallari texnologiyalari		70730308	0732
566.	• Favqulodda holat talablari asosida bino va inshootlarni loyihalash va qurish		70730309	0732
567.	Ta'lim yo'nalishi: Muhandislik kommunikatsiyalari qurilish va ekspluatatsiyasi	60730400		0732
568.	• Muhandislik kommunikatsiya tizimlari, qurilishi va montaji		70730401	0732
569.	Ta'lim yo'nalishi: Yo'l muhandisligi	60730500		0732
570.	• Temir yo'l va temir yo'ldan foydalanish		70730501	0732
571.	• Transport inshootlarining ekspluatatsiyasi		70730502	0732
572.	• Avtomobil yo'llari va aerodromlar		70730503	0732

573.	• Ko'priklar, tonnellar va metropoliten qurilishi		70730504	0732
574.	Ta'lim yo'nalishi: Gidrotexnika va geotexnika muhandisligi	60730600		0732
575.	• Gidrotexnika inshootlari		70730601	0732
576.	• Geotexnika va yerosti gidrotexnika inshootlari		70730602	0732
577.	• Gidroelektr va nasos stansiyalari qurilishi		70730603	0732
578.	Ta'lim yo'nalishi: Qiymat injiniringi va ko'chmas mulkni boshqarish	60730700		0731
579.	• Ko'chmas mulkni baholash va boshqarish		70730701	0731
580.	• Qiymat injiniringi		70730702	0731
581.	Ta'lim yo'nalishi: Arxitektura yodgorliklari rekonstruksiyasi va restavratsiyasi	60730800		0731
582.	Ta'lim yo'nalishi: Shahar qurilishi va loyihalash	60730900		0731
583.	Ta'lim yo'nalishi: Fuqarolik infratuzilmasi muhandisligi	60731000		0732
584.	Ta'lim yo'nalishi: Qurilish materiallari, buyumlari va konstruksiyalarini ishlab chiqarish	60731100		0732
8-bob. Qishloq, o'rmon, baliq xo'jaligi va veterinariya		800 000		08
1-§. Qishloq xo'jaligi		810 000		081
585.	Ta'lim yo'nalishi: Qishloq xo'jaligini mexanizatsiyalashtirish	60810100		0811

586.	• Qishloq xo'jaligini mexanizatsiyalashtirish		70810101	0811
587.	• Qishloq xo'jalik texnikasini loyihalashtirish va konstruksiyasini ishlash		70810102	0811
588.	• Aniq koordinatali qishloq xo'jaligi		70810103	0811
589.	• Xalqaro qishloq xo'jaligi		70810104	0811
590.	• Intellektual o'lchash tizimlari va asboblari		70810105	0811
591.	Ta'lim yo'nalishi: Agrokimyo va tuproqshunoslik	60810200		0811
592.	• Agrotuproqshunoslik va agrofizika		70810201	0811
593.	• Agrokimyo		70810202	0811
594.	• Tuproqshunoslik		70810203	0811
595.	Ta'lim yo'nalishi: Tuproq bonitirovkasi va yer degredatsiyasi	60810300		0811
596.	Ta'lim yo'nalishi: Agronomiya	60810400		0811
597.	• Agronomiya		70810401	0811
598.	• O'simlikshunoslik		70810402	0811
599.	• Organik dehqonchilik va oziq-ovqat xavfsizligi		70810403	0811
600.	• Agrobiotexnologiya		70810404	0811
601.	Ta'lim yo'nalishi: O'simliklar himoyasi va karantini	60810500		0812

602.	• O'simliklar himoyasi va karantini		70810501	0812
603.	• Entomologiya		70810502	0812
604.	• Fitopatologiya		70810503	0812
605.	Ta'lim yo'nalishi: Qishloq xo'jaligi ekinlari seleksiyasi va urug'chiligi	60810600		0812
606.	• Seleksiya va urug'chilik		70810601	0812
607.	Ta'lim yo'nalishi: Qishloq xo'jalik mahsulotlarini saqlash va qayta ishlash texnologiyasi	60810700		0811
608.	• Qishloq xo'jalik mahsulotlarini saqlash va dastlabki ishlash texnologiyasi		70810701	0811
609.	Ta'lim yo'nalishi: Zootsiyalar	60810800		0811
610.	• Parrandachilik		70810801	0811
611.	• Qishloq xo'jalik hayvonlarining seleksiyasi va naslchilik		70810802	0811
612.	• Chorvachilik		70810803	0811
613.	• Chorvachilik mahsulotlarini qayta ishlash texnologiyasi		70810804	0811
614.	Ta'lim yo'nalishi: Ipakchilik va tutchilik	60810900		0811
615.	• Ipakchilik va tutchilik		70810901	0811
616.	Ta'lim yo'nalishi: Meva-sabzavotchilik va uzumchilik	60811000		0812

617.	• Mevachilik		70811001	0812
618.	• Uzumchilik va vinochilik		70811002	0812
619.	• Sabzavotchilik, polizchilik va kartoshkachilik		70811003	0812
620.	• Issiqxona xo'jaligini tashkil etish va yuritish		70811004	0812
621.	Ta'lim yo'nalishi: Dorivor o'simliklarni yetishtirish va qayta ishlash texnologiyasi	60811100		0812
622.	• Dorivor o'simliklarni yetishtirish va qayta ishlash texnologiyasi		70811101	0812
623.	Ta'lim yo'nalishi: Suv xo'jaligi va melioratsiya	60811200		0888
624.	• Gidromelioratsiya		70811201	0888
625.	• Melioratsiya va sug'orma dehqonchilik		70811202	0888
626.	• Suv kadastrida va suv resurslaridan samarali foydalanish		70811203	0888
627.	• Qishloq xo'jalik suv ta'minoti muhandislik tizimlari va inshootlari		70811204	0888
628.	• Gidromelioratsiya tizimlaridan foydalanish		70811205	0888
629.	• Suvtejamkor sug'orish texnologiyalari		70811206	0888
630.	• Suv resurslaridan foydalanish va boshqarish		70811207	0888
631.	• Suv sifatini boshqarish		70811208	0888

632.	• Yaylovlar melioratsiyasi		70811209	0888
633.	• Gidromelioratsiya ishlarini mexanizatsiyalashtirish		70811210	0888
634.	• Melioratsiya qurilishi mashinalari va jihozlari		70811211	0888
635.	• Suv diplomatiyasi		70811212	0888
636.	Ta'lim yo'nalishi: Gidrotexnika inshootlari va nasos stansiyalaridan foydalanish	60811300		0888
637.	• Gidrotexnika inshootlaridan foydalanish, ularning ishonchliligi va xavfsizligi		70811301	0888
638.	• Nasos stansiyalari va qurilmalari		70811302	0888
639.	Ta'lim yo'nalishi: Meliorativ gidrogeologiya	60811400		0888
640.	Ta'lim yo'nalishi: Suv ta'minoti muhandislik tizimlari	60811500		0888
641.	Ta'lim yo'nalishi: Yer kadastr va yer tuzish	60811600		0888
642.	• Yer resurslaridan foydalanish va boshqarish		70811601	0888
643.	Ta'lim yo'nalishi: Agromuhandislik	60811700		811
2-§. O'rmon xo'jaligi		820 000		082
644.	Ta'lim yo'nalishi: O'rmonchilik va aholi yashash joylarini ko'klamzorlashtirish	60820100		0821
645.	• O'rmonchilik		70820101	0821
646.	• Manzarali bog'dorchilik va landshaft		70820102	0821

3-§. Baliq xo'jaligi		830 000		083
647.	Ta'lim yo'nalishi: Suv bioresurslari va akvakultura	60830100		0831
648.	• Baliqchilik		70830101	0831
4-§. Veterinariya		840 000		084
649.	Ta'lim yo'nalishi: Veterinariya meditsinasi	60840100		0841
650.	• Hayvonlarga tashxis qo'yish va davolash		70840101	0841
651.	• Veterinariya jarrohligi		70840102	0841
652.	• Veterinariya farmakologiyasi va toksikologiyasi		70840103	0841
653.	• Veterinariya akusherligi va hayvonlarning ko'paytirish biotexnikasi		70840104	0841
654.	• Hayvonlar patologiyasi, onkologiyasi va morfologiyasi		70840105	0841
655.	• Kinologiya va it kasalliklari		70840106	0841
656.	• Trening va ot kasalliklari		70840107	0841
657.	• Baliq kasalliklari		70840108	0841
658.	• Asalari kasalliklari		70840109	0841
659.	• Parranda kasalliklari		70840110	0841
660.	• Favqulodda vaziyatlarda veterinariya nazorati va jamoat sog'lig'ini saqlash		70840111	0841
661.	Ta'lim yo'nalishi: Veterinariya farmatsevtikasi	60840200		0841

662.	Ta'lim yo'nalishi: Veterinariya sanitariya ekspertizasi	60840300		0841
663.	• Veterinariya sanitariyasi, veterinar-sanitarlik ekspertizasi va chorvachilik mahsulotlarini qayta ishlash gigiyenasi		70840301	0841
664.	• Veterinariya mikrobiologiyasi, virusologiyasi, epizootologiyasi, mikologiyasi va immunologiyasi		70840302	0841
665.	• Hayvonlarning parazitlar va yuqumli kasalliklari		70840303	0841
666.	• Hayvonlar fiziologiyasi va biokimyosi		70840304	0841
9-bob. Sog'liqni saqlash va ijtimoiy ta'minot		900 000		09
1-§. Sog'liqni saqlash		910 000		091
667.	Ta'lim yo'nalishi: Stomatologiya	60910100		0911
668.	• Stomatologiya		70910101	0911
669.	• Yuz-jag' jarrohligi		70910102	0911
670.	Ta'lim yo'nalishi: Davolash ishi	60910200		0912
671.	• Akusherlik va ginekologiya		70910201	0912
672.	• Endokrinologiya		70910202	0912
673.	• Terapiya		70910203	0912
674.	• Otorinolaringologiya		70910204	0912

675.	• Kardiologiya		70910205	0912
676.	• Oftalmologiya		70910206	0912
677.	• Yuqumli kasalliklar		70910207	0912
678.	• Dermatovenerologiya		70910208	0912
679.	• Nevrologiya		70910209	0912
680.	• Umumiy onkologiya		70910210	0912
681.	• Psixiatriya		70910211	0912
682.	• Jarrohlik		70910212	0912
683.	• Tashxisning instrumental va funksional usullari		70910213	0912
684.	• Neyrojarrohlik		70910214	0912
685.	• Sog'liqni saqlashni boshqarish va jamoat sog'ligini saqlash		70910215	0912
686.	• Tibbiy psixologiya		70910216	0912
687.	• Urologiya		70910217	0912
688.	• Morfologiya		70910218	0912
689.	• Narkologiya		70910219	0912
690.	• Anesteziologiya va reanimatologiya		70910220	0912

691.	• Travmatologiya va ortopediya		70910221	0912
692.	• Sud-tibbiyot ekspertizasi		70910222	0912
693.	• Patologik anatomiya		70910223	0912
694.	• Shoshilinch tibbiy yordam		70910224	0912
695.	• Farmakologiya		70910225	0912
696.	• Gematologiya va transfuziologiya		70910226	0912
697.	• Tibbiy radiologiya		70910227	0912
698.	• Ftiziatriya		70910228	0912
699.	• Plastik xirurgiya		70910229	0912
700.	• Tibbiy genetika		70910230	0912
701.	• Tibbiy sug'urta ishi		70910231	0912
702.	• Reabilitologiya		70910232	0915
703.	• Sport tibbiyoti		70910233	0912
704.	• Neyroreabilitologiya		70910234	0912
705.	• Allergologiya va klinik immunologiya		70910235	0912
706.	Ta'lim yo'nalishi: Pediatriya ishi	60910300		0912
707.	• Pediatriya		70910301	0912

708.	• Bolalar jarrohligi		70910302	0912
709.	• Bolalar anesteziologiyasi va reanimatologiyasi		70910303	0912
710.	• Bolalar kardiologiyasi va revmatologiyasi		70910304	0912
711.	• Bolalar nevrologiyasi		70910305	0912
712.	• Neonatologiya		70910306	0912
713.	• Bolalar va o'smirlar ginekologiyasi		70910307	0912
714.	• Bolalar gastroenterologiyasi		70910308	0912
715.	• Bolalar pulmonologiyasi		70910309	0912
716.	• Bolalar travmatologiyasi		70910310	0912
717.	Ta'lim yo'nalishi: Tibbiy profilaktika ishi	60910400		0912
718.	• Gigiyena		70910401	0912
719.	• Atrof-muhit va inson salomatligi		70910402	0912
720.	• Umumiy epidemiologiya		70910403	0912
721.	• Tibbiy biofizika		70910404	0912
722.	Ta'lim yo'nalishi: Harbiy tibbiyot	60910500		0912
723.	• Harbiy tibbiy tayyorgarlik		70910501	0912
724.	• Harbiy qo'shinlar tibbiy ta'minotini tashkil etish		70910502	0912

725.	Ta'lim yo'nalishi: Oliy hamshiralik ishi	60910600		0913
726.	• Oliy hamshiralik ishini tashkil qilish va boshqarish		70910601	0913
727.	Ta'lim yo'nalishi: Fundamental tibbiyot	60910700		0914
728.	• Laboratoriya ishi		70910701	0914
729.	Ta'lim yo'nalishi: Farmatsiya	60910800		0916
730.	• Farmatsevtik kimyo va farmakognoziya		70910801	0916
731.	• Farmatsevtika ishini tashkil qilish va boshqarish		70910802	0916
732.	• Eksperimental va sport farmakologiyasi		70910803	0916
733.	• Dori vositalarini tadqiq qilish va ishlab chiqarish		70910804	0916
734.	Ta'lim yo'nalishi: Sanoat farmatsiyasi	60910900		0916
735.	• Dorivor o'simliklar biotexnologiyasi		70910901	0916
736.	• Dorilarning sanoat texnologiyasi		70910902	0916
737.	• Farmatsevtik biotexnologiya va bioinjeneriya		70910903	0916
738.	• Farmatsevtikada sifatni ta'minlash va sifat nazorati		70910904	0916
739.	Ta'lim yo'nalishi: Paramedisina	60911000		0912
2-§. Ijtimoiy ta'minot		920 000		092
740.	Ta'lim yo'nalishi: Ijtimoiy ish	60920100		0921

741.	• Ijtimoiy ish		70920101	0921
10-bob. Xizmatlar		1000 000		10
1-§. Xizmat ko'rsatish sohasi		1010 000		101
742.	Ta'lim yo'nalishi: Turizm va mehmondo'stlik	61010100		1013
743.	• Turizm va mehmondo'stlik		71010101	1013
744.	Ta'lim yo'nalishi: Sport faoliyati	61010200		1014
745.	• Sport faoliyati		71010201	1014
746.	• Ommaviy sportni rivojlantirish va sportni targ'ib qilish		71010202	1014
747.	• Jismoniy tarbiya va sport menejmenti, sport tadbirlarini tashkil etish va boshqarish		71010203	1014
748.	Ta'lim yo'nalishi: Adaptiv jismoniy tarbiya va sport	61010300		1014
749.	• Adaptiv jismoniy tarbiya va sport		71010301	1014
750.	Ta'lim yo'nalishi: Logistika	61010400		1015
751.	• Logistika		71010401	1015
752.	• Transport logistikasi		71010402	1041
753.	Ta'lim yo'nalishi: Kosmetologiya	61010500		1012
754.	• Kosmetologiya		71010501	1012

2-§. Gigiyena va ishlab chiqarishda mehnat muhofazasi		1020 000		102
755.	Ta'lim yo'nalishi: Hayot faoliyati xavfsizligi	61020100		1022
756.	Ta'lim yo'nalishi: Mehnat muhofazasi va texnika xavfsizligi	61020200		1022
757.	• Mehnat muhofazasi va texnika xavfsizligi		71020201	1022
3-§. Xavfsizlik xizmati		1030 000		103
758.	Ta'lim yo'nalishi: Maxsus vazifalarni bajarish qo'shinlarining qo'mondonlik-taktik faoliyati	61030100		1031
759.	• Jamoat xavfsizligini tezkor-taktik ta'minlashning qo'mondonlik-shtab faoliyati		71030101	1031
760.	Ta'lim yo'nalishi: Xizmat faoliyatini tarbiyaviy-psixologik ta'minlash (psixolog)	61030200		1031
761.	• Tarbiyaviy-psixologik ta'minlashning qo'mondonlik-shtab faoliyati		71030201	1031
762.	Ta'lim yo'nalishi: Aniqlovchi va qo'riqlovchi tizimlardan foydalanish bo'yicha qo'mondonlik-muhandislik faoliyati	61030300		1031
763.	• Qo'riqlash faoliyatini ta'minlashning qo'mondonlik-muhandislik faoliyati		71030301	1031
764.	Ta'lim yo'nalishi: Qo'shinlarning taktik	61030400		1031

	qo'mondonligi (qo'shin turlari bo'yicha)			
765.	• Qo'shnlarning operativ-taktik shtab-qo'mondonligi (qo'shin turlari bo'yicha)		71030401	1031
766.	• Davlat harbiy boshqaruvi		71030402	1031
767.	Ta'lim yo'nalishi: Qurolli Kuchlar bo'linmalarida tarbiyaviy va mafkuraviy ishlarni tashkil etish	61030500		1031
768.	• Qurolli Kuchlar qo'shinlarida tarbiyaviy va mafkuraviy ishlarni tashkil etish		71030501	1031
769.	Ta'lim yo'nalishi: Front orti ta'minoti taktik qo'mondonligi (ta'minot turlari bo'yicha)	61030600		1031
770.	• Front orti ta'minoti operativ-taktik shtab-qo'mondonligi (ta'minot turlari bo'yicha)		71030601	1031
771.	Ta'lim yo'nalishi: Qo'shnlarning taktik qo'mondonlik muhandisligi (qo'shinlar turlari va faoliyati bo'yicha)	61030700		1031
772.	• Qo'shnlarning operativ-taktik texnik ta'minoti		71030701	1031
773.	Ta'lim yo'nalishi: Harbiy-havo kuchlari taktik qo'mondonligi (aviatsiya turlari bo'yicha)	61030800		1031
774.	• Harbiy havo kuchlari operativ-taktik		71030801	1031

	shtab-qo'mondonligi (aviatsiya turlari bo'yicha)			
775.	Ta'lim yo'nalishi: Uchish apparatlari ekspluatatsiyasi taktik-qo'mondonlik muhandisligi (faoliyat turlari bo'yicha)	61030900		1031
776.	• Uchish apparatlari ekspluatatsiyasi operativ-taktik shtab-qo'mondonligi (faoliyat turlari bo'yicha)		71030901	1031
777.	Ta'lim yo'nalishi: Havodagi harakatni boshqarish taktik qo'mondonlik-muhandisligi	61031000		1031
778.	• Havodagi harakatni boshqarish operativ-taktik shtab-qo'mondonligi		71031001	1031
779.	Ta'lim yo'nalishi: Harbiy tibbiyot ishi. Davolash ishi	61031100		1031
780.	• Harbiy sog'liqni saqlashni tashkil etish va menejmenti		71031101	1031
781.	Ta'lim yo'nalishi: Harbiy tibbiyot ishi. Tibbiy profilaktika ishi	61031200		1031
782.	Ta'lim yo'nalishi: Xavfsizlikni huquqiy ta'minlash	61031300		1032
783.	• Jamoat xavfsizligini huquqiy ta'minlash		71031301	1032
784.	Ta'lim yo'nalishi: Xalqaro harbiy hamkorlikni huquqiy ta'minlash	61031400		1032

785.	Ta'lim yo'nalishi: Qo'riqlash bo'linmalarining qo'mondonlik-taktik faoliyati	61031500		1032
786.	Ta'lim yo'nalishi: Yo'l harakati xavfsizligi faoliyati	61031600		1032
787.	Ta'lim yo'nalishi: Jamoat tartibini saqlash faoliyati	61031700		1032
788.	Ta'lim yo'nalishi: Migratsiya va fuqarolikni rasmiylashtirish faoliyati	61031800		1032
789.	Ta'lim yo'nalishi: Favqulodda vaziyatlarda xavfsizlik	61031900		1032
790.	• Yong'in xavfsizligi		71031901	1032
791.	• Favqulodda vaziyatlarda aholi xavfsizligi		71031902	1032
792.	• Inson va atrof-muhitning radiatsion xavfsizligi		71031903	1032
793.	Ta'lim yo'nalishi: Yong'in xavfsizligi	61032000		1032
794.	Ta'lim yo'nalishi: Texnosfera xavfsizligi	61032100		1032
795.	Ta'lim yo'nalishi: Yo'l patrul xizmatining qo'mondonlik-taktik faoliyati	61032200		1032
796.	Ta'lim yo'nalishi: Patrul-post xizmatining qo'mondonlik-taktik faoliyati	61032300		1032
797.	Ta'lim yo'nalishi: Pasport tizimini huquqiy ta'minlash	61032400		1032
798.	Ta'lim yo'nalishi: Iqtisodiy xavfsizlik	61032500		0413
799.	Ta'lim yo'nalishi: Aniqlovchi va qo'riqlovchi tizimlardan	61032600		1031

	foydalanish bo'yicha qo'mondonlik-muhandislik faoliyati			
4-§. Transport xizmatlari		1040 000		104
800.	Ta'lim yo'nalishi: Havodagi harakatni boshqarish	61040100		1041
801.	• Havodagi harakatni boshqarish va aeronavigatsiya		71040101	1041
802.	Ta'lim yo'nalishi: Yo'l harakatini tashkil etish	61040200		1041
803.	• Harakat xavfsizligi va uni tashkil etish		71040201	1041
804.	Ta'lim yo'nalishi: Havo kemalarining parvoz ekspluatatsiyasi	61040300		1041



O'ZBEKISTON RESPUBLIKASI
ADLIYA VAZIRLIGIDA
DAVLAT RO'YXATIDAN O'TKAZILDI
RO'YXAT RAQAMI: 3783
2026 - yil 28 - Fevral

O'ZBEKISTON RESPUBLIKASI PREZIDENTI ADMINISTRATSIYASI
HUZURIDAGI TA'LIM SIFATINI TA'MINLASH MILLIY AGENTLIGI
DIREKTORINING
BUYRUG'I

**Oliy ta'lim tashkilotlarining milliy reytingini yuritish to'g'risidagi
nizomni tasdiqlash haqida**

O'zbekiston Respublikasi Prezidentining 2025-yil 5-maydagi PF-76-son "Ta'lim sifatini ta'minlash va ta'lim xizmatlari ko'rsatish tizimini takomillashtirish bo'yicha qo'shimcha chora-tadbirlar to'g'risida"gi **Farmoniga** muvofiq **buyuraman:**

1. Oliy ta'lim tashkilotlarining milliy reytingini yuritish to'g'risidagi nizom ilovaga muvofiq tasdiqlansin.
2. Mazkur buyruq O'zbekiston Respublikasi Oliy ta'lim, fan va innovatsiyalar vazirligi bilan kelishilgan.
3. Ushbu buyruq rasmiy e'lon qilingan kundan e'tiboran kuchga kiradi.

Direktor
2026-yil 6-fevral
8-son



YULDASHEV BAXTIYOR
GAYRADJONOVICH

Kelishildi:

Vazir
2026-yil 17-yanvar



SHARIPOV KONGRATBAY
AVEZIMBETOVICH

O'zbekiston Respublikasi Prezidenti Administratsiyasi huzuridagi
Ta'lim sifatini ta'minlash milliy agentligi direktorining 2026-yil
6-fevraldagi 8-son buyrug'iga
ILOVA

Oliy ta'lim tashkilotlarining milliy reytingini yuritish to'g'risidagi NIZOM

Mazkur Nizom O'zbekiston Respublikasi Prezidenti Administratsiyasi huzuridagi Ta'lim sifatini ta'minlash milliy agentligi (bundan buyon matnda Agentlik deb yuritiladi) tomonidan oliy ta'lim tashkilotlarining milliy reytingini yuritish tartibini belgilaydi.

1-bob. Umumiy qoidalar

1. Ushbu Nizomda quyidagi asosiy tushunchalar qo'llaniladi:

hisobot yili – oliy ta'lim tashkilotlarining milliy reytingi natijalarini shakllantirishda inobatga olinadigan kalendar yil;

indikator – oliy ta'lim tashkilotlarining milliy reytingi obyeksi hisoblangan ta'lim tashkiloti faoliyatining muayyan mezon bo'yicha sifat va miqdor ko'rsatkichini ifodalovchi hamda raqamli qiymatga ega bo'lgan o'lchov birligi;

ko'rsatkichning solishtirma og'irlik koeffitsiyenti – muayyan indikator bo'yicha ballni hisoblab chiqarishda foydalaniladigan ko'rsatkichlarning o'zaro bir-biriga nisbatan ahamiyatini belgilovchi raqamli ko'rsatkich;

maxsus platforma – oliy ta'lim tashkilotlarining milliy reytingini yuritish uchun mo'ljallangan, ma'lumotlarni yig'ish, qayta ishlash va natijalarni avtomatik hisoblash imkonini beruvchi Agentlikning dasturiy ta'minoti;

milliy reyting obyeksi hisoblangan ta'lim tashkiloti (bundan buyon matnda ta'lim tashkiloti deb yuritiladi) – tashkiliy-huquqiy shaklidan qat'iy nazar tashkil etilganligiga uch yil to'lgan hamda bitiruvchilarga ega bo'lgan oliy ta'lim

tashkilotlari, bundan oliy harbiy va harbiylashtirilgan ta'lim muassasalari mustasno;

oliy ta'lim tashkilotlarining milliy reytingi (bundan buyon matnda milliy reyting deb yuritiladi) – ta'lim tashkilotlarining faoliyati samaradorligini mazkur Nizomning 3-ilovasida belgilangan indikatorlar asosida baholash natijasida ularning reyting tizimida egallagan o'rnini aniqlash tizimi;

ta'lim tashkilotining toifasi – ta'lim tashkilotini uning ta'lim yo'nalishlari (magistratura mutaxassisliklari) va talabalar kontingenti xususiyatidan kelib chiqib guruhlash;

umummilliy so'rovnomasi – ta'lim sifati va sharoitlarini baholash maqsadida talabalar, professor-o'qituvchilar va ish beruvchilar o'rtasida Agentlik tomonidan o'tkaziladigan sotsiologik tadqiqot;

verifikatsiya – maxsus platformada shakllangan ma'lumotlarning asoslanganligi va ishonchliligini turli manbalar hamda hujjatlar yordamida tasdiqlash jarayoni;

xalqaro obro'ni baholashga qaratilgan so'rovnomasi – ta'lim tashkilotining xalqaro miqyosdagi nufuzini aniqlash maqsadida xorijiy hamkorlar va ekspertlar tarmog'i o'rtasida o'tkaziladigan sotsiologik tadqiqot.

2. Quyidagilar milliy reytingni yuritishning asosiy maqsadlari hisoblanadi:

ta'lim tashkilotlari o'rtasida natijaga yo'naltirilgan sog'lom raqobat muhitini shakllantirish orqali ta'lim va ilmiy faoliyat sifatini uzluksiz oshirish;

ta'lim tashkilotlarining xalqaro darajadagi nufuzini yuksaltirish, xalqaro miqyosdagi reytinglarga kirishini jadallashtirish hamda talaba va professor-o'qituvchilarning akademik mobilligini rag'batlantirish;

yuqori malakali kadrlar tayyorlash jarayoniga ish beruvchilarni faol jalb etish hamda bitiruvchilarning bilim va ko'nikmalarini real iqtisodiyot ehtiyojlariga muvofiqlashtirish;

ta'lim tashkilotlari faoliyati samaradorligini xolis va shaffof baholash orqali keng jamoatchilikka ishonchli axborot taqdim etish hamda sohani rivojlantirish bo'yicha strategik qarorlar qabul qilish uchun asos yaratish;

ilmiy-tadqiqot, innovatsiya va tijoratlashtirish ko'rsatkichlarini tizimli baholash orqali oliy ta'lim, fan va ishlab chiqarish integratsiyasini kuchaytirish.

3. Xalqaro miqyosda tan olingan THE (The Times Higher Education World University Rankings), QS (Quacquarelli Symonds World University Rankings) va

ARWU (Academic Ranking of World Universities) tashkilotlarining xalqaro oliy ta'lim tashkilotlari reytingida (sohalar bo'yicha reytinglar bundan mustasno) O'zbekiston Respublikasi nomidan o'rinlarni egallagan ta'lim tashkilotlari bo'yicha milliy reyting alohida yuritilishi mumkin.

Bunda, ta'lim tashkilotiga xalqaro miqyosda tan olingan xalqaro reyting tashkilotlari ro'yxatida keltirilgan ketma-ketlik bo'yicha o'rinlar belgilanadi. Xalqaro miqyosda tan olingan xalqaro reyting tashkilotlarida ta'lim tashkilotlarining egallagan o'rnini teng bo'lib qolgan taqdirda ularning xalqaro reytingdagi umumiy baliga asosan o'rinlar belgilanadi.

Ta'lim tashkiloti xalqaro miqyosda tan olingan xalqaro reyting tashkilotlarining bir nechta ro'yxatiga kirgan taqdirda eng yuqori o'rin inobatga olinadi.

4. Milliy reytingni yuritish ushbu Nizomning 1-ilovasida keltirilgan oliy ta'lim tashkilotlarining milliy reytingini yuritish sxemasiga muvofiq amalga oshiriladi.

2-bob. Milliy reyting ma'lumotlarini shakllantirish

5. Milliy reyting ma'lumotlari hisobot yilining oxirgi ish kuni holati bo'yicha ushbu yilning yakuniy natijalariga asosan shakllantiriladi.

Bunda hisobot yilidagi "bitiruvchilarning bandlik holati" indikatori bo'yicha ko'rsatkichlarning, istisno tariqasida, o'quv yili yakunlanganidan keyingi o'n ikki oy yakuni bo'yicha holati hisobga olinadi.

6. Milliy reyting ma'lumotlari maxsus platformada quyidagi manbalardan shakllantiriladi:

vazirlik va idoralarning axborot tizimlaridagi ma'lumotlar;

ta'lim tashkilotlari tomonidan maxsus platformaga kiritiladigan ma'lumotlar;

xalqaro ma'lumotlar bazalaridan olinadigan ma'lumotlar;

Agentlik tomonidan o'tkaziladigan umummilliy so'rovnoma hamda xalqaro obro'ni baholashga qaratilgan so'rovnoma natijalari.

Agentlik milliy reytingni shakllantirish davomida o'ziga ma'lum bo'lib qolgan tijorat siri va boshqa konfidensial ma'lumotlarni oshkor etmasligi shart.

7. Vazirlik va idoralarning axborot tizimlaridagi ma'lumotlar maxsus platformaga ularning tegishli axborot tizimlarini integratsiya qilgan holda hisobot yilidan keyingi yilning 1-fevraliga qadar olinadi.

Maxsus platformaga axborot tizimlarini integratsiya qilish imkoni bo'lmagan hollarda ma'lumotlar vazirlik va idoralardan so'rov asosida olinib, Agentlik tomonidan maxsus platformaga kiritiladi.

Maxsus platformada vazirlik va idoralarning axborot tizimlaridagi ma'lumotlar aks ettirilganda ushbu ma'lumotlarning manbasi va ularni taqdim etgan vazirlik yoki idora nomi ta'lim tashkilotiga ko'rsatilishi shart.

8. Ta'lim tashkiloti hisobot yilidan keyingi yilning 1-fevraliga qadar maxsus platformaga hisobot yili bo'yicha quyidagi ma'lumotlarni ixtiyoriy ravishda kiritadi:

asosiy shtatda yoki ichki o'rindosh sifatida mehnat faoliyatini olib boruvchi professor-o'qituvchilarning Scopus ma'lumotlar bazasidagi ID raqamlari;

xalqaro va xorijiy tashkilotlar, shuningdek mahalliy tadbirkorlik subyektlari bilan tuzilgan va indikatorlar bilan bog'liq bo'lgan shartnomalar hamda ushbu shartnomalar bo'yicha kelib tushgan mablag'larning bank kvitansiyalari (elektron bank ko'chirmalari). Bunda g'azna ijrosi bilan qamrab olingan ta'lim tashkilotlari uchun shartnomalar bo'yicha kelib tushgan mablag'larning bank kvitansiyalarini (elektron bank ko'chirmalari) maxsus platformaga kiritish talab etilmaydi;

xorijiy almashinuv dasturlarida ishtirok etgan asosiy shtatda yoki ichki o'rindosh sifatida mehnat faoliyatini olib boruvchi professor-o'qituvchilar va talabalar bo'yicha transkriptlar, ta'lim tashkilotining buyruqlari va kelishuvlari;

xorijiy hamkor hisoblangan oliy ta'lim va ilmiy tashkilotlarning xodimlari va ushbu xodimlar bilan bog'lanish usullari to'g'risidagi ma'lumotlar.

9. Ta'lim tashkiloti tomonidan maxsus platformaga kiritilgan ma'lumotlarning asoslanganligi va ishonchliligi uchun ta'lim tashkilotining rahbari shaxsan javobgar hisoblanadi.

Hisobot yilidan keyingi yilning 1-fevraliga qadar kiritilmagan ma'lumotlar milliy reytingni shakllantirishda inobatga olinmaydi.

10. Agentlik ta'lim tashkiloti tomonidan maxsus platformaga kiritilgan ma'lumotlarni tanlov asosida verifikatsiyadan o'tkazadi, bundan mazkur Nizomning 15-bandida nazarda tutilgan hollar mustasno.

11. Umummilliy so‘rovnoma talabalarga yaratilgan shart-sharoitlar, talabalarning ta‘lim sifatidan qoniqish darajasi, professor-o‘qituvchilar uchun yaratilgan sharoitlar, ish beruvchilar o‘rtasida bitiruvchilarning nufuzi hamda ta‘lim va boshqaruv faoliyatini raqamlashtirish yo‘nalishlarida o‘tkaziladi.

12. Umummilliy so‘rovnoma hisobot yilidan keyingi yilning 1-iyuniga qadar hisobot yili bo‘yicha tashkil etiladi hamda ushbu so‘rovnomada quyidagilar ishtirok etishi mumkin:

ta‘lim shaklidan qat‘iy nazar ta‘lim tashkilotining bakalavriat va magistratura bosqichlarida tahsil olayotgan talabalar;

ta‘lim tashkilotida faoliyat olib borayotgan professor-o‘qituvchilar;

hisobot yilida o‘qishni yakunlagan ta‘lim tashkilotining bitiruvchilarini ishga qabul qilgan ish beruvchilar.

13. Umummilliy so‘rovnoma bo‘yicha ta‘lim tashkilotining natijalari ushbu tashkilotning bakalavriat va magistratura bosqichlarida tahsil olayotgan talabalar birgalikdagi jami sonining hamda asosiy shtatda va ichki o‘rindosh sifatida mehnat faoliyatini olib boruvchi professor-o‘qituvchilar birgalikdagi jami sonining kamida 20 foizi umummilliy so‘rovnomada ishtirok etgan taqdirda hisobga olinadi.

20 foizdan past ishtirok kuzatilgan taqdirda ta‘lim tashkilotiga umummilliy so‘rovnoma asosida aniqlanadigan tegishli indikatorlar bo‘yicha ball berilmaydi.

14. Xalqaro obro‘ni baholashga qaratilgan so‘rovnoma hisobot yilidan keyingi yilning fevral–may oylari oralig‘ida quyidagilar o‘rtasida ovoz berish orqali o‘tkaziladi:

Agentlikning ekspertlar tarmog‘iga kiritilgan xorijiy mutaxassislar;

Agentlik tomonidan THE, QS va ARWU tashkilotlari orqali bog‘lanilgan xorijiy mutaxassislar;

ta‘lim tashkilotining xorijiy hamkori hisoblangan oliy ta‘lim va ilmiy tashkilotlarning xodimlari.

15. Agentlik ta‘lim tashkiloti tomonidan taqdim etilgan xorijiy hamkor hisoblangan oliy ta‘lim va ilmiy tashkilotlarning xodimlari va ushbu xodimlar bilan bog‘lanish usullari to‘g‘risidagi ma‘lumotlarni mavjud imkoniyatlar asosida verifikatsiya qilinadi.

Bunda verifikatsiyadan o‘tgan ta‘lim tashkiloti tomonidan taqdim etilgan xorijiy hamkor hisoblangan oliy ta‘lim va ilmiy tashkilotlarning xodimlari ro‘yxati

shakllantiriladi.

16. Agentlik ekspertlar tarmog‘iga kiritilgan xorijiy mutaxassislar va ta’lim tashkilotining xorijiy hamkori hisoblangan xorijiy oliy ta’lim va ilmiy tashkilotlarning xodimlariga Agentlik tomonidan elektron pochta orqali maxsus platformada ovoz berish imkoniyatini beruvchi havola yuboriladi.

Bunda ovoz berish imkoniyati o‘n ish kuni davomida faol holatda saqlab turiladi. Ushbu muddat yakuniga yetganidan so‘ng ovoz berish imkoniyati cheklanadi.

17. THE, QS va ARWU tashkilotlari orqali bog‘lanilgan xorijiy mutaxassislarning ovoz berishi ushbu tashkilotlar va Agentlik o‘rtasida tuzilgan kelishuvlarda ko‘rsatilgan tartibda amalga oshiriladi.

3-bob. Milliy reytingni yuritishda ta’lim tashkilotlarini toifalarga ajratish

18. Ta’lim tashkilotlari amaliy fanlar, tibbiyot fanlari, ijtimoiy-gumanitar fanlar va ijod (sport) oliy ta’lim tashkilotlari toifalariga ajratiladi.

19. Ta’lim tashkilotlarining toifalari ushbu Nizomning 2-ilovasiga muvofiq ta’lim sohalari (ta’lim yo‘nalishlari va magistratura mutaxassisliklari) bo‘yicha tasniflanadi.

20. Milliy reyting ta’lim tashkilotlarining ta’lim sohalari (ta’lim yo‘nalishlari va magistratura mutaxassisliklari) va talabalar kontingenti bo‘yicha ularni toifalarga ajratgan holda yuritiladi.

21. Ta’lim tashkilotining talabalari soni hisobot yilining oxirgi ish kuni holatiga ko‘ra inobatga olinadi hamda ayni bir toifaga tegishli ta’lim sohalari bo‘yicha hisoblanganda eng ko‘p talabaga ega bo‘lgan toifa ta’lim tashkilotining toifasi deb topiladi.

22. Ta’lim tashkilotida bir nechta toifa bo‘yicha talabalar soni teng kelib qolgan taqdirda ta’lim tashkilotiga ushbu toifalardan birini tanlash huquqi beriladi.

23. Ta’lim tashkilotlarining qaysi toifaga mansubligi Agentlik tomonidan O‘zbekiston Respublikasi Oliy ta’lim, fan va innovatsiyalar vazirligi bilan birgalikda

hisobot yilidan keyingi yilning 1-fevraliga qadar mazkur Nizomning 21-bandiga asosan aniqlanadi hamda Agentlikning rasmiy veb-saytida e'lon qilinadi.

4-bob. Milliy reyting natijalarini shakllantirish

24. Milliy reyting natijalari ushbu Nizomning 3-ilovasida ko'rsatilgan Oliy ta'lim tashkilotlarining milliy reytingi indikatorlari hamda ular bo'yicha ko'rsatkichlarni hisoblash tartibiga muvofiq ko'rsatkichning solishtirma og'irlik koeffitsiyentini hisobga olgan holda shakllantiriladi.

25. Milliy reyting indikatorlari bo'yicha ballarni hisoblash quyidagi tartibda amalga oshiriladi:

1) mazkur Nizomning 3-ilovasida keltirilgan ko'rsatkichlarni shakllantirish formulalari asosida barcha indikatorlar kesimida ta'lim tashkilotlarining ko'rsatkichlari shakllantiriladi;

2) boshqa ta'lim tashkilotlariga nisbatan eng yuqori ko'rsatkichga ega bo'lgan ta'lim tashkilotiga indikator bo'yicha ushbu Nizomning 3-ilovasida ko'rsatilgan eng yuqori ball beriladi ("ilmiy darajaga ega bo'lgan professor-o'qituvchilarning o'rtacha yoshi" indikatorida eng kichik ko'rsatkichga eng yuqori ball beriladi);

3) boshqa ta'lim tashkilotlarining ballari ushbu indikator bo'yicha eng yuqori ball to'plagan ta'lim tashkilotining ko'rsatkichiga nisbatan quyidagi formula asosida hisoblanadi:

$$I_t = \frac{B_m}{K_m} * B_t$$

Bunda

I_t – indikator bo'yicha baholanayotgan ta'lim tashkilotiga berilgan ball;

B_m – indikator bo'yicha ushbu Nizomning 3-ilovasida ko'rsatilgan eng yuqori ball;

K_m – indikator bo'yicha eng yuqori ko'rsatkichga ega ta'lim tashkilotining ko'rsatkichi;

B_t – indikator bo'yicha baholanayotgan ta'lim tashkilotining ko'rsatkichi;

4) har bir indikator bo'yicha hisoblangan ballarning yig'indisi asosida ta'lim tashkilotining milliy reytingdagi o'rni aniqlanadi;

5) indikatorlar bo'yicha hisoblangan ballar yig'indisi teng bo'lgan ta'lim tashkilotlarining milliy reytingdagi o'rinlari "bitiruvchilarning bandlik holati" indikatorini bo'yicha to'plangan balldan kelib chiqqan holda aniqlanadi. Mazkur indikator bo'yicha ham ballar teng bo'lgan taqdirda ularning har biriga milliy reytingda bir xil o'rin beriladi.

26. Agentlik tomonidan hisobot yilidan keyingi yilning 1-sentabriga qadar milliy reyting natijalarini shakllantirish uchun yig'ilgan ma'lumotlar tahlil qilinadi hamda mazkur ma'lumotlarning haqiqiy ekanligiga shubha tug'ilgan hollarda ushbu ma'lumotlar qayta verifikatsiyadan o'tkaziladi.

27. Agentlik milliy reyting ballarini hisobot yilidan keyingi yilning 1-oktabriga qadar shakllantiradi hamda mazkur Nizomning 5-bobiga muvofiq shikoyatlarni taqdim etish imkoniyatini berish maqsadida ta'lim tashkilotlariga maxsus platforma orqali yuboradi.

28. Milliy reyting natijalari hisobot yilidan keyingi yilning 1-noyabriga qadar Agentlikning rasmiy veb-sayti va ommaviy axborot vositalarida e'lon qilinadi.

29. Milliy reytingni yuritish jarayonida ta'lim tashkiloti yolg'on ma'lumotlarni taqdim etgan yoki indikatorlarni sun'iy ravishda oshirgan taqdirda ushbu ta'lim tashkiloti uchun tegishli hisobot yili bo'yicha shakllantirilgan milliy reyting natijalari bekor qilinadi.

5-bob. Milliy reyting natijalari yuzasidan shikoyat qilish tartibi

30. Ta'lim tashkiloti milliy reyting natijalari maxsus platforma orqali kelib tushgan kundan boshlab o'n kun ichida milliy reyting natijalari yuzasidan shikoyat qilish huquqiga ega.

Shikoyat Agentlikka maxsus platforma orqali elektron shaklda beriladi.

31. Shikoyatda aks ettirilgan masalalar bilan bog'liq bo'lgan indikatorlar ta'lim tashkiloti tomonidan aniq ko'rsatilishi lozim.

32. Ta'lim tashkiloti shikoyatni ko'rib chiqishda ishtirok etish huquqiga ega. Bunda, Agentlik ta'lim tashkilotini shikoyat ko'rib chiqilishidan uch kun oldin uni ko'rib chiqish vaqti va joyi haqida maxsus platforma orqali ogohlantiradi.

33. Agentlik shikoyatni o'n besh kun ichida ko'rib chiqadi hamda quyidagi qarorlardan birini qabul qiladi:

e'tiroz asossiz deb topilganda milliy reyting natijalarini o'zgarishsiz qoldirish

e'tiroz asosli deb topilganda milliy reyting natijalariga tegishli o'zgartirishlar kiritish.

34. Agentlikning shikoyat ko'rib chiqish natijalari bo'yicha qarori ushbu qaror qabul qilingan kuni maxsus platforma orqali ta'lim tashkilotiga yuboriladi.

6-bob. Yakuniy qoida

35. Mazkur Nizom talablarining buzilishida aybdor bo'lgan shaxslar qonunchilikda belgilangan tartibda javobgar bo'ladilar.

Oliy ta'lim tashkilotlarining milliy reytingini yuritish
to'g'risidagi nizomga

1-ILOVA

**Oliy ta'lim tashkilotlarining milliy reytingini yuritish
SXEMASI**

Bosqich	Mas'ullar	Amalga oshiriladigan ishlar	Bajarish muddatlari
1-bosqich	Ta'lim sifatini ta'minlash milliy agentligi	<ol style="list-style-type: none">1. Vazirlik va idoralarning axborot tizimlaridagi ma'lumotlarni olish.2. Xalqaro ma'lumotlar bazalaridan ma'lumotlarni olish.3. Ta'lim tashkilotlarining toifalarini aniqlash.	1-fevralga qadar
2-bosqich	Ta'lim tashkiloti	Ta'lim tashkiloti tomonidan taqdim etilishi lozim bo'lgan ma'lumotlarni maxsus platformaga kiritish.	1-fevralga qadar
3-bosqich	Ta'lim sifatini ta'minlash milliy agentligi	<ol style="list-style-type: none">1. Talabalar, professor-o'qituvchilar va ish beruvchilar o'rtasida umummilliy so'rovnomanini o'tkazish.2. Xalqaro obro'ni baholashga qaratilgan so'rovnomanini o'tkazish.	1-iyunga qadar fevral–may oylarida
4-bosqich	Ta'lim sifatini	1. Milliy reyting natijalarini shakllantirish uchun yig'ilgan	1-sentabrga qadar

	ta'minlash milliy agentligi	ma'lumotlarni tahlil qilish va verifikatsiyadan o'tkazish. 2. Milliy reyting ballarini shakllantirish hamda ta'lim tashkilotlariga yuborish.	1-oktabrga qadar
5- bosqich	Ta'lim tashkiloti	Milliy reyting natijalari yuzasidan shikoyatlar mavjud bo'lgan taqdirda Agentlikka taqdim etish.	o'n kun
6- bosqich	Ta'lim sifatini ta'minlash milliy agentligi	1. Ta'lim tashkilotlarining shikoyatlarini ko'rib chiqish. 3. Milliy reyting natijalarini e'lon qilish.	o'n besh kun 1-noyabrga qadar

Izoh:

Mazkur sxemaning 1–3-bosqichlari 2026-yil uchun, istisno tariqasida, 1-avgustga qadar amalga oshiriladi.

Oliy ta'lim tashkilotlarining milliy reytingini yuritish to'g'risidagi
nizomga
2-ILOVA

**Oliy ta'lim tashkilotlarini ta'lim sohalari (ta'lim yo'nalishlari va magistratura mutaxassisliklari) bo'yicha toifalarga ajratish
TASNIFI**

T/r	Ta'lim tashkilotining toifalari	Bakalavriat ta'lim yo'nalishlari va magistratura mutaxassisliklari mansub bo'lgan ta'lim sohalari
1.	Amaliy fanlar oliy ta'lim tashkiloti	1. Biologik va turdosh fanlar 2. Atrof-muhit 3. Fizika va tabiiy fanlar 4. Matematika va statistika 5. Axborot-kommunikatsiya texnologiyalari 6. Muhandislik ishi 7. Ishlab chiqarish va ishlov berish sohalari 8. Qishloq xo'jaligi 9. O'rmon xo'jaligi 10. Baliq xo'jaligi 11. Veterinariya 12. Transport xizmatlari 13. Arxitektura va qurilish
2.	Tibbiyot fanlari oliy ta'lim tashkiloti	Sog'liqni saqlash
3.	Ijtimoiy-gumanitar fanlar oliy ta'lim tashkiloti	1. Ta'lim 2. Gumanitar fanlar (tillardan tashqari) 3. Ijtimoiy va xulq-atvorga mansub fanlar 4. Jurnalistika va axborot 5. Biznes va boshqaruv 6. Huquq 7. Ijtimoiy ta'minot 8. Xizmat ko'rsatish sohasi* 9. Gigiyena va ishlab chiqarishda mehnat muhofazasi 10. Tillar
4.	Ijod (sport) oliy ta'lim tashkiloti	1. San'at 2. Xizmat ko'rsatish sohasi**

Izoh:

* turizm va mehmondo'stlik, logistika, kosmetologiya ta'lim yo'nalishlari hamda turizm va mehmondo'stlik, logistika, transport logistikasi, kosmetologiya mutaxassisliklari;

** sport faoliyati, adaptiv jismoniy tarbiya va sport ta'lim yo'nalishlari hamda sport faoliyati, ommaviy sportni rivojlantirish va sportni targ'ib qilish, jismoniy tarbiya va sport menejmenti, sport tadbirlarini tashkil etish va boshqarish, adaptiv jismoniy tarbiya va sport mutaxassisliklari.

Oliy ta'lim tashkilotlarining milliy reytingini
yuritish to'g'risidagi nizomga
3-ILOVA

Oliy ta'lim tashkilotlarining milliy reytingi indikatorlari hamda ular bo'yicha ko'rsatkichlarni hisoblash tartibi

T/r	Mezonlar va indikatorlar	Amaliy fanlar	Tibbiyot fanlari	Ijtimoiy-gumanitar fanlar	Ijod (sport)	Ko'rsatkichlarni shakllantirish formulasi
I. Akademik faoliyat		30	30	30	30	
1.	Ilmiy daraja (unvon)ga ega professor-o'qituvchilar ulushi	9	9	9	9	$K_{1.1} = \frac{2T_1+T_2+T_3}{T_P}$ <p>Bunda: $K_{1.1}$ – baholash o'tkazilayotgan ta'lim tashkilotining ko'rsatkichi; T_1 – asosiy shtatda va ichki o'rindosh sifatida mehnat faoliyatini olib boruvchi akademiklar soni; T_2 – asosiy shtatda va ichki o'rindosh sifatida mehnat faoliyatini olib boruvchi DSc (fan doktori) ilmiy darajasi yoki professor unvoniga ega professor-o'qituvchilar soni; T_3 – asosiy shtatda va ichki o'rindosh sifatida mehnat faoliyatini olib boruvchi PhD (fan nomzodi) ilmiy darajasi yoki dotsent unvoniga ega professor-o'qituvchilar soni; T_P – asosiy shtatda va ichki o'rindosh sifatida mehnat faoliyatini olib boruvchi professor-o'qituvchilar umumiy soni.</p>
2.	Ilmiy darajaga ega bo'lgan professor-o'qituvchilarning o'rtacha yoshi	2	2	2	2	$K_{1.2} = \frac{T_Y}{T_I}$ <p>Bunda: T_Y – ilmiy darajaga (PhD yoki DSc) ega bo'lgan asosiy shtatda va ichki o'rindosh sifatida mehnat faoliyatini olib boruvchi professor-o'qituvchilarning yoshlari yig'indisi; T_I – ilmiy darajaga (PhD yoki DSc) ega bo'lgan asosiy shtatda va ichki o'rindosh sifatida mehnat faoliyatini olib boruvchi professor-o'qituvchilarning umumiy soni.*</p>
3.	Xorijiy oliy ta'lim tashkilotlarida	3	3	3	3	$K_{1.3} = \frac{10T_1+6T_2+4T_3+2T_4+T_5}{T_P}$

	olingan ilmiy daraja va magistratura diplomiga ega professor-o'qituvchilar ulushi					<p>Bunda:</p> <p>T₁ – asosiy shtatda va ichki o'rindosh sifatida mehnat faoliyatini olib boruvchi hamda "TOP-100" xorijiy oliy ta'lim tashkilotidan olingan ilmiy darajaga ega professor-o'qituvchilar soni;</p> <p>T₂ – asosiy shtatda va ichki o'rindosh sifatida mehnat faoliyatini olib boruvchi hamda "TOP-300" xorijiy oliy ta'lim tashkilotidan olingan ilmiy darajaga ega professor-o'qituvchilar soni;</p> <p>T₃ – asosiy shtatda va ichki o'rindosh sifatida mehnat faoliyatini olib boruvchi hamda "TOP-500" xorijiy oliy ta'lim tashkilotidan olingan ilmiy darajaga ega professor-o'qituvchilar soni;</p> <p>T₄ – asosiy shtatda va ichki o'rindosh sifatida mehnat faoliyatini olib boruvchi hamda "TOP-1000" xorijiy oliy ta'lim tashkilotidan olingan ilmiy darajaga ega professor-o'qituvchilar soni;</p> <p>T₅ – asosiy shtatda va ichki o'rindosh sifatida mehnat faoliyatini olib boruvchi hamda "TOP-300" xorijiy oliy ta'lim tashkilotidan olingan magistratura diplomiga ega professor-o'qituvchilar soni;</p> <p>T_P – asosiy shtatda va ichki o'rindosh sifatida mehnat faoliyatini olib boruvchi professor-o'qituvchilar umumiy soni.</p>
4.	Ta'lim va ilmiy jarayonlarga jalb qilingan xorijiy professor-o'qituvchilar ulushi	1	1	1	1	$K_{1.4} = \frac{3T_1 + 2T_2 + T_3}{T_P}$ <p>Bunda:</p> <p>T₁ – asosiy shtatda va ichki o'rindosh sifatida mehnat faoliyatini olib boruvchi hamda Jahon banking Yuqori daromadli iqtisodiyotga ega rivojlangan mamlakatlar ro'yxatiga kirgan chet ellik professor-o'qituvchilar soni;</p> <p>T₂ – asosiy shtatda va ichki o'rindosh sifatida mehnat faoliyatini olib boruvchi hamda "TOP-500" xorijiy oliy ta'lim tashkilotidan olingan ilmiy darajaga ega xorijiy professor-o'qituvchilar soni;</p> <p>T₃ – asosiy shtatda va ichki o'rindosh sifatida mehnat faoliyatini olib boruvchi hamda boshqa xorijiy oliy ta'lim tashkilotidan olingan ilmiy darajaga ega xorijiy professor-o'qituvchilar soni;</p> <p>T_P – asosiy shtatda va ichki o'rindosh sifatida mehnat faoliyatini olib boruvchi professor-o'qituvchilar umumiy soni.</p>
5.	Professor-o'qituvchilar	6	6	6	6	$K_{1.5} = \frac{T_P}{T_T}$

	sonining talabalar soniga nisbati					Bunda: T _P – asosiy shtatda va ichki o‘rindosh sifatida mehnat faoliyatini olib boruvchi professor-o‘qituvchilar umumiy soni; T _T – bakalavriat va magistraturada tahsil olayotgan talabalarning umumiy soni.
6.	Talabalarga yaratilgan shart-sharoitlar	3	3	3	3	Mazkur indikatorlar umummilliy so‘rovnoma natijalari asosida shakllantiriladi.
7.	Talabalarining ta’lim sifatidan qoniqish darajasi	3	3	3	3	
8.	Professor-o‘qituvchilar uchun yaratilgan sharoitlar	3	3	3	3	
II. Ilmiy faoliyat		25	25	20	10	
9.	Scopus ma’lumotlar bazasining indekslanuvchi jurnallarida nashr etilgan maqolalar	5	5	3	2	$K_{2.1} = \frac{12T_1+10T_2+8T_3+6T_4+4T_5+T_6}{T_P}$ <p>Bunda: T₁ – iqtiboslik soni bo‘yicha eng nufuzli (Top 1% most cited papers) jurnallarda qayd etilgan maqolalar soni; T₂ – iqtiboslik soni bo‘yicha eng nufuzli (Top 10% most cited papers) jurnallarda qayd etilgan maqolalar soni; T₃ – Q1 kvartilida qayd etilgan jurnallarda chop etilgan maqolalar soni; T₄ – Q2 kvartilida qayd etilgan jurnallarda chop etilgan maqolalar soni; T₅ – Q3 kvartilida qayd etilgan jurnallarda chop etilgan maqolalar soni; T₆ – Q4 kvartilida qayd etilgan jurnallarda chop etilgan maqolalar soni; T_P – asosiy shtatda va ichki o‘rindosh sifatida mehnat faoliyatini olib boruvchi professor-o‘qituvchilar umumiy soni.</p>
10.	Xalqaro ma’lumotlar bazalarida iqtiboslik ko‘rsatkichi	4	4	4	1	$K_{2.2} = \frac{T_S}{T_P}$ <p>Bunda: T_S – Scopus ma’lumotlar bazasida oliy ta’lim tashkilotining affiliatsiya manzili bo‘yicha aniqlangan iqtiboslar soni;</p>

						T_P – asosiy shtatda va ichki o‘rindosh sifatida mehnat faoliyatini olib boruvchi professor-o‘qituvchilar umumiy soni.
11.	Professor-o‘qituvchilarning “Xirsh” indeksi (h-index)	3	3	2	1	$K_{2.3} = \frac{T_x}{T_P}$ <p>Bunda: T_x – Scopus ma’lumotlar bazasida qayd etilgan hamda asosiy shtatda va ichki o‘rindosh sifatida mehnat faoliyatini olib boruvchi professor-o‘qituvchilarning individual “Xirsh” indeksleri (h-index) yig‘indisi; T_P – asosiy shtatda va ichki o‘rindosh sifatida mehnat faoliyatini olib boruvchi professor-o‘qituvchilar umumiy soni.</p>
12.	Ixtiro, foydali model, sanoat namunalari va seleksiya yutuqlari uchun patentlar ulushi	2	2	1	–	$K_{2.4} = \frac{3T_1+T_2}{T_P}$ <p>Bunda: T_1 – asosiy shtatda va ichki o‘rindosh sifatida mehnat faoliyatini olib boruvchi professor-o‘qituvchilar tomonidan ixtiro, foydali model, sanoat namunalari va seleksiya yutuqlari uchun olingan patentlar soni; T_2 – litsenziya shartnomasiga ega intellektual mulk obyektlari soni; T_P – asosiy shtatda va ichki o‘rindosh sifatida mehnat faoliyatini olib boruvchi professor-o‘qituvchilar umumiy soni.</p>
13.	Scopus ma’lumotlar bazasida qayd etilgan patentlar	2	2	2	–	$K_{2.5} = \frac{T_m}{T_P}$ <p>Bunda: T_m – Scopus ma’lumotlar bazasida oliy ta’lim tashkilotining affiliatsiyasi manzili bo‘yicha ko‘rsatilgan patentlar soni; T_P – asosiy shtatda va ichki o‘rindosh sifatida mehnat faoliyatini olib boruvchi professor-o‘qituvchilar umumiy soni.</p>
14.	Jalb etilgan mablag‘lar	6	6	5	4	$K_{2.8} = \frac{6T_1+3T_2+T_3}{T_T}$ <p>Bunda: T_1 – xorijiy va xalqaro tashkilotlardan olingan mablag‘lar; T_2 – ilmiy faoliyatga oid davlat dasturlari doirasidagi tadqiqotlardan olingan mablag‘lar; T_3 – xo‘jalik yurituvchi subyektlarning buyurtmalari asosida olingan mablag‘lar;</p>

						T_T – bakalavriat va magistraturada tahsil olayotgan talabalarning umumiy soni.
15.	Oliy ta'limdan keyingi ta'lim bo'yicha kadrlar tayyorlash samaradorligi	3	3	3	2	$K_{2.9} = \frac{T_I}{T_D}$ <p>Bunda: T_I – falsafa doktori (PhD) va fan doktori (DSc) ilmiy darajalarini olish bo'yicha doktorlik dissertatsiyasini himoya qilgan izlanuvchilar soni; T_D – asosiy shtatda va ichki o'rindosh sifatida mehnat faoliyatini olib boruvchi hamda ilmiy darajaga ega bo'lmagan professor-o'qituvchilar soni.</p>
III. Xalqaro faoliyat		15	15	15	10	
16.	Xalqaro reputatsiya	5	5	5	3	$K_{3.1} = 3T_{XAL} + 2T_{TA} + T_{XH}$ <p>Bunda: T_{XAL} – xalqaro miqyosda tan olingan reyting (THE, QS va ARWU) tashkiloti orqali bog'lanilgan xorijiy mutaxassislar (respondent) tomonidan berilgan ovozlar soni; T_{TA} – O'zbekiston Respublikasi Prezidenti Administratsiyasi huzuridagi Ta'lim sifatini ta'minlash milliy agentligining ekspertlar tarmog'iga kiritilgan xorijiy mutaxassislar (respondent) tomonidan berilgan ovozlar soni; T_{XH} – oliy ta'lim tashkilotining xorijiy hamkori hisoblangan xorijiy oliy ta'lim va ilmiy-tadqiqot tashkilotining xodimlari (respondent) tomonidan berilgan ovozlar soni.</p>
17.	Xorijiy davlat fuqarosi hisoblangan talabalar ulushi	3	3	3	2	$K_{3.2} = \frac{3T_1 + 2T_2 + T_3}{T_T}$ <p>Bunda: T_1 – Jahon bankining Yuqori daromadli iqtisodiyotga ega rivojlangan mamlakatlar ro'yxatiga kirgan davlatlarning talabalar soni; T_2 – Markaziy Osiyo davlatlarining talabalar soni; T_3 – boshqa davlatlarning talabalar soni; T_T – bakalavriat va magistraturada tahsil olayotgan talabalarning umumiy soni.</p>
18.	Talabalarning xalqaro akademik mobilligi	3	3	3	2	$K_{3.3} = \frac{4T_1 + 3T_2 + 2T_3 + T_4}{T_T}$ <p>Bunda:</p>

						<p>T_1 – “TOP-100” xorijiy oliy ta’lim tashkiloti bilan almashinuv dasturida (outbound, inbound) oflayn ishtirok etgan talabalar soni; T_2 – “TOP-300” xorijiy oliy ta’lim tashkiloti bilan almashinuv dasturida (outbound, inbound) oflayn ishtirok etgan talabalar soni; T_3 – “TOP-500” xorijiy oliy ta’lim tashkiloti bilan almashinuv dasturida (outbound, inbound) oflayn ishtirok etgan talabalar soni; T_4 – “TOP-500” ro‘yxatga kirmaydigan xorijiy oliy ta’lim tashkiloti bilan almashinuv dasturida (outbound, inbound) oflayn ishtirok etgan talabalar soni; T_T – bakalavriat va magistraturada tahsil olayotgan talabalarning umumiy soni.</p>
19.	Professor-o‘qituvchilarning xalqaro akademik mobilligi	2	2	2	2	<p>$K_{3.4} = \frac{2T_1+T_2}{T_P}$ Bunda: T_1 – asosiy shtatda va ichki o‘rindosh sifatida mehnat faoliyatini olib boruvchi hamda xorijiy oliy ta’lim tashkiloti bilan almashinuv dasturida (outbound) ishtirok etuvchi professor-o‘qituvchilar soni; T_2 – xorijiy oliy ta’lim tashkiloti bilan almashinuv dasturida (inbound) ishtirok etuvchi xorijiy oliy ta’lim tashkilotning professor-o‘qituvchilari soni; T_P – asosiy shtatda va ichki o‘rindosh sifatida mehnat faoliyatini olib boruvchi professor-o‘qituvchilar umumiy soni.</p>
20.	Xorijiy oliy ta’lim tashkilotlari bilan tashkil etilgan qo‘shma ta’lim dasturlari samaradorligi	2	2	2	1	<p>$K_{3.5} = \frac{5T_1+4T_2+3T_3+2T_4+T_5}{T_T}$ Bunda: T_1 – “TOP-100” xorijiy oliy ta’lim tashkiloti bilan tashkil etilgan qo‘shma ta’lim dasturlarida tahsil olayotgan talabalar soni; T_2 – “TOP-300” xorijiy oliy ta’lim tashkiloti bilan tashkil etilgan qo‘shma ta’lim dasturlarida tahsil olayotgan talabalar soni; T_3 – “TOP-500” xorijiy oliy ta’lim tashkiloti bilan tashkil etilgan qo‘shma ta’lim dasturlarida tahsil olayotgan talabalar soni; T_4 – “TOP-1000” xorijiy oliy ta’lim tashkiloti bilan tashkil etilgan qo‘shma ta’lim dasturlarida tahsil olayotgan talabalar soni;</p>

						<p>T_5 – “TOP-1000” ro‘yxatga kirmaydigan xorijiy oliy ta’lim tashkiloti bilan tashkil etilgan qo‘shma ta’lim dasturlarida tahsil olayotgan talabalar soni;</p> <p>T_T – bakalavriat va magistraturada tahsil olayotgan talabalarning umumiy soni.</p>
IV. Bitiruvchilar sifati va raqamlashtirish		30	30	35	50	
21.	Ish beruvchilar o‘rtasida bitiruvchilarning nufuzi	5	5	5	5	Mazkur indikatorlar umummilliy so‘rovnoma natijalari asosida shakllantiriladi.
22.	Bitiruvchilarning bandlik holati	10	10	15	30	$K_{4.2} = \frac{2T_1 + T_2}{T_B}$ <p>Bunda: T_1 – yakka tartibdagi tadbirkor yoki ta’sischi sifatida faoliyat ko‘rsatayotgan, davlat organi yoki xo‘jalik yurituvchi subyektda ishlayotgan bitiruvchilar soni; T_2 – ta’limning keyingi bosqichi bilan qamrab olingan, ikki yoshgacha bola parvarishi bilan band bo‘lgan, 1-2 guruh nogironligi bo‘lgan, o‘zini o‘zi band qilgan bitiruvchilar soni; T_B – bitiruvchilarning umumiy soni.</p>
23.	Bitiruvchilarning ishga joylashish muddati	5	5	5	5	$K_{4.3} = \frac{3T_1 + 2T_2 + T_3}{T_B}$ <p>Bunda: T_1 – bitirganidan so‘ng 3 oy ichida ishga joylashgan bitiruvchilar soni; T_2 – bitirganidan so‘ng 6 oy ichida ishga joylashgan bitiruvchilar soni; T_3 – bitirganidan so‘ng 12 oy ichida ishga joylashgan bitiruvchilar soni; T_B – bitiruvchilarning umumiy soni.</p>
24.	Bitiruvchilarning o‘rtacha daromadi	5	5	5	5	$K_{4.4} = \frac{T_{o'rt}}{T_{ref}}$ <p>Bunda: $T_{o'rt}$ – ishga joylashgan bitiruvchilarning o‘rtacha oylik daromadi (ish haqi);</p>

						T_{ref} – O‘zbekiston Respublikasi Milliy statistika qo‘mitasi tomonidan e‘lon qilingan O‘zbekiston Respublikasida o‘rtacha oylik nominal hisoblangan ish haqi.
25.	Oliy ta‘lim tashkilotlarida ta‘lim va boshqaruv faoliyatini raqamlashtirish	5	5	5	5	Mazkur indikatorlar umummilliy so‘rovnoma natijalari asosida shakllantiriladi.

Izoh:

- 1) Indikatorlar bo‘yicha ko‘rsatkichlarni hisoblashda xorijiy oliy ta‘lim tashkiloti xalqaro miqyosda tan olingan xalqaro reyting tashkilotlarining (THE, QS va ARWU) bir nechta ro‘yxatiga kirgan taqdirda, eng yuqori o‘rin hisobga olinadi;
- 2) *Formula natijasiga ko‘ra, eng kichik ko‘rsatkichga ega oliy ta‘lim tashkilotiga eng yuqori ball beriladi.